

**HUBUNGAN KARAKTER PSIKOLOGIS DAN MOTIVASI
BERPRESTASI DENGAN PRESTASI BELAJAR PESERTA DIDIK
PADA MATA PELAJARAN PENDIDIKAN AGAMA ISLAM**

**(Studi Empirik Kuantitatif pada Peserta Didik Paket B PKBM Mandiri
An-Nuur Depok Jawa Barat)**

TESIS

Diajukan Kepada Program Studi Manajemen Pendidikan Islam
Sebagai Salah Satu Persyaratan Menyelesaikan Studi Strata Dua
Untuk Memperoleh Gelar Magister Bidang Pendidikan (M.Pd)



Oleh:

SAEFUL BAHRI

NIM: 172520051

PROGRAM STUDI
MAGISTER MANAJEMEN PENDIDIKAN ISLAM
KONSENTRASI PENDIDIKAN DASAR DAN MENENGAH ISLAM
PROGRAM PASCASARJANA
INSTITUT PTIQ JAKARTA
2020 M/1442 H

ABSTRAK

Saeful Bahri (172520051) Hubungan Antara Karakter Psikologis Dan Motivasi Berprestasi dengan Prestasi Peserta Didik pada Mata Pelajaran PAI Di Program Paket B Pusat Kegiatan Belajar Masyarakat (PKBM) Mandiri An-Nuur Kota Depok, Jawa Barat.

Secara umum, penelitian ini bertujuan untuk mengetahui hubungan antara karakter psikologis dan motivasi berprestasi dengan prestasi peserta didik prestasi belajar peserta didik mata pelajaran PAI, baik secara parsial/sendiri-sendiri maupun secara simultan/bersama-sama. Penelitian ini menggunakan metode survei dengan alat pengumpul data menggunakan angket dan tes. Sedangkan, analisis data menggunakan analisis deskriptif untuk melihat sebaran sampel, uji prasyarat analisis statistik, dan korelasi parsial sederhana dan ganda serta uji regresi sederhana dan ganda. Sampel pada penelitian ini peserta didik paket B (PKBM) Mandiri An-Nuur Kota Depok, Jawa Barat, sejumlah 93 peserta didik. Hasil penelitian ini menunjukkan bahwa:

Pertama, terdapat hubungan positif dan signifikan antara karakter psikologis dengan prestasi belajar peserta didik pada matapelajaran PAI dengan koefisien korelasi sederhana *Pearson correlation* (ρ_{y1}) adalah 0,737 (korelasi kuat), dan nilai signifikansi adalah $0,000 < 0,05$, dengan besarnya kontribusi karakter psikologis terhadap prestasi belajar peserta didik mata pelajaran PAI (Y) sebesar 54.4% dan arah hubungannya menunjukkan persamaan regresi linier sederhana yaitu $\hat{Y} = 42.871 + 0,356 X_1$ yang berarti bahwa setiap peningkatan satu unit skor karakter psikologis akan memberikan kontribusi terhadap peningkatan skor prestasi belajar peserta didik mata pelajaran PAI sebesar 43,227.

Kedua, terdapat hubungan positif dan signifikan antara motivasi berprestasi peserta didik dengan prestasi belajar peserta didik pada matapelajaran PAI dengan koefisien korelasi sederhana *Pearson correlation* (ρ_{y2}) adalah 0,702 (korelasi kuat), dan nilai signifikansi adalah $0,000 < 0,05$, dengan besarnya kontribusi motivasi berprestasi terhadap prestasi belajar peserta didik mata pelajaran PAI (Y) sebesar 49.3% dan arah hubungannya menunjukkan persamaan regresi linier sederhana yaitu $\hat{Y} = 45.458 + 0.333 X_2$ yang berarti bahwa setiap peningkatan satu unit skor motivasi berprestasi akan memberikan kontribusi terhadap peningkatan skor prestasi belajar peserta didik pada mata pelajaran PAI sebesar 45,79.

Ketiga, terdapat hubungan positif dan kuat serta signifikan antara karakter psikologis (X1) dan motivasi berprestasi (X2) secara bersama-sama dengan prestasi belajar siswa mata pelajaran PAI (Y), dengan koefisien korelasi sederhana *Pearson correlation* ($R_{y1,2}$) adalah 0,756 (korelasi kuat), dan nilai signifikansi adalah $0,000 < 0,05$, dengan besarnya kontribusi karakter psikologi dan motivasi berprestasi secara bersama-sama terhadap prestasi

belajar peserta didik mata pelajaran PAI (Y) sebesar 57.2% dan arah hubungannya menunjukkan persamaan regresi linier berganda yaitu $\hat{Y} = 39.967 + 0.239X_1 + 0.140X_2$ yang berarti bahwa setiap peningkatan satu unit skor karakter psikologis dan motivasi berprestasi secara bersama-sama, akan memberikan kontribusi terhadap peningkatan skor prestasi belajar peserta didik mata pelajaran PAI sebesar 40,346.

Kata Kunci: Karakter Psikologi, Motivasi Berprestasi dan Prestasi Belajar

ABSTRACT

Saeful Bahri (172520051) The Relationship Between Psychological Character and Achievement Motivation With Student Achievements Student Achievements In Islamic Religious Education Subjects In Package B Program Mandiri An-Nuur Community Learning Center (PKBM), Depok City, West Java.

In general, this study aims to determine the relationship between psychological character and achievement motivation with student achievement in learning achievement of students in Islamic Religious Education subjects, either partially / individually or simultaneously/ collectively. This study used a survey method with data collection tools using questionnaires and tests. Meanwhile, data analysis used descriptive analysis to see the distribution of samples, statistical analysis prerequisite tests, simple and multiple partial correlation and simple and multiple regression tests. The sample in this study students of Package B (PKBM) Mandiri An-Nuur Depok City, West Java, totaling 93 students. The results of this study indicate that:

First, there is a positive and significant relationship between psychological character and student achievement in the Islamic Religious Education subject. The simple correlation coefficient of Pearson correlation (r_{y1}) is 0.737 (strong correlation), and the significance value is $0.000 < 0.05$, with a large contribution of psychological character. toward student achievement in the subject of Islamic Religious Education (Y) of 54.4% and the direction of the relationship shows a simple linear regression equation, namely $\hat{Y} = 42.871 + 0.356 X_1$ which means that every one unit increase in psychological character scores will contribute to an increase in student achievement scores. Islamic Religious Education lessons of 43.227.

Second, there is a positive and significant relationship between student achievement motivation and student achievement in the PAI subject with the simple correlation coefficient of the Pearson correlation (r_{y2}) is 0.702 (strong correlation), and the significance value is $0.000 < 0.05$, with the contribution of achievement motivation to the Student achievement in the subject of Islamic Religious Education (Y) is 49.3% and the direction of the relationship shows a simple linear regression equation, namely $\hat{Y} = 45.458 + 0.333 X_2$, which means that each unit increase in achievement motivation scores will contribute to an increase in student achievement scores in the Islamic Religious Education lessons of 45.79.

Third, there is a positive and strong and significant relationship between psychological character (X_1) and achievement motivation (X_2) together with student achievement in the subject of Islamic Religious Education (Y), with a simple correlation coefficient Pearson correlation ($R_{y1.2}$) is 0.756 (strong correlation), and the significance value is 0.000

<0.05, with the magnitude of the contribution of psychological character and achievement motivation together to student achievement in the subject of Islamic Religious Education (Y) of 57.2% and the direction of the relationship shows a linear regression equation double, namely $\hat{Y} = 39.967 + 0.239X_1 + 0.140X_2$, which means that every one unit increase in psychological character score and achievement motivation together, will contribute to an increase in student achievement scores in the Islamic Religious Education subject by 40.346.

Keywords: Psychological Character, Achievement Motivation and Learning Achievement

خلاصة

سيف البحر (172020001) العلاقة بين الخصائص النفسية ودافع الإنجاز مع إنجازات الطلاب إنجازات الطلاب في مواد التربية الإسلامية في برنامج الحزمة ب مركز النورالخاصة دبيوك ، جاوة الغربية .

بشكل عام ، تهدف هذه الدراسة إلى تحديد العلاقة بين الشخصية النفسية ودوافع الإنجاز مع تحصيل الطالب في تحصيل تعلم الطالب في مواد التربية الإسلامية ، إما جزئياً / فردياً أو في وقت واحد / جماعي. استخدمت هذه الدراسة طريقة المسح مع أدوات جمع البيانات باستخدام الاستبيانات والاختبارات. وفي الوقت نفسه ، استخدم تحليل البيانات التحليل الوصفي لمعرفة توزيع العينات ، واختبارات المتطلبات الأساسية للتحليل الإحصائي ، والارتباط الجزئي البسيط والمتعدد ، واختبارات الانحدار البسيطة والمتعددة. العينة في هذه الدراسة من طلاب الحزمة ب. (PKBM) مركز النورالخاصة دبيوك، جاوة الغربية ، وعددهم الإجمالي 93 طالباً. تشير نتائج هذه الدراسة إلى ما يلي:

أولاً: توجد علاقة موجبة ومعنوية بين الشخصية النفسية وتحصيل الطالب في مادة تربية الإسلامية ، حيث بلغ معامل الارتباط البسيط ارتباط بيرسون $(py1) 0.737$ (ارتباط قوي) ، وقيمة الدلالة $0.000 < 0.05$ ، مع مساهمة الشخصية النفسية الكبيرة في التحصيل. يبلغ تعلم الطالب في مواد، تربية الإسلامية 54.4% (Y) ويظهر اتجاه العلاقة معادلة انحدار خطي بسيطة ، وهي $\hat{Y} = 42,81 X + 0.356$ مما يعني أن كل وحدة زيادة في درجات الشخصية النفسية ستساهم في زيادة درجات تحصيل الطلاب في مواد تربية الإسلامية بمقدار 0.356.

ثانياً ، توجد علاقة موجبة وذات دلالة بين دافع تحصيل الطالب وتحصيل الطالب في مادة PAI حيث أن معامل الارتباط البسيط لعلاقة بيرسون $(py2) 0.702$ (ارتباط قوي) ، وقيمة الدلالة $0.000 < 0.05$ ، مع مساهمة دافع الإنجاز في يبلغ تحصيل الطالب في مواد التربية الإسلامية 49.3% (Y) ويظهر اتجاه العلاقة معادلة انحدار خطي بسيطة وهي $\hat{Y} = 45.458 + 0.333 X2$ ، مما يعني أن كل زيادة في درجات تحفيز التحصيل ستسهم في زيادة درجات تحصيل الطلاب في مواد التربية الإسلامية، تصل إلى 0.333.

ثالثاً ، توجد علاقة إيجابية وقوية وذات دلالة بين الشخصية النفسية، $(X1)$ ودافع الإنجاز $(X2)$ جنباً إلى جنب مع تحصيل الطالب في مواد تربية الإسلامية (Y) ، حيث بلغ معامل الارتباط البسيط $(Ry1.2) 0.756$ (ارتباط قوي) ، وقيمة المعنوية $0.000 < 0.05$ ، حيث بلغ حجم مساهمة الشخصية النفسية ودافعية الإنجاز معاً في تحصيل الطالب في مواد التربية الإسلامية (ص) 57.2% واتجاه العلاقة يظهر معادلة الانحدار الخطي المتعددة وهي وهي $0.140X = 39.967 + 0.239X1 + 0.140X2$ مما يعني أن كل وحدة زيادة في درجة الشخصية النفسية ودافع الإنجاز معاً ، ستساهم في زيادة درجات تحصيل الطلاب في مواد التربية الإسلامية بمقدار 0.239.

الكلمات المفتاحية: الشخصية النفسية ، دوافع الإنجاز ، التحصيل العلمي

PERNYATAAN KEASLIAN TESIS

Yang bertanda tangan di bawah ini:

Nama : Saeful Bahri
Nomor Induk Mahasiswa : 172520051
Program Studi : Manajemen Pendidikan Islam
Konsentrasi : Pendidikan Dasar dan Menengah Islam
Judul Tesis : Hubungan Karakter Psikologis dan Motivasi Berprestasi Terhadap Prestasi Belajar Peserta Didik Pada Mata Pelajaran Pendidikan Agama Islam (Studi Empirik Kuantitatif Pada Pesrta Didik Paket B PKBM Mandiri An-Nuur Depok Jawa Barat)

Menyatakan bahwa:

1. Tesis ini adalah murni hasil karya saya sendiri. Apabila saya mengutip karya orang lain, maka saya akan mencantumkan sumbernya sesuai dengan ketentuan yang berlaku.
2. Apabila di kemudian hari terbukti atau dapat dibuktikan tesis ini hasil jiplakan (plagiat), maka saya bersedia menerima sanksi atas perbuatan tersebut sesuai sanksi yang berlaku di lingkungan Institusi PTIQ dan peraturan perundang-undangan yang berlaku.

Jakarta, 22 November 2020

Yang membuat pernyataan



Saeful Bahri

TANDA PERSETUJUAN TESIS
HUBUNGAN KARAKTER PSIKOLOGIS DAN MOTIVASI
BERPRESTASI DENGAN PRESTASI BELAJAR SISWA PADA
MATA PELAJARAN PENDIDIKAN AGAMA ISLAM

(Studi Empirik Kuantitatif Pada Siswa Paket B PKBM Mandiri An-Nuur Depok Jawa Barat)

TESIS

Diajukan kepada Pascasarjana Program Studi Manajemen Pendidikan Islam
Sebagai Salah Satu Persyaratan Menyelesaikan Studi Strata Dua (S.2)
Untuk Memperoleh Gelar Magister Bidang Pendidikan (M.Pd)

Disusun Oleh:

Saeful Bahri

NIM: 172520051

telah selesai dibimbing oleh kami, dan menyetujui untuk selanjutnya dapat
diujikan.

Jakarta, 7 Desember 2020

Menyetujui:

Pembimbing I,



Dr. H. Edy Junaedi Sastradiharja, M.Pd

Pembimbing II,

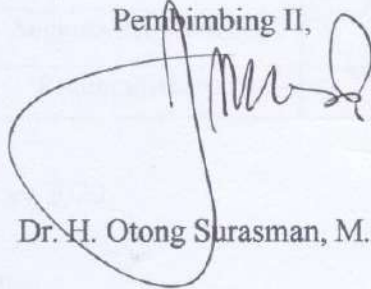

Dr. H. Otong Surasman, M.A

Mengetahui,
Ketua Program Studi/Konsentrasi



Dr. H. Akhmad Shunhaji, M.Pd.I





TANDA PENGESAHAN TESIS
HUBUNGAN KARAKTER PSIKOLOGIS DAN MOTIVASI
BERPRESTASI DENGAN PRESTASI BELAJAR SISWA PADA
MATA PELAJARAN PENDIDIKAN AGAMA ISLAM
(Studi Empirik Kuantitatif Pada Siswa Paket B PKBM Mandiri An-Nuur Depok Jawa Barat)

Disusun oleh:

Nama : Saeful Bahri
Nomor Induk Mahasiswa : 172520051
Program Studi : Manajemen Pendidikan Islam
Konsentrasi : Pendidikan Dasar dan Menengah

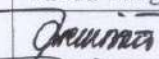
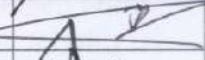
Telah diajukan pada sidang munaqasah pada tanggal:

Senin, 7 Desember 2020

No	Nama Penguji	Jabatan dalam TIM	Tanda Tangan
1.	Prof. Dr. H.M. Darwis Hude, M.Si.	Ketua	
2.	Prof. Dr. H.M. Darwis Hude, M.Si.	Anggota/Penguji 1	
3.	Dr. H. Akhmad Shunhaji, M.Pd.I	Anggota/Penguji 2	
4.	Dr. H. Edy Junaedi Sastradiharja, M.Pd	Anggota/Pembimbing 1	
5.	Dr. H. Otong Surasman, M.A	Anggota/Pembimbing 2	
6.	Dr. H. Akhmad Shunhaji, M.Pd.I	Panitera/Sekretaris	

Jakarta, 7 Desember 2020

Mengetahui,
Direktur Program Pascasarjana
Institut PTIQ Jakarta,

Prof. Dr. H.M. Darwis Hude, M.Si.

PEDOMAN TRANSLITERASI ARAB-LATIN

Arab	Latin	Arab	Latin	Arab	Latin
ا	`	ز	Z	ق	Q
ب	b	س	S	ك	K
ت	t	ش	Sy	ل	L
ث	ts	ص	Sh	م	M
ج	j	ض	Dh	ن	N
ح	h	ط	Th	و	W
خ	kh	ظ	Zh	ه	H
د	d	ع	‘	ء	A
ذ	dz	غ	G	ي	Y
ر	r	ف	F	-	-

Catatan:

1. Konsonan ber-*syaddah* ditulis dengan rangkap, misalnya: رَبِّ ditulis *rabba*
2. Vokal panjang (*mad*): *fathah* (baris di atas) ditulis *â* atau *Â*, *kasrah* (baris di bawah) ditulis *î* atau *Î*, serta *dhammah* (baris depan) ditulis dengan *û* atau *Û*, misalnya: القارعة ditulis *al-qâri'ah*, المساكين ditulis *al-masâkîn*, المفلحون ditulis *al-muflihûn*.
3. Kata sandang *alif + lam* (ال) apabila diikuti oleh huruf *qamariyah* ditulis *al*, misalnya: الكافرون ditulis *al-kâfirûn*. Sedangkan, bila diikuti oleh huruf *syamsiyah*, huruf *lam* diganti dengan huruf yang mengikutinya, misalnya: الرجال ditulis *ar-rijâl*, atau diperbolehkan dengan menggunakan transliterasi *al-qamariyah* ditulis *al-rijâl*. Asalkan konsisten dari awal sampai akhir.
4. *Ta' marbûthah* (ة), apabila terletak di akhir kalimat, ditulis dengan *h*, misalnya: البقرة ditulis *al-Baqarah*. Bila di tengah kalimat dengan *t*, misalnya: زكاة المال *zakât al-mâl*, atau ditulis سورة النساء *sûrat an-nisâ*. Penulisan kata dalam kalimat dilakukan menurut tulisannya, misalnya: وهو خير الرازقين ditulis *wa huwa khair ar-Râziqîn*.

KATA PENGANTAR

Alhamdulillah, segala puji dan syukur penulis panjatkan kehadirat Allah subhanahu wa ta'ala yang telah melimpahkan rahmat dan hidayah-Nya serta kesabaran dan kekuatan lahir dan batin sehingga penulis dapat menyelesaikan tesis ini.

Shalawat dan salam semoga senantiasa tercurahkan kepada Nabi Muhammad shallallahu 'alaihi wa sallam, begitu juga kepada para keluarga dan sahabatnya, para tabi'in, tabi'ut tabi'in serta seluruh umatnya yang setia sampai akhir zaman. Aamiin.

Selanjutnya, penulis menyadari bahwa dalam penyusunan tesis ini tidak sedikit memiliki hambatan, rintangan, serta kesulitan yang dihadapi. Namun, berkat bantuan dan motivasi serta bimbingan yang tidak ternilai dari berbagai pihak, akhirnya penulis dapat menyelesaikan tesis ini.

Oleh karena itu, penulis menyampaikan ucapan terima kasih yang tidak terhingga kepada:

1. Prof. Dr. KH. Nasaruddin Umar, MA. Rektor Institut PTIQ Jakarta.
2. Prof. Dr. H.M. Darwis Hude, M.Si. Direktur Program Pascasarjana Institusi PTIQ Jakarta.
3. Dr. H. Akhmad Shunhaji, M.Pd.I. Ketua Prodi Magister Manajemen Pendidikan Islam Pascasarjana Institut PTIQ Jakarta.
4. Dosen Pembimbing Dr. H. Edy Junaedi Sastradiharja, M.Pd dan Dr. H.Otong Surasman, M.A. Yang telah menyediakan waktu, pikiran, dan tenaganya untuk memberikan bimbingan, pengarahan, dan petunjuknya kepada penulis dalam penyusunan tesis ini.

5. Kepala Perpustakaan beserta staf Institusi PTIQ Jakarta, segenap Civitas Institusi PTIQ Jakarta, para dosen yang telah banyak memberikan fasilitas, kemudahan dalam menyelesaikan tesis ini.
6. Segenap Civitas PKBM Mandiri An-Nuur Depok Jawa Barat.
7. Agung Rohadi, S.IP. selaku bagian HRD PKBM Mandiri An-Nuur Depok Jawa Barat.
8. Ketua Yayasan Masjid Al-Muhajirin wal Anshar Bapak Maswir.
9. Seluruh guru dan karyawan PKBM Mandiri An-Nuur Depok Jawa Barat yang telah banyak memberoikan informasi dan memberikan bantuan dalam menyelesaikan tesis ini.
10. Seluruh siswa dan siswi PKBM Mandiri An-Nuur Depok Jawa Barat yang telah banyak memberikan informasi dalam proses penelitian tesis ini.
11. Kepada Ayahanda Mahmud dan Ibunda Rusniwati tercinta, teristimewa, tersayang, terkasih, dan yang terhormat. Kupersembahkan sebuah tulisan dari didikan kalian yang kuaplikasikan dengan ketikan hingga menjadi barisan tulisan dengan beribu kesatuan, berjuta makna kehidupan, tidak bermaksud yang lain hanya ucapan terima kasih yang setulusnya tersirat di hati yang ingin kusampaikan atas segala usaha dan jerih payah pengorbanan untuk anakmu selama ini.
12. Kepada istriku tersayang Edin Parwati, S.Pd. dan anak-anakku tercinta, Fildza Bahriana, Fauziyah Bahriana dan Fathimah Bahriana yang telah banyak memberikan motivasi dan do'a untuk penulis dalam menyelesaikan penulisan tesis ini.
13. Seluruh keluarga besar Bapak Mahmud dan H. Sahdan beserta adik-adikku yang telah banyak memberikan semangat dan do'a untuk kesuksesan penulis dalam menyelesaikan tesis ini.
14. Kepada teman-teman dan saudara-saudaraku yang telah membantu menyelesaikan penulisan tesis ini.
15. Semua pihak yang telah membantu dalam menyelesaikan tesis ini yang tidak bisa disebutkan satu persatu tanpa mengurangi rasa hormat penulis.

Hanya harapan dan do'a , semoga Allah Ta'ala memberikan balasan yang berlipat ganda kepada semua pihak yang telah berjasa dalam membantu menyelesaikan penulisan tesis ini.

Akhirnya kepada Allah Ta'ala jualah penulis serahkan semuanya dalam mengharapakan keridhaan, semoga tesis ini bermanfaat bagi masyarakat umumnya dan bagi penulis khususnya. Aamiin.

Jakarta, November 2020

Penulis

Saeiful Bahri

DAFTAR ISI

JUDUL	i
ABSTRAK	iii
PERNYATAAN KEASLIAN TESIS	ix
HALAMAN PERSETUJUAN PEMBIMBING	xi
TANDA PENGESAHAN TESIS	xiii
PEDOMAN TRANSLITRASI.....	xv
KATA PENGANTAR	xvii
DAFTAR ISI	xix
DAFTAR GAMBAR	xxiii
DAFTAR TABEL	xxv
DAFTAR LAMPIRAN	xxvii
BAB I PENDAHULUAN	1
A. Latar Belakang	1
B. Identifikasi Masalah	10
C. Pembatasan Masalah	10
D. Perumusan Masalah	11
E. Tujuan Penelitian	11
F. Manfaat Penelitian	11
1. Manfaat Praktis	11
2. Manfaat Teoritis	12
BAB II KAJIAN PUSTAKA DAN TINJAUAN TEORI	13
A. Prestasi Belajar dan Kompetensi Akademik Siswa	13
1. Prestasi Belajar	13

2. Kompetensi Akademik Siswa	27
B. Karakter Psikologi Siswa	33
C. Motivasi Berprestasi	65
1. Motivasi	65
2. Motivasi Belajar Siswa	78
3. Motivasi Berprestasi Siswa	86
D. Penelitian Terdahulu yang Relevan	105
E. Asumsi, Paradigma dan Kerangka Penelitian	107
F. Hipotesis	109
BAB III METODOLOGI PENELITIAN	113
A. Metode Penelitian	113
B. Populasi dan Sampel Penelitian	114
1. Populasi	114
2. Sampel	114
3. Teknik Pengambilan Sampel	115
4. Ukuran Sampel	115
C. Sifat Data	117
D. Variabel Penelitian	118
E. Instrumen Pengumpulan Data	120
F. Jenis Data Penelitian	120
G. Sifat Data Penelitian	120
H. Sumber Data	120
I. Teknik Pengumpulan Data	121
J. Uji Coba dan Kalibrasi Instrumen Penelitian	121
a. Uji Coba Instrumen	121
b. Kalibrasi Instrumen Penelitian	122
1. Kalibrasi Instrumen Penelitian Variabel Prestasi Belajar (Y)	122
2. Kalibrasi Instrumen Penelitian Variabel Karakter Psikologis Siswa (X ₁)	126
3. Motivasi Berprestasi Siswa (X ₂)	128
K. Teknik Analitis Data	129
a. Uji Normalitas	130
b. Uji Linearitas	130
c. Uji Heterokedastisitas	130
L. Waktu dan Tempat Penelitian	132
a. Tempat Penelitian	132
b. Waktu Penelitian	132
M. Jadwal Penelitian	132
BAB IV HASIL PENELITIAN DAN PEMBAHASAN	135
A. Deskripsi Objek Penelitian	135

B. Analisis Butir Instrumen Penelitian	142
C. Analisis Deskriptif Data Hasil Penelitian	162
1. Deskripsi Data Prestasi Belajar Siswa Mata Pelajaran PAI (Y)	162
2. Deskripsi Data Karakter Psikologis Siswa (X_1)	165
3. Deskripsi Data Motivasi Berprestasi Siswa (X_2)	168
D. Uji Prasyarat Analisis Statistik Inferensial	172
1. Uji Normalitas Distribusi Galat Taksiran/Uji Kenormalan	172
2. Uji Linieritas Persamaan Regresi	174
3. Uji Asumsi Heteroskedastisitas Regresi	176
E. Pengujian Hipotesis Penelitian	179
F. Pembahasan Hasil Penelitian	186
G. Keterbatasan Penelitian	189
BAB V PENUTUP	191
A. Kesimpulan	191
B. Implikasi Hasil Penelitian	192
C. Saran-Saran	194
DAFTAR PUSTAKA	197
LAMPIRAN	
DAFTAR RIWAYAT HIDUP	

DAFTAR GAMBAR

Gambar 2.1	Jalur Implementasi Pendidikan Karakter	72
Gambar 2.2	Konsep Content Theory (Wiludjeng dalam Abdorrhakman Gintings)	82
Gambar 2.3	Hierarki Kebutuhan Maslow	83
Gambar 2.4	Lingkaran Motivasi (Motivation Cycle)	102
Gambar 2.5	Paradigma dan Kerangka Penelitian	121
Gambar 2.6	Model Konstelasi Masalah Pengaruh Antara Ketiga Variabel	122
Gambar 2.7	Hipotesis Penelitian	125
Gambar 3.1	Model Konstelasi Antara Variabel Penelitian	132
Gambar 3.2	Model Analisis Data Menurut Miles dan Huberman	144
Gambar 4.1	Struktur Organisasi PKBM	154
Gambar 4.2	Histogram Variabel Prestasi belajar siswa mata pelajaran PAI (Y)	176
Gambar 4.3	Posisi Skor Empirik Terhadap Skor Teoritik Variabel Prestasi belajar siswa mata pelajaran PAI (Y)	177
Gambar 4.4	Histogram Variabel Karakter Psikologis Siswa (X ₁)	179
Gambar 4.5	Posisi Skor Empirik Terhadap Skor Teoritik Variabel Karakter Psikologis Siswa (X ₁)	180
Gambar 4.6	Histogram Variabel Motivasi Berprestasi Siswa (X ₂)	182
Gambar 4.7	Posisi Skor Empirik Terhadap Skor Teoritik	183

Variabel Motivasi Berprestasi Guru (X_2)

	
Gambar 4.8	Heteroskedastisitas ($Y-X_1$)	189
Gambar 4.9	Heteroskedastisitas ($Y-X_2$)	190
Gambar 4.10	Diagram Pencar Y atas X_1	193
Gambar 4.11	Diagram Pencar Y atas X_2	195

DAFTAR TABEL

Tabel 1.1	Rata-rata Nilai UN MTs Tingkat Nasional	17
Tabel 2.1	Jenis dan Indikator Prestasi Belajar	39
Tabel 3.1	Rekapitulasi Hasil Uji Validitas dan Reliabilitas Variabel Prestasi Belajar (Y)	135
Tabel 3.2	Rekapitulasi Hasil Uji Tingkat Kesukaran Soal Variabel Prestasi Belajar Siswa Mapel PAI (Y)	136
Tabel 3.3	Rekapitulasi Hasil Uji Daya Pembeda Soal Variabel Variabel Prestasi belajar PAI (Y)	138
Tabel 3.4	Rekapitulasi Hasil Uji Validitas dan Reliabilitas Variabel Karakter Psikologis Siswa (X1)	139
Tabel 3.5	Rekapitulasi Hasil Uji Validitas dan Reliabilitas Variabel Motivasi Berprestasi Siswa (X2)	141
Tabel 3.1	Model Konstelasi Antara Variabel Penelitian	132
Tabel 3.2	Model Analisis Data Menurut Miles dan Huberman	146
Tabel 4.1	Tenaga Kependidikan dan Tenaga Non Kependidikan	152
Tabel 4.2	Tenaga Pendidik/Totor	153
Tabel 4.3	Rekapitulasi Hasil Uji Tingkat Kesukaran Soal Variabel Prestasi Belajar Siswa Mapel PAI (Y)	155
Tabel 4.4	Rekapitulasi Hasil Uji Daya Pembeda Soal Variabel Variabel Prestasi belajar PAI (Y)	156
Tabel 4.5	Analisis Butir Instrumen Berdasarkan Data Hasil	158

	Penelitian Variabel Karakter Psikologis (X1)	
Tabel 4.6	Analisis Butir Instrumen Berdasarkan Data Hasil Penelitian Variabel Motivasi Berprestasi Siswa	165
Tabel 4.7	Data Deskriptif Variabel Prestasi belajar Siswa Mata Pelajaran PAI (Y)	174
Tabel 4.8	Distribusi Frekuensi Skor Prestasi belajar Siswa Mata Pelajaran PAI (Y)	175
Tabel 4.9	Data Deskriptif Karakter Psikologis (X1)	177
Tabel 4.10	Distribusi Frekuensi Karakter Psikologis (X1)	178
Tabel 4.11	Data Deskriptif Variabel Motivasi Berprestasi Siswa (X2)	180
Tabel 4.12	Distribusi Frekuensi Skor Motivasi Berprestasi Siswa	181
Tabel 4.13	Rekapitulasi Data Deskriptif Variabel Y, X1, dan X2	183
Tabel 4.14	Uji Normalitas Galat Taksiran Y atas X_1	184
Tabel 4.15	Uji Normalitas Galat Taksiran Y atas X_2	185
Tabel 4.16	Rekapitulasi Hasil Uji Normalitas Galat Taksiran	186
Tabel 4.17	ANOVA (Y atas X_1)	187
Tabel 4.18	ANOVA (Y atas X_2)	187
Tabel 4.19	Rekapitulasi Hasil Uji Linearitas Persamaan Regresi Y atas X_1 , X_2	188
Tabel 4.20	Rekapitulasi Hasil Uji Homogenitas Varian Y atas X_1 , dan X_2	190
Tabel 4.21	Kekuatan Hubungan antara X_1 dengan Y (Koefisien Korelasi Sederhana)	191
Tabel 4.22	Besarnya Kontribusi (Koefisien Determinasi) (r_{y1})	192
Tabel 4.23	Arah Hubungan (Koefisien Regresi Sederhana) (r_{y1}) ..	192
Tabel 4.24	Kekuatan Hubungan antara X_2 dengan Y (Koefisien Korelasi Sederhana)	193
Tabel 4.25	Besarnya Kontribusi (Koefisien Determinasi) (r_{y2})	194
Tabel 4.26	Arah Pengaruh (Koefisien Regresi Sederhana) (r_{y2}) ...	194
Tabel 4.27	Kekuatan Hubungan (Koefisien Korelasi Ganda) ($r_{y.1.2}$)	195
Tabel 4.28	Besarnya Kontribusi (Koefisien Determinasi) ($r_{y.1.2}$)	196
Tabel 4.29	Arah Pengaruh (Koefisien Regresi Ganda) ($r_{y.1.2}$)	196
Tabel 4.30	Rekapitulasi Hasil Uji Korelasi Sederhana dan Ganda (Pengujian Hipotesis Penelitian 1- 3)	197

DAFTAR LAMPIRAN

Lampiran 1	219
Lampiran 2	224
Lampiran 3	231

BAB I PENDAHULUAN

A. Latar Belakang Masalah

Pendidikan merupakan proses psikologis yang memiliki tujuan besar yaitu berupa perubahan sikap, perilaku dan mental seseorang atau manusia yang berusaha mendewasakan melalui upaya yang kontinyu, terencana dan metode yang sesuai sehingga target khusus dan umum dapat tercapai dengan baik.

Kusnandar mengungkapkan bahwa pendidikan di Indonesia pada abad ke-21 mempunyai karakteristik sebagai berikut:¹ (1) Pendidikan nasional mempunyai tiga fungsi dasar, yaitu; (a) untuk mencerdaskan kehidupan bangsa; (b) untuk mempersiapkan tenaga kerja terampil dan ahli yang diperlukan dalam proses industrialisasi; (c) membina dan mengembangkan penguasaan berbagai cabang keahlian ilmu pengetahuan dan teknologi. (2) Sebagai negara kepulauan yang berbeda-beda suku, agama dan bahasa, pendidikan tidak hanya sebagai transfer pengetahuan saja, akan tetapi mempunyai fungsi pelestarian kehidupan bangsa dalam suasana persatuan dan kesatuan nasional. (3) Dengan makin meningkatnya hasil pembangunan, mobilitas penduduk akan mempengaruhi corak pendidikan nasional. (4) Perubahan karakteristik

¹ Kusnandar, *Guru profesional implementasi kurikulum tingkat satuan pendidikan (KTSP) dan sukses dalam sertifikasi guru*, Jakarta: Raja Grafindo Persada, 2011, hal. 11

keluarga baik fungsi maupun struktur, akan banyak menuntut akan pentingnya kerja sama berbagai lingkungan pendidikan dan dalam keluarga sebagai intinya. (5) Asas belajar sepanjang hayat harus menjadi landasan utama dalam mewujudkan pendidikan untuk mengimbangi tantangan perkembangan zaman. (6) Penggunaan berbagai inovasi Iptek terutama media elektronik, informatika, dan komunikasi dalam berbagai kegiatan pendidikan. (7) Penyediaan perpustakaan dan sumber-sumber belajar sangat diperlukan dalam menunjang upaya pendidikan. (8) publikasi dan penelitian dalam bidang pendidikan dan bidang lain yang terkait, merupakan suatu kebutuhan nyata bagi pendidikan di abad pengetahuan.

Dalam upaya meningkatkan mutu pendidikan nasional, pemerintah khususnya melalui Depdiknas terus menerus berupaya melakukan berbagai perubahan dan pembaharuan sistem pendidikan kita. Salah satu upaya yang sudah dan sedang dilakukan, yaitu berkaitan dengan faktor guru. Lahirnya Undang-Undang No. 14 tahun 2005 tentang Guru dan Dosen dan Peraturan Pemerintah No. 19 Tahun 2005 tentang Standar Nasional Pendidikan, pada dasarnya merupakan kebijakan pemerintah yang didalamnya memuat usaha pemerintah untuk menata dan memperbaiki mutu guru di Indonesia. Hal ini karena mutu pendidikan Indonesia selama ini masih kurang menggemblakan seperti terlihat pada rata-rata nilai ujian nasional masih tampak rendah, yakni sebagai berikut:

Tabel 1.1
Rata-rata Nilai UN MTs Tingkat Nasional
Sumber: Kemendikbud 2019

Tahun Pelajaran	Jumlah Sekolah	Rata-Rata Nilai
2016-2017	15.388	53,27
2017-2018	15.557	47,94
2018-2019	15.703	46,98

Berdasarkan tabel 1.1 di atas, menunjukkan mutu pendidikan tingkat MTs tingkat nasional dalam kurun waktu tiga tahun terakhir dari tahun 2017 sampai 2019 tampak terus menurun. Rendahnya mutu pendidikan nasional tersebut, menunjukkan masih rendahnya kinerja guru dalam mengelola dan melaksanakan pembelajaran di sekolah.

Michael G. Fullan yang dikutip oleh Suyanto dan Djihad Hisyam mengemukakan bahwa: *“educational change depends on what teachers do and think”*. Pendapat tersebut mengisyaratkan bahwa perubahan dan pembaharuan sistem pendidikan sangat bergantung pada *“what teachers*

do and think”. atau dengan kata lain bergantung pada penguasaan kompetensi guru.

Menurut Moh. Uzer Usman profesionalitas guru ditunjukkan dalam tingkat kerjanya yang tinggi di sekolah. Kinerja guru tersebut diwujudkan melalui kemampuannya mendidik, mengajar, dan melatih para peserta didik dalam proses pembelajaran dan mampu menghasilkan peserta didik (output) yang berkualitas.²

Menurut Sagala kinerja guru merupakan faktor yang menentukan keberhasilan pelaksanaan program-program pendidikan di sekolah. Karena itu kinerja guru merupakan elemen strategis yang perlu dikembangkan, sehingga guru sebagai tenaga pendidik memiliki kemampuan profesional dan mampu melahirkan proses pendidikan yang relevan dengan tuntutan situasi, kondisi, dan kebutuhan masyarakat pengguna lulusan. Sebaliknya kinerja guru yang rendah (tidak memenuhi standar kerja) akan berdampak negatif bagi proses pendidikan di sekolah.³ Hal ini ditegaskan oleh Jones dan kawan-kawan yang menyatakan bahwa guru yang kerjanya kurang memuaskan tidak hanya gagal meningkatkan standar kerjanya sendiri, tetapi juga berdampak pada kinerja orang-orang yang berhubungan dengan mereka seperti para staff lain, para siswa. Sebagaimana dikutip oleh Darmadi dari Jeff Jones dan Lord mengatakan bahwa kinerja guru yang rendah dapat memberikan dampak yang negatif pada reputasi dan peringkat sekolah, pencapaian dan kemajuan para murid.⁴

Jika kita amati lebih jauh tentang realita kompetensi guru saat ini agaknya masih beragam. Sudarwan Danim mengungkapkan bahwa salah satu ciri krisis pendidikan di Indonesia adalah guru belum mampu menunjukkan kinerja (*work performance*) yang memadai. Hal ini menunjukkan bahwa kinerja guru belum sepenuhnya ditopang oleh derajat penguasaan kompetensi yang memadai, oleh karena itu perlu adanya upaya yang komprehensif guna meningkatkan kompetensi guru.⁵

Proses pembelajaran dalam rutinitas sehari-hari tidak bisa terlepas dari interaksi yang berlangsung antara pendidik dan peserta didik. Pada dasarnya, peserta didik mempunyai bakat dan kemampuan yang berbeda dalam setiap mata pelajaran, baik pada tingkat kecepatan, ketepatan maupun akurasi yang dibutuhkan dalam menyelesaikan soal atau

² Moh. Uzer Usman, *Menjadi Guru Profesional*, Bandung: Remaja Rosdakarya, 2008, hal. 6

³ Syaiful Sagala, *Supervisi Pembelajaran*, Bandung: Alfa Beta, 2009, hal. 14

⁴ Jeff Jones & Lord, S, *Developing effective teacher performance*, London: Paul Chapman Publishing, 2006, hal. 2

⁵ Sudarwan Danim, *Inovasi Pendidikan : Dalam Upaya Meningkatkan Profesionalisme Tenaga Kependidikan*. Bandung : Pustaka Setia, 2000, hal. 32

masalah yang diberikan oleh pendidik. Perbedaan karakteristik setiap peserta didik tersebut nantinya akan terbaca secara spontan ketika interaksi telah terjadi secara intensif di dalam kelas.

Dalam sebuah proses pembelajaran komponen yang turut menentukan keberhasilan sebuah proses adalah evaluasi. Melalui evaluasi orang akan mengetahui sampai sejauh mana penyampaian pembelajaran atau tujuan pendidikan atau sebuah program dapat dicapai sesuai dengan tujuan yang diinginkan. Dan juga kita akan mengetahui perkembangan hasil belajar, intelegensi, bakat khusus, minat, hubungan sosial, sikap dan kepribadian peserta didik serta keberhasilan sebuah program pembelajaran.

Salah satu kompetensi yang harus dimiliki oleh seorang guru adalah evaluasi pembelajaran. Kompetensi ini sejalan dengan tugas dan tanggung jawab guru dalam pembelajaran, yaitu mengevaluasi pembelajaran. Termasuk di dalamnya melaksanakan penilaian proses dan hasil belajar. Kompetensi tersebut sejalan pula dengan instrumen penilaian kemampuan guru, yang salah satu indikatornya adalah melakukan evaluasi pembelajaran. Hal ini menunjukkan bahwa pada semua model kompetensi dasar guru selalu menggambarkan dan mensyaratkan adanya kemampuan guru dalam mengevaluasi pembelajaran. Sebab kemampuan melakukan evaluasi pembelajaran merupakan kemampuan dasar yang mutlak harus dimiliki oleh setiap guru dan calon guru.

Dalam sebuah proses pembelajaran komponen yang turut menentukan keberhasilan sebuah proses adalah evaluasi. Melalui evaluasi orang akan mengetahui sampai sejauh mana penyampaian pembelajaran atau tujuan pendidikan atau sebuah program dapat dicapai sesuai dengan tujuan yang diinginkan.

Evaluasi merupakan salah satu kegiatan utama yang harus dilakukan dalam kegiatan pendidikan dan pembelajaran. Melalui Evaluasi, kita akan mengetahui perkembangan hasil belajar, intelegensi, bakat khusus, minat, hubungan sosial, sikap dan kepribadian siswa atau peserta didik serta keberhasilan sebuah program.

Dalam dunia pendidikan dan pembelajaran ada beberapa istilah yang sering digunakan, baik secara bersamaan maupun secara terpisah. Istilah tersebut adalah pengukuran, penilaian, dan evaluasi. Ketiga istilah tersebut memiliki perbedaan.

Mengacu pada asumsi bahwa pembelajaran merupakan sistem yang terdiri atas beberapa unsur, yaitu masukan, proses dan hasil; maka terdapat tiga jenis evaluasi sesuai dengan sasaran evaluasi pembelajaran, yaitu evaluasi masukan, proses dan hasil pembelajaran.

Terkait dengan ketiga jenis evaluasi pembelajaran tersebut, dalam praktik pembelajaran secara umum pelaksanaan evaluasi pembelajaran menekankan pada evaluasi proses pembelajaran dan evaluasi hasil belajar. Hal ini didasarkan pada pemikiran bahwa pelaksanaan kedua jenis evaluasi tersebut merupakan komponen system pembelajaran yang sangat penting.

Evaluasi kedua jenis komponen yang dapat dipergunakan untuk mengetahui kekuatan dan kelemahan pelaksanaan dan hasil pembelajaran. Selanjutnya masukan tersebut pada gilirannya dipergunakan sebagai bahan dan dasar memperbaiki kualitas proses pembelajaran menuju keperbaikan kualitas hasil pembelajaran. Untuk itu, penulis dalam makalah ini akan memberi gambaran mengenai Evaluasi Pembelajaran agar para tenaga pendidik dapat mengetahui hasil pembelajaran yang telah dilakukan dan sebagai bahan untuk memperbaiki kualitas hasil pembelajaran tersebut.

Realitas profesionalisme guru dalam proses pembelajaran pada saat ini masih sangat beragam. Menurut Sulpan, masalah yang berkaitan dengan kondisi guru antara lain adalah keberagaman kemampuan guru dalam proses pembelajaran dan penguasaan pengetahuan. Guru belum mampu menunjukkan kinerja yang profesional. Hal ini menunjukkan bahwa kinerja guru belum sepenuhnya menguasai kompetensi atau kemampuan yang memadai, sehingga berakibat pada rendahnya kinerja yang profesional dalam merencanakan, melaksanakan, dan mengevaluasi pembelajaran. Sering kali guru kurang mempersiapkan dan memahami penyusunan rencana pembelajaran. Hal ini dibuktikan dengan hasil penelitian Slamet Mulyana yang berjudul "Dampak Pendidikan dan Pelatihan Lesson Study Terhadap Guru – Guru" hasil penelitian menunjukkan bahwa rendahnya kemampuan guru dalam menyusun rencana pembelajaran. Oleh karena itu perlu adanya bimbingan dan pelatihan melalui supervisi sehingga guru memiliki kemampuan dalam menyusun rencana pembelajaran

Hal ini juga sesuai dengan pendapat Piet A. Sahertian yang menjelaskan bahwa sumber daya guru itu bertumbuh dan berkembang, dan dalam perkembangannya membutuhkan supervisi akademik⁶. Menurut Glickman, Gordon & Ross-Gordon sebagaimana dikutip oleh Latip Dia Prasojo dan Sudiyono, menyebutkan bahwa supervisi akademik adalah serangkaian kegiatan membantu guru mengembangkan kemampuannya mengelola proses pembelajaran demi pencapaian tujuan pembelajaran. Secara ringkas dapat dikatakan bahwa supervisi akademik

⁶ Piet A. Sahertian, *Konsep Dasar dan Teknik Supervisi Pendidikan dalam Rangka Pengembangan Sumber Daya Manusia*. Jakarta: Rineka Cipta., 2000, hal. 1.

merupakan bentuk bantuan yang dilakukan kepada guru untuk meningkatkan kemampuannya dalam melaksanakan proses pembelajaran⁷. Kemampuan – kemampuan guru dalam melaksanakan proses pembelajaran inilah yang kemudian menjadi sasaran utama dan kegiatan supervisi akademik.

Lebih lanjut Lantip Diat Prasojjo dan Sudiyono, menyebutkan bahwa yang menjadi sasaran dan supervisi akademik adalah guru dalam proses pembelajaran, yang terdiri dari materi pokok dalam proses pembelajaran, penyusunan silabus dan RPP, pemilihan strategi/metode/teknik pembelajaran, penggunaan media dan teknologi informasi dalam pembelajaran, menilai proses pembelajaran dan hasil pembelajaran⁸. Dari pendapat tersebut, jelas bahwa yang menjadi sasaran utama supervisi akademik adalah guru dalam melaksanakan proses pembelajaran yang meliputi merencanakan pembelajaran, melaksanakan kegiatan pembelajaran, serta menilai proses dan hasil pembelajaran. Oleh karena itu, dalam peranannya sebagai supervisor akademik kepala sekolah mempunyai tugas untuk mengembangkan serta meningkatkan kemampuan guru dalam melaksanakan proses pembelajaran yang meliputi merencanakan pembelajaran, melaksanakan kegiatan pembelajaran, serta menilai proses dan hasil pembelajaran. Oleh karena itu, dalam peranannya sebagai supervisor akademik kepala sekolah mempunyai tugas untuk mengembangkan serta meningkatkan kemampuan guru dalam melaksanakan proses pembelajaran di sekolah.

Di dalam mendidik dan memenuhi kebutuhan anaknya, maka diperlukan perhatian dari orang tua. Peran utama bagi orang tua dalam lingkungan keluarga, yang terpenting adalah memberikan pengalaman pertama pada masa anak-anak, sebab pengalaman pertama merupakan faktor penting dalam perkembangan pribadi anak.

Sedangkan bagi seorang anak, ketika melakukan proses belajar ada dua faktor yang menjadi tenaga penggerakannya, yaitu motivasi ekstrinsik, yakni motivasi yang berasal dari luar diri dan motivasi instrinsik yang berasal dari dalam diri anak itu sendiri. Seorang anak yang belajar dengan motivasi yang rendah atau bahkan tidak mempunyai motivasi, akan susah untuk diajak berprestasi, anak merasa cepat puas dengan hasil yang diperoleh, apatis, tidak kreatif dan tidak fokus.

Dalam kondisi seperti ini, peran orang tua sebagai motivator dituntut untuk mampu membangkitkan motivasi belajar anaknya sehingga segala potensi yang dimiliki anak terekspresikan dalam bentuk perilaku-perilaku belajarnya. Usaha orang tua untuk membantu membangun

⁷ Lantip Diat Prasojjo & Sudiyono, *Supervisi Pendidikan*, Yogyakarta: Gava Media, 2011, hal. 84.

⁸ Lantip Diat Prasojjo & Sudiyono, *Supervisi Pendidikan*, hal. 83.

motivasi belajar pada diri anak-anaknya, bukanlah usaha yang mudah karena motivasi belajar ini sebenarnya harus sudah mulai ditanamkan orang tua kepada anaknya sejak dari kecil. Dengan demikian, anak diharapkan memiliki kesadaran akan pentingnya belajar untuk dirinya.

Berdasarkan uraian di atas, dapat ditarik suatu kesimpulan bahwa perhatian yang diberikan orang tua terhadap anaknya akan mempengaruhi motivasi berprestasi peserta didik. Pengaruh tersebut, tergantung pada seberapa besar perhatian yang diberikan orang tua kepada anaknya. Bila perhatian yang diberikan oleh orang tua besar, maka akan mendorong munculnya motivasi belajar dalam diri anaknya, demikian pula sebaliknya. Di mana pada akhirnya, prestasi belajar anak di sekolah yang mendapat perhatian dari orang tua lebih baik dibandingkan dengan prestasi anak yang kurang mendapat perhatian dari orang tua. Dengan demikian, dapat diduga adanya pengaruh yang signifikan dari perhatian orang tua terhadap motivasi belajar peserta didik.

Berbicara tentang belajar tidak dapat dipisahkan dengan semua upaya yang harus dilakukan untuk mengembangkan sumber daya manusia yang berkualitas. Dilihat dari segi pendidikan telah terkandung secara jelas dalam tujuan Pendidikan Nasional sebagai berikut: “Pendidikan Nasional bertujuan untuk mencerdaskan kehidupan bangsa dan mengembangkan manusia Indonesia seutuhnya, yaitu manusia yang beriman dan bertaqwa kepada Tuhan Yang Maha Esa dan berbudi pekerti luhur, memiliki pengetahuan dan keterampilan, kesehatan jasmani dan rohani, kepribadian yang mantap dan mandiri serta rasa tanggung jawab kemasyarakatan dan kebangsaan”⁹

Belajar yang merupakan proses kegiatan untuk mengubah tingkah laku si subyek belajar, ternyata banyak faktor yang mempengaruhinya. Dari sekian banyak faktor yang mempengaruhi itu, secara garis besar dapat dibagi dalam klasifikasi faktor intern (dari dalam) diri si subyek belajar dan faktor ekstern (dari luar) si subyek belajar.

Agar dapat melaksanakan proses pembelajaran dan mendapat hasil yang maksimal, seorang pendidik harus memiliki tingkat kesadaran yang tinggi sehingga bisa melakukan perbaikan dan menjadikan kekurangan yang ada pada setiap peserta didik sebagai sebuah motivasi untuk merangsang mereka supaya lebih aktif dan kreatif menemukan rumus atau formula baru yang menunjang dalam memahami setiap mata pelajaran yang akan atau sedang ditempuh. Dengan kata lain, kekurangan menjadi motivasi utama untuk melakukan perubahan secara

⁹ Depdikbud, *Kamus Besar Bahasa Indonesia*, Jakarta: Balai Pustaka, 2003, hal. 19.

menyeluruh guna mencapai tujuan utama dari proses pembelajaran yang dilaksanakan.

Menurut Rifa'i dan Chatarina belajar merupakan proses penting bagi perubahan perilaku setiap orang dan belajar itu mencakup segala sesuatu yang dipikirkan dan dikerjakan oleh seseorang.¹⁰ Gagne dalam Slameto memberikan dua definisi dalam masalah belajar, yaitu: (1) Belajar ialah suatu proses untuk memperoleh motivasi dalam pengetahuan, keterampilan, kebiasaan dan tingkah laku; (2) Belajar adalah penguasaan pengetahuan atau keterampilan yang diperoleh dari instruksi. Dari beberapa pendapat tersebut dapat disimpulkan bahwa belajar adalah sesuatu proses yang diawali dengan pemahaman yang baik mengenai suatu hal sehingga menghasilkan suatu perubahan perilaku ke arah yang lebih baik. Untuk mengetahui seberapa jauh perubahan yang terjadi perlu adanya penilaian. Hasil dari penilaian inilah yang disebut prestasi belajar.¹¹

Sulastrri berpendapat bahwa prestasi adalah suatu hasil dari apa yang telah diusahakan dengan menggunakan daya atau kekuatan. Sedangkan menurut Tirtonegoro Prestasi Belajar adalah penilaian hasil usaha kegiatan belajar yang dinyatakan dalam bentuk simbol, angka, huruf, maupun kalimat yang dapat mencerminkan hasil yang sudah dicapai oleh setiap anak dalam periode tertentu.¹²

Dasar dari pendidikan karakter adalah di dalam keluarga. Kalau seorang anak mendapatkan pendidikan karakter yang baik dari keluarganya, anak akan berkarakter baik tahap selanjutnya, namun banyak orang tua yang lebih mementingkan aspek kecerdasan otak ketimbang pendidikan karakter, selain itu banyak orang tua yang gagal dalam mendidik karakter anak-anaknya baik karena kesibukan maupun karena lebih mementingkan aspek kognitif anak, meskipun demikian kondisi ini dapat ditanggulangi dengan memberikan pendidikan karakter di sekolah.¹³

Mc. Donald mengemukakan bahwa motivasi adalah perubahan energi dalam diri (pribadi) seseorang ditandai dengan timbulnya perasaan dan reaksi untuk mencapai tujuan. Dan Yamin mengemukakan bahwa motivasi belajar merupakan daya penggerak psikis dari dalam diri seseorang untuk dapat melakukan kegiatan belajar dan menambah

¹⁰ Rifa'i dan Catharina Tri Anni, *Psikologi Pendidikan*, Semarang: UNNES Press. 2009, hal. 82.

¹¹ Slameto, *Belajar dan Faktor-Faktor yang Mempengaruhinya*, hal. 13.

¹² Tirtanegara Sutarmih, *Anak Super Normal, Van Program Pendidikan*, Jakarta: Bina Karya, 1984, hal.43.

¹³ Mansur Muslich, *Pendidikan Karakter: Menjawab Tantangan Krisis Multidimensional*, Jakarta: Bumi Aksara, 2014, hal. 30.

keterampilan, pengalaman. Motivasi mendorong dan mengarah minat belajar untuk mencapai suatu tujuan. Peserta didik akan bersungguh-sungguh belajar karena termotivasi mencari prestasi, mendapat kedudukan dalam jabatan, menjadi politekuis, dan memecahkan masalah.¹⁴ Namun demikian fenomena yang terjadi di lapangan yaitu Pusat Kegiatan Belajar Masyarakat (PKBM) Mandiri An-Nuur Depok Jawa Barat prestasi belajar peserta didik belum menunjukkan prestasi yang ideal, karena masih banyak peserta didik yang belum memiliki prestasi belajar sesuai standar PKBM yaitu dengan KKM 75.

Hasil wawancara dengan guru di PKBM Mandiri An-Nuur menyebutkan bahwa di luar jam sekolah, beberapa peserta didik kelas tinggi diketahui merokok, mencuri, dan berkata kasar. Menurut pernyataan guru dan salah satu wali murid, siswa melakukan perilaku menyimpang tersebut antara lain karena terpengaruh oleh lingkungan, dimana beberapa remaja di sekitar tempat tinggal peserta didik juga kerap merokok. Orang tua seharusnya mengontrol kegiatan dan pergaulan anak. Orang tua hendaknya memberikan membimbing dan mengarahkan anak agar berperilaku baik, dan tidak terpengaruh lingkungan

Sebagian peserta didik belum mencapai KKM didasarkan pada observasi di PKBM Mandiri An-Nuur. Nilai KKM (Kriteria Ketuntasan Minimal) untuk setiap mata pelajaran adalah 75. Dari 20 peserta didik kelas VIII, ada beberapa peserta didik yang memperoleh nilai kurang dari 75. Berdasarkan nilai Penilaian akhir semester (PAS) Akhir yang dilaksanakan pada bulan Juni 2019, jumlah peserta didik yang memperoleh nilai di bawah KKM antara lain yaitu 18 peserta didik dalam pelajaran Matematika, 14 siswa dalam pelajaran Agama, dan 12 peserta didik dalam pelajaran PJOK. Hasil ini menunjukkan bahwa masih banyak peserta didik yang memiliki prestasi belajar rendah. Selain itu, NEM lulusan tahun 2019 siswa kelas IX rata-ratanya sangat rendah, yaitu 69.¹⁵

Motivasi berprestasi rendah dibuktikan dengan beberapa peserta didik yang tampak kurang aktif dalam kegiatan pembelajaran, peserta didik tidak berusaha menjawab pertanyaan yang diberikan guru, dan peserta didik tidak menunjukkan rasa ingin tahu yang tinggi dengan bertanya tentang pelajaran kepada guru. Beberapa peserta didik tampak mengobrol dengan teman dan bermain stick (mainan) saat proses belajar mengajar berlangsung. Ada pula beberapa peserta didik yang sering

¹⁴ Martinis Yamin, *Strategi Pembelajaran Berbasis Kompetensi*, Ciputat: Gaung Persada Press, 2003, hal. 80.

¹⁵ Observasi dan Wawancara dengan Kepala Sekolah PKBM Mandiri An-Nuur, 20 Agustus 2020

tidak mengerjakan atau terlambat mengumpulkan Pekerjaan Rumah (PR). Perilaku tersebut menunjukkan bahwa peserta didik tidak memiliki motivasi berprestasi tinggi. Jika peserta didik memiliki motivasi berprestasi yang tinggi, maka peserta didik akan bersemangat untuk melakukan aktivitas belajar dengan maksimal yang ditunjukkan melalui usaha terbaik dalam meraih prestasi.

Beberapa faktor yang terduga dalam keberhasilan peserta didik belajar. Keberhasilan belajar anak tidak hanya ditentukan oleh faktor yang ada dalam dirinya, kekuatan-kekuatannya, bakat-bakatnya namun juga dipengaruhi oleh lingkungan dimana dia berada.

PKBM Mandiri An-Nuur merupakan sebuah lembaga pendidikan yang berdiri sejak tahun 2011. PKBM ini memiliki dua tingkatan yaitu pertama, tingkat Sekolah Dasar (Paket A) yang terdiri dari kelas 1 sampai kelas 6 untuk masing-masing siswa laki-laki dan siswa perempuan. Kedua, tingkat Sekolah Menengah Pertama (Paket B) terdiri dari kelas 7 sampai kelas 9 untuk masing-masing siswa laki-laki dan perempuan. PKBM ini berlokasi di jalan Grogol Raya, Kelurahan Grogol, Kecamatan Limo, Kota Depok.

Untuk itu, berdasarkan latar belakang masalah diatas, peneliti ingin mengungkapkan pengaruh karakter psikologis dan motivasi berprestasi belajar siswa pada mata pelajaran pendidikan agama Islam pada sekolah An-Nuur.

B. Identifikasi Masalah

Berdasarkan latar belakang masalah di atas, maka identifikasi masalah yang bisa dianalisa adalah:

1. Masih rendahnya mutu pendidikan di Pusat Kegiatan Belajar Masyarakat (PKBM). Hal ini dibuktikan dengan turunnya nilai rata-rata UN peserta didik dari tahun 2016 samapai tahun 2019.
2. Adanya orang tua yang menyerahkan sepenuhnya pendidikan dan prestasi anaknya ke sekolah.
3. Banyaknya karakter psikologi peserta didik yang berbeda harus dihadapi oleh guru di PKBM.
4. Masih rendahnya kesadaran peserta didik di PKBM tentang pentingnya sebuah pencapaian prestasi.
5. Rendahnya motivasi berprestasi dalam berbagai bidang pelajaran.
6. Banyaknya tuntutan dari orang tua dalam masalah prestasi peserta didik yang belum terwujud.
7. Kurangnya motivasi belajar peserta didik, sehingga menurunkan prestasi belajarnya.

C. Pembatasan Masalah

Dalam penelitian ini peneliti hanya akan memfokuskan kepada hubungan karakter psikologis dan motivasi berprestasi terhadap prestasi belajar peserta didik pada mata pelajaran pendidikan agama islam.

D. Rumusan Masalah

Dari batasan masalah di atas peneliti mengambil 3 rumusan masalah, yaitu:

1. Apakah terdapat hubungan antara karakter psikologis dengan prestasi belajar peserta didik di PKBM Mandiri An-Nuur Depok, Jawa Barat?
2. Apakah terdapat hubungan antara motivasi berprestasi dengan prestasi belajar peserta didik di PKBM Mandiri An-Nuur Depok, Jawa Barat?
3. Apakah terdapat hubungan antara karakter psikologis dan motivasi berprestasi secara bersama-sama dengan prestasi belajar peserta didik di PKBM Mandiri An-Nuur Depok, Jawa Barat?

E. Tujuan Penelitian

Secara umum penelitian ini bertujuan untuk memperoleh informasi dengan cara mengungkap dan menjelaskan hubungan karakter psikologis dan motivasi berprestasi terhadap prestasi belajar peserta didik pada mata pelajaran Pendidikan Agama Islam. Sedangkan secara khusus berdasarkan hal-hal yang dikemukakan dalam rumusan masalah tersebut di atas, maka penelitian ini bertujuan untuk:

1. Mengetahui hubungan antara karakter psikologis dengan prestasi belajar peserta didik.
2. Mengetahui hubungan antara motivasi berprestasi dengan prestasi belajar peserta didik.
3. Mengetahui hubungan antara karakter psikologis dan motivasi berprestasi secara bersama-sama dengan prestasi belajar peserta didik.

F. Manfaat Penelitian

Peneliti berharap dari hasil penelitian ini dapat memberikan manfaat sebagai berikut:

1. Manfaat Praktis

- a. Bagi peneliti, dapat menambah pengalaman dan pengetahuan tentang karakter psikologis dan motivasi berprestasi terhadap prestasi belajar peserta didik.

- b. Bagi PKBM, dapat dijadikan acuan atau pedoman untuk meningkatkan kualitas pendidikan di PKBM Mandiri An-Nuur. Serta mengetahui pentingnya keterlibatan orang tua dalam pendidikan peserta didik dan komunikasi yang baik antara pihak sekolah dengan orang tua untuk meningkatkan motivasi berprestasi peserta didik.
- c. Mengetahui bahwa motivasi berprestasi peserta didik dapat dipengaruhi oleh dukungan sosial yang diberikan orang tua. Sehingga guru perlu meningkatkan keterlibatan orang tua dalam proses pendidikan.
- d. Bagi jurusan, peneliti dapat menambah koleksi kajian tentang karakter psikologi dan motivasi berprestasi terhadap prestasi belajar peserta didik.
- e. Bagi Orang Tua dan Siswa Mengetahui pentingnya peran orang tua dalam menumbuhkan motivasi berprestasi peserta didik sehingga prestasi peserta didik dapat ditingkatkan.

2. Manfaat Teoritis

- a. Memberikan sumbangan bagi perkembangan ilmu pengetahuan khususnya dalam bidang karakter psikologi dan motivasi berprestasi terhadap prestasi belajar peserta didik
- b. Dapat dijadikan sebagai bahan rujukan bagi peneliti selanjutnya pada kajian yang sama namun pada ruang lingkup yang lebih luas dan mendalam pada bidang pendidikan.

BAB II

KAJIAN PUSTAKA DAN TINJAUAN TEORI

A. Prestasi Belajar dan Kompetensi Akademik Peserta Didik

1. Prestasi Belajar

a. Hakikat Prestasi Belajar

Dalam Kamus Besar Bahasa Indonesia prestasi belajar adalah “penguasaan pengetahuan atau keterampilan yang dikembangkan oleh mata pelajaran yang lazimnya ditunjukkan dengan nilai tes atau angka.”¹

Sedangkan Prestasi belajar menurut Depdiknas merupakan hasil yang telah dicapai (dilakukan, dikerjakan, dan sebagainya).² Oemar Hamalik mengemukakan bahwa prestasi belajar adalah bentuk pertumbuhan atau perubahan dalam diri seseorang yang dinyatakan dalam cara-cara tingkah laku yang baru, berkat pengalaman.³

Sedangkan menurut Syaiful Bahri Djamarah prestasi belajar adalah hasil yang diperoleh berupa kesan-kesan yang mengakibatkan perubahan dalam diri individu sebagai hasil dari

¹ Daryanto, *Kamus Bahasa Indonesia Modern*, hal. 47.

² Depdiknas, *Kamus Besar Bahasa Indonesia*, Jakarta: Balai Pustaka, 2007, hal. 895.

³ Oemar Hamalik, *Proses Belajar Mengajar*, Jakarta: Sinar Grafika, 2008, hal. 77

aktivitas belajar.⁴ Dan menurut Nana Sudjana prestasi belajar diartikan sama dengan hasil belajar adalah kemampuan-kemampuan yang dimiliki siswa setelah ia menerima pengalaman belajarnya.⁵

Menurut Winkel mengatakan bahwa “prestasi belajar adalah suatu bukti keberhasilan belajar atau kemampuan seorang siswa dalam melakukan kegiatan belajarnya sesuai dengan bobot yang dicapainya”.⁶ Sedangkan Abu Ahmadi dan Widodo Supriyono mengemukakan bahwa prestasi belajar merupakan hasil interaksi antara berbagai faktor yang mempengaruhinya baik dari dalam diri (faktor internal) maupun dari luar (faktor eksternal) individu.⁷

Prestasi belajar di bidang pendidikan adalah hasil dari pengukuran terhadap peserta didik yang meliputi faktor kognitif, afektif, dan psikomotorik setelah mengikuti proses pembelajaran yang diukur dengan menggunakan instrumen tes atau instrumen yang relevan. Jadi prestasi belajar adalah hasil pengukuran dari penilaian usaha belajar yang dinyatakan dalam bentuk simbol, huruf maupun kalimat yang menceritakan hasil yang sudah dicapai oleh setiap anak pada periode tertentu.⁸

Berdasarkan pengertian di atas maka dapat disimpulkan bahwa prestasi belajar merupakan output dari proses kegiatan belajar. Dapat dikatakan demikian karena setelah melakukan kegiatan atau aktivitas belajar pasti akan membuahkan hasil yang biasa disebut dengan prestasi. Prestasi tersebut dapat dilihat atau dinyatakan dalam bentuk angka, symbol, ataupun berupa kalimat. Prestasi belajar peserta didik dapat setelah diadakan evaluasi. Hasil dari evaluasi dapat memperlihatkan tinggi rendahnya prestasi belajar peserta didik. Dalam penelitian ini prestasi belajar peserta didik dinyatakan dalam bentuk angka atau nilai, yaitu diperoleh dari hasil ulangan tengah semester dan ulangan akhir semester peserta didik.

b. Hakikat Belajar

Pada hakikatnya, belajar menunjuk ke perubahan dalam tingkah laku si subjek dalam situasi tertentu berkat pengalamannya

⁴ Syaiful Bahri Djamarah, dan Aswan Zain, *Strategi Belajar Mengajar*, Jakarta: Rineka Cipta, 2002, hal, 76

⁵ Nana Sudjana, *Penilaian Hasil Proses Belajar Mengajar*, Bandung: Remaja Rosdakarya, 2009, hal, 22.

⁶ W.S. Winkel, *Psikologi Pengajaran*, Jakarta: Grasindo, 1996, hal, 92.

⁷ Abu Ahmadi. Supriyono Widodo, *Psikologi Belajar*, Jakarta: Rineka Cipta, 2004, hal, 88.

⁸ Hamdani, *Strategi Belajar Mengajar*, Bandung: CV Pustaka, 2011, hal. 138.

yang berulang-ulang dan perubahan tingkah laku tersebut tak dapat dijelaskan atas dasar kecenderungan-kecenderungan respons bawaan, kematangan atau keadaan temporer dari subjek (misalnya keletihan, dan sebagainya).⁹

Hakikat belajar adalah “perubahan” dan tidak setiap perubahan adalah sebagai hasil belajar. Perlu diingatkan, bahwa perubahan yang terjadi akibat belajar adalah perubahan yang bersentuhan dengan aspek kejiwaan dan mempengaruhi tingkah laku.

Belajar merupakan proses manusia untuk mencapai berbagai macam kompetensi, keterampilan, dan sikap. Usaha untuk mencapai kepandaian atau ilmu merupakan usaha manusia untuk memenuhi kebutuhannya, mendapatkan ilmu atau kepandaian yang belum dipunyai sebelumnya. Sehingga dengan belajar manusia menjadi tahu, memahami, mengerti, dapat melaksanakan dan memiliki tentang sesuatu. Dalam keseluruhan proses pendidikan di sekolah kegiatan belajar mengajar merupakan kegiatan paling pokok. Hal ini berarti bahwa keberhasilan atau tidaknya pencapaian tujuan pendidikan bergantung pada proses belajar yang dilakukan siswa sebagai anak didik.¹⁰

Slameto menyatakan “belajar merupakan suatu proses usaha yang dilakukan seseorang untuk memperoleh suatu perubahan tingkah laku yang baru secara keseluruhan, sebagai hasil pengalamannya sendiri dalam interaksi dengan lingkungannya”. Untuk mendapatkan sesuatu seseorang harus melakukan usaha agar apa yang di inginkan dapat tercapai. Usaha tersebut dapat berupa kerja mandiri maupun kelompok dalam suatu interaksi. Belajar merupakan suatu proses usaha yang dilakukan oleh seseorang untuk memperoleh suatu perubahan yang baru sebagai hasil pengalamannya sendiri dalam interaksi dengan lingkungannya. Belajar berhubungan dengan perubahan tingkah laku seseorang terhadap sesuatu situasi tertentu yang disebabkan oleh pengalamannya yang berulang-ulang dalam suatu situasi.¹¹

Setiap orang, baik disadari ataupun tidak, selalu melaksanakan kegiatan belajar. Kegiatan harian yang dimulai dari bangun tidur sampai dengan tidur kembali akan selalu diwarnai oleh kegiatan

⁹ Hilgard dan Gordon, *Kurikulum dan Pembelajaran*, Jakarta: Balai Pustaka, 2015, hal. 49

¹⁰ W.S. Winkel, Catharina Tri Anni. *Psikologi Belajar*. Semarang: UPT UNNES Press, 2004, hal. 9

¹¹ Slameto, *Belajar dan Faktor-Faktor yang Mempengaruhinya*. Jakarta: Rineka Cipta, 2010, hal. 13

belajar. Seseorang yang tiba-tiba melihat petani sedang mencangkul di sawah, misalnya, kemudian di dalam otaknya terlintas pikiran betapa beratnya kehidupan petani dalam menghasilkan bahan makanan, sehingga muncul perasaan menghargai hasil jerih payah petani. Ilustrasi ini telah menunjukkan adanya pengalaman belajar dan telah menghasilkan perubahan perilaku berupa tindakan menghargai karya petani pada diri orang tersebut.

Efektivitas belajar yang dilakukan oleh peserta didik di sekolah tidak semata-mata ditentukan oleh derajat pemilikan potensi peserta didik yang bersangkutan, melainkan juga lingkungan, terutama pendidik yang profesional. Ada kecenderungan bahwa sikap menyenangkan, kehangatan, persaudaraan, tidak menakutkan, dan sejenisnya dipandang sebagian orang sebagai pendidik yang baik. Pendidik yang profesional dituntut memiliki karakteristik yang lebih dari aspek-aspek tersebut, seperti kemampuan untuk menguasai bahan belajar, keterampilan peserta didikan, dan evaluasi peserta didikan. Dengan demikian profesionalitas pendidik merupakan totalitas perwujudan kepribadian yang ditampilkan sehingga mampu mendorong peserta didik untuk belajar efektif.

Belajar merupakan proses penting bagi perubahan perilaku setiap orang, dan belajar itu mencakup segala sesuatu yang dipikirkan dan dikerjakan oleh seseorang. Belajar memegang peranan penting di dalam perkembangan, kebiasaan, sikap, keyakinan, tujuan, kepribadian, dan bahkan persepsi seseorang. Oleh karena itu dengan menguasai konsep dasar tentang belajar, seseorang mampu memahami bahwa aktivitas belajar itu memegang peranan penting dalam proses psikologis.

Konsep tentang belajar telah banyak didefinisikan oleh para pakar psikologi. Berikut disajikan beberapa pengertian tentang belajar.

- 1) Gage dan Barliner (1983: 252) menyatakan bahwa belajar merupakan proses dimana suatu organisme mengubah perilakunya karena hasil dari pengalaman.¹²
- 2) Morgen et.al. (1986: 140) menyatakan bahwa belajar merupakan perubahan relatif permanen yang terjadi karena hasil dari praktek atau pengalaman.

¹² Gage. *Educational Psychology*. 3rd edition. Houghton Mifflin Company. All right reserved, 1983, hal. 252

- 3) Slavin (1994: 152) menyatakan bahwa belajar merupakan perubahan individu yang disebabkan oleh pengalaman.
- 4) Gagne (1977: 3) menyatakan bahwa belajar merupakan perubahan disposisi atau kecakapan manusia yang berlangsung selama periode waktu tertentu, dan perubahan perilaku itu tidak berasal dari proses pertumbuhan.

Dari keempat pengertian tersebut, tampak bahwa konsep tentang belajar mengandung tiga unsur utama yaitu :

- 1) Belajar berkaitan dengan perubahan tingkah laku
Perilaku mengacu pada suatu tindakan. Untuk mengukur apakah seseorang telah belajar atau belum belajar diperlukan adanya perbandingan antara perilaku sebelum dan setelah mengalami kegiatan belajar. Apabila terjadi perbedaan perilaku, maka dapat disimpulkan bahwa orang tersebut telah belajar.
- 2) Perubahan perilaku terjadi karena didahului oleh proses pengalaman.
Pengalaman dapat membatasi jenis-jenis perubahan perilaku yang dipandang mencerminkan belajar. Pengalaman dalam pengertian belajar dapat berupa pengalaman fisik, psikis dan sosial.
- 3) Perubahan perilaku karena belajar bersifat permanen
Lamanya perubahan perilaku terjadi pada diri seseorang adalah sukar untuk diukur. Perubahan perilaku itu dapat berlangsung selama satu hari, satu minggu, satu bulan, atau bahkan bertahun-tahun. Ketika seseorang bangun tidur, makan pagi dan mulai memikirkan apa yang akan dikerjakan pada hari itu, kegiatan itu selalu diikuti oleh tindakan belajar. Cara seseorang bangun tidur, makan pagi, dan memikirkan sesuatu merupakan akibat dari belajar yang berlangsung di masa lalu.

Belajar merupakan aktivitas yang dilakukan seseorang untuk mendapatkan perubahan dalam dirinya melalui pelatihan-pelatihan atau pengalaman-pengalaman.¹³

Belajar adalah memperoleh pengetahuan atau menguasai pengetahuan melalui pengalaman, mengingat, menguasai pengalaman dan mendapatkan informasi atau menemukan. Dengan demikian belajar memiliki arti dasar adanya aktivitas atau kegiatan dan penguasaan tentang sesuatu.¹⁴

c. Prinsip-prinsip Belajar

¹³ Baharuddin dan Esa Nur Wahyuni. *Teori Belajar dan Pembelajaran*. Yogyakarta: Ar-Ruzz Media, 2010, hal. 12

¹⁴ Baharuddin dan Esa Nur Wahyuni. *Teori Belajar dan Pembelajaran....*, hal. 13

Dalam memilih taktik dan strategi pembelajaran haruslah diperhatikan prinsip-prinsip umum belajar tersebut. ada prinsip umum belajar yang dimaksud adalah :

- 1) Peserta didik akan belajar lebih baik bila keadaan siap. Peserta didik yang tidak siap belajar tidak dapat mempelajari sesuatu secara efisien. Kesiapan itu sendiri merupakan gabungan antara kematangan, motivasi, pengalaman, kemampuan, persepsi, bakat atau kecerdasan, dan faktor-faktor lainnya yang membuat seseorang siap untuk memperoleh pengajaran. Jika guru menempuh cara yang tepat maka ia dapat membuat seseorang yang tidak siap menjadi siap untuk belajar. Juga diakui bahwa belajar akan berjalan secara efektif jika peserta didik termotivasi untuk belajar.
- 2) Setiap peserta didik mempunyai kecepatan dan gaya tersendiri dalam belajar.
- 3) Peserta didik belajar bagaimana belajar. Oleh sebab itu bagaimana peserta didik belajar sekarang akan mempengaruhi kecenderungan bagaimana peserta didik tersebut akan belajar pada masa yang akan datang.
- 4) Belajar selalu berlangsung dalam hubungannya dengan tujuan.
- 5) Belajar amat ditentukan oleh penguatan. Baik hukuman atau hadiah dapat menguatkan akan tetapi hukuman tidak selalu membantu mencapai hasil yang diharapkan.
- 6) Mempelajari sesuatu adalah melakukan sesuatu. Apa saja yang dilakukan seseorang dapat menghasilkan belajar, tetapi belajar pada umumnya di sekolah haruslah bertujuan dan bekerja keras.
- 7) Siswa senantiasa memberi reaksi yang kurang menyenangkan terhadap cara yang terlalu mengarahkan.
- 8) Belajar yang tidak memberikan sesuatu yang baru, tidak memberi manfaat.
- 9) Belajar bukanlah penambahan (*additive*) melainkan menggabungkan (*integrative*).
- 10) Siswa nampaknya lebih senang belajar dari teman sebayanya daripada belajar dari orang tua.
- 11) Siswa akan berusaha dengan keras jika tugas-tugas yang dibebankan kepadanya masih dalam jangkauan kemampuannya yang menantang yaitu tidak terlalu sukar tetapi juga tidak terlalu mudah.
- 12) Waktu yang digunakan untuk mengingat sesuatu akan lebih efektif dari membaca kembali.

- 13) Peserta didik hanya mempelajari apa yang diduga akan diujikan.
- 14) Pendapat dari suatu kelompok sebaya merupakan motivasi yang kuat.
- 15) Untuk membentuk konsep, peserta didik harus dihadapkan pada contoh-contoh yang khusus sehingga akan nampak ciri-ciri yang berbeda dengan sesuatu yang tidak nampak sehingga dapat menarik konsep tertentu dari contoh khusus berikut.
- 16) Keterampilan-keterampilan yang dipelajari secara terpisah, tidak berfungsi.
- 17) Bahan-bahan yang bermakna mudah dipelajari dan dipindahkan.
- 18) Belajar kognitif dapat dicapai baik melalui hapalan yang dihubungkan (*rote association*) atau melalui teknik menemukan sendiri.
- 19) Belajar yang bersifat psikomotor terjadi dengan baik bila dilakukan dengan penjelasan, demonstrasi dan dengan latihan (*practice*) yang bermakna.
- 20) Pengalaman yang menyenangkan akan lebih mungkin mengubah sikap daripada pengalaman yang tidak menyenangkan.

Sehubungan dengan itu, ada ciri atau prinsip dalam belajar Paul Suparno, dalam buku *Interaksi dan Motivasi Belajar Mengajar* yang dijelaskan sebagai berikut¹⁵:

- 1) Belajar berarti mencari makna. Makna diciptakan oleh peserta didik dari apa yang mereka lihat, dengar, rasakan dan alami.
- 2) Konstruksi makna adalah proses yang terus-menerus.
- 3) Belajar bukanlah kegiatan mengumpulkan fakta, tetapi merupakan pengembangan pemikiran dengan membuat pengertian yang baru.
- 4) Hasil belajar dipengaruhi oleh pengalaman subjek belajar dengan dunia fisik dan lingkungannya.
- 5) Hasil belajar seseorang tergantung pada apa yang telah diketahui, si subjek belajar, tujuan, motivasi yang memengaruhi proses interaksi dengan bahan yang sedang dipelajari.

d. Teori-teori Belajar

Pada mulanya teori-teori belajar dikembangkan oleh para ahli psikologi dan dicobakan tidak langsung kepada manusia di

¹⁵ Paul Suparno, *Interaksi dan Motivasi Belajar Mengajar*, Jakarta: PT.Gramedia, 2016, hal. 38

sekolah, melainkan menggunakan percobaan dengan binatang. Mereka beranggapan bahwa hasil percobaannya akan dapat diterapkan pada proses belajar-mengajar untuk manusia. Pada tingkat perkembangan berikutnya, baru para ahli mencurahkan perhatiannya pada proses belajar-mengajar untuk manusia di sekolah. Penelitian-penelitiannya yang tertuang dalam berbagai teori yang berbagai macam jenisnya, ada yang mereka sebut dengan: *Programmed text*, *Teaching Machiness*, *Association theory* dan lain-lain.¹⁶

Teori-teori ini kemudian berkembang pada suatu stadium yang berdasar atas prinsip Conditioning, yakni pembentukan hubungan antara stimulus dan respons. Sehubungan dengan uraian di atas, maka kegiatan belajar itu cenderung diketahui sebagai suatu proses psikologis, terjadi di dalam diri seseorang. Oleh karena itu, sulit diketahui dengan pasti bagaimana terjadinya. Karena prosesnya begitu kompleks, maka timbul beberapa teori tentang belajar.

Dalam hal ini secara global ada tiga teori yakni, teori Ilmu Jiwa Daya, Ilmu Jiwa Gestalt dan Ilmu Jiwa Asosiasi.

1) Teori Belajar Menurut Ilmu Jiwa Daya

Menurut teori ini, jiwa manusia terdiri dari bermacam-macam daya. Masing-masing daya dapat dilatih dalam rangka untuk memenuhi fungsinya. Untuk melatih suatu daya itu dapat digunakan berbagai cara atau bahan. Sebagai contoh untuk melatih daya ingat dalam belajar misalnya dengan menghafal kata-kata atau angka, istilah-istilah asing. Begitu pula untuk daya-daya yang lain. Yang penting dalam hal ini bukan penguasaan bahan atau materinya, melainkan hasil dari pembentukan dari daya-daya itu. Kalau sudah demikian, maka seseorang yang belajar itu akan berhasil.

2) Teori Belajar Menurut Ilmu Jiwa Gestalt

Teori ini berpandangan bahwa keseluruhan lebih penting dari bagian-bagian atau unsur. Sebab keberadaannya keseluruhan itu juga lebih dulu. Sehingga dalam kegiatan belajar bermula pada suatu pengamatan. Pengamatan itu penting dilakukan secara menyeluruh.

3) Teori Belajar Menurut Ilmu Jiwa Asosiasi

Ilmu Jiwa Asosiasi berprinsip bahwa keseluruhan itu sebenarnya terdiri dari penjumlahan bagian-bagian atau unsur unsurnya. Dari aliran ini ada dua teori yang sangat

¹⁶ Paul Suparno, *Interaksi dan Motivasi Belajar Mengajar*, Jakarta: PT.Gramedia, 2016, hal. 39

terkenal, yakni Teori Konektionisme dari Thorndike dan Teori Conditioning dari Pavlov.

4) Teori Konektionisme

Menurut Thorndike dalam buku *Interaksi dan Motivasi Belajar Mengajar* bahwa dasar dari belajar itu adalah asosiasi antara kesan panca indra (sense impression) dengan impuls untuk bertindak (impuls to action). Asosiasi yang demikian ini dinamakan “connecting”. Dengan kata lain, belajar adalah pembentukan hubungan antara stimulus dan respons, antara aksi dan reaksi. Antara stimulus dan respons ini akan terjadi suatu hubungan yang erat kalau sering dilatih.

5) Teori Conditioning

Ketika seseorang mencium bau sate, air liur pun mulai keluar (kemecer). Demikian juga kalau seseorang naik kendaraan di jalan raya, begitu lampu merah, berhenti. Bentuk kelakuan itu pernah dipelajari berkat conditioning. Bentuk kelakuan semacam ini pernah dipelajari oleh Pavlov dengan mengadakan percobaan dengan anjing.

6) Teori Konstruktivisme

Konstruktivisme adalah salah satu filsafat pengetahuan yang menekankan bahwa pengetahuan kita itu adalah konstruksi (bentukan) kita sendiri. Von Glasersfeld menegaskan bahwa pengetahuan bukanlah suatu tiruan dari kenyataan. Pengetahuan bukan gambaran dari dunia kenyataan yang ada. Tetapi pengetahuan selalu merupakan akibat dari suatu konstruksi kognitif kenyataan melalui kegiatan seseorang. Menurut pandangan dan teori konstruktivisme, belajar merupakan proses aktif dari si subjek untuk merekonstruksi makna, sesuatu entah itu teks, kegiatan dialog, pengalaman fisik dan lain-lain. Belajar merupakan proses mengasimilasikan dan menghubungkan pengalaman atau bahan yang dipelajarinya dengan pengertian yang sudah dimiliki, sehingga pengertiannya menjadi berkembang. Jadi menurut teori konstruktivisme, belajar adalah kegiatan yang aktif di mana si subjek belajar membangun sendiri pengetahuannya.

e. Unsur-unsur Dinamis dalam Proses Belajar

Unsur-unsur yang dinamis dalam proses belajar yaitu:

1) Motivasi Peserta Didik

Motivasi adalah dorongan yang menyebabkan terjadi suatu perbuatan atau tindakan tertentu. Motivasi yang timbul karena kebutuhan dari dalam diri peserta didik dianggap lebih baik

dibandingkan dengan motivasi yang disebabkan oleh rangsangan dari luar.

2) Bahan Belajar

Bahan belajar merupakan suatu unsur belajar yang penting mendapat perhatian oleh guru. Dengan bahan itu, para peserta didik dapat mempelajari hal-hal yang diperlukan dalam upaya mencapai tujuan belajar.

3) Alat Bantu Belajar

Alat bantu belajar merupakan semua alat yang dapat digunakan untuk membantu peserta didik melakukan perbuatan belajar, sehingga kegiatan belajar menjadi lebih efisien dan efektif.

4) Suasana Belajar

Suasana belajar penting artinya bagi kegiatan belajar. Suasana yang menyenangkan dapat menumbuhkan kegairahan belajar, sedangkan suasana yang kacau, ramai, tak tenang, dan banyak gangguan, sudah tentu tidak menunjang kegiatan belajar yang efektif.

5) Kondisi Subjek Belajar

Kondisi subjek belajar turut menentukan kegiatan dan keberhasilan belajar. Peserta didik dapat belajar secara efisien dan efektif apabila berbadan sehat, memiliki intelegensi yang memadai, siap untuk melakukan kegiatan belajar, memiliki bakat khusus, dan pengalaman yang bertalian dengan pelajaran, serta memiliki minat untuk belajar.

f. Faktor-faktor yang Mempengaruhi Prestasi Belajar

Menurut Muhibbin Syah, faktor-faktor yang mempengaruhi prestasi belajar peserta didik dapat dibedakan menjadi tiga macam, yaitu:

1) Faktor Internal

Faktor internal (faktor dari dalam peserta didik), yakni keadaan/ kondisi jasmani dan rohani siswa. Faktor ini meliputi 2 aspek, yakni:

a) Aspek fisiologis (yang bersifat jasmaniah)

Kondisi umum jasmani dan tonus (tegangan otot) yang menandai tingkat kebugaran organ-organ tubuh dan sendisendinya, dapat mempengaruhi semangat dan intensitas peserta didik dalam mengikuti pelajaran. Kondisi jasmani yang tidak mendukung kegiatan belajar, seperti gangguan kesehatan, cacat tubuh, gangguan penglihatan, gangguan pendengaran dan lain sebagainya sangat mempengaruhi kemampuan peserta didik dalam

menyerap informasi dan pengetahuan, khususnya yang disajikan di kelas.

b) Aspek psikologis (yang bersifat rohaniah)

Banyak faktor yang termasuk aspek psikologis yang dapat mempengaruhi kualitas dan kuantitas perolehan pembelajaran peserta didik. Diantaranya adalah tingkat intelegensi peserta didik, sikap peserta didik, bakat siswa, minat peserta didik dan motivasi siswa.

(1) Intelegensi Peserta Didik

Tingkat kecerdasan merupakan wadah bagi kemungkinan tercapainya hasil belajar yang diharapkan. Jika tingkat kecerdasan rendah, maka hasil belajar yang dicapai akan rendah pula. Clark mengemukakan bahwa “hasil belajar siswa di sekolah 70% dipengaruhi oleh kemampuan peserta didik dan 30% dipengaruhi oleh lingkungan”. Sehingga tidak diragukan lagi bahwa tingkat kecerdasan siswa sangat menentukan tingkat keberhasilan belajar peserta didik.

(2) Sikap Peserta Didik

Sikap merupakan gejala internal yang berdimensi afektif berupa kecenderungan untuk mereaksi dengan cara relatif tetap terhadap objek, baik secara positif maupun negatif. Sikap peserta didik yang positif terutama kepada guru dan mata pelajaran yang diterima merupakan tanda yang baik bagi proses belajar peserta didik. Sebaliknya, sikap negatif yang diiringi dengan kebencian terhadap guru dan mata pelajarannya menimbulkan kesulitan belajar siswa tersebut, sehingga prestasi belajar yang di capai peserta didik akan kurang memuaskan.

(3) Bakat Peserta Didik

Sebagaimana halnya intelegensi, bakat juga merupakan wadah untuk mencapai hasil belajar tertentu. Secara umum bakat merupakan kemampuan potensial yang dimiliki seseorang untuk mencapai keberhasilan pada masa yang akan datang. Bakat juga diartikan sebagai kemampuan individu untuk melakukan tugas tertentu tanpa banyak bergantung ada upaya pendidikan dan latihan. Peserta didik yang kurang atau tidak berbakat untuk suatu kegiatan

belajar tertentu akan mengalami kesulitan dalam belajar.

(4) Minat Peserta Didik

Minat berarti kecenderungan dan kegairahan yang tinggi atau keinginan yang besar terhadap sesuatu. Minat dapat mempengaruhi kualitas pencapaian hasil belajar siswa. Siswa yang menaruh minat besar terhadap bidang studi tertentu akan memusatkan perhatiannya lebih banyak dari pada siswa lain, sehingga memungkinkan siswa tersebut untuk belajar lebih giat dan pada akhirnya mencapai prestasi yang diinginkan.

(5) Motivasi Peserta Didik

Tanpa motivasi yang besar, peserta didik akan banyak mengalami kesulitan dalam belajar, karena motivasi merupakan faktor pendorong kegiatan belajar. Motivasi dapat dibedakan menjadi dua macam, yaitu motivasi intrinsik dan motivasi ekstrinsik. Motivasi intrinsik adalah hal dan keadaan yang berasal dari dalam diri peserta didik sendiri yang dapat mendorongnya melakukan tindakan belajar. Adapun motivasi ekstrinsik adalah hal keadaan yang datang dari luar individu peserta didik yang mendorongnya untuk melakukan kegiatan belajar. Motivasi yang dipandang lebih esensial adalah motivasi intrinsik karena lebih murni dan langgeng serta tidak bergantung pada dorongan atau pengaruh orang lain.¹⁷

2) Faktor Eksternal

Faktor eksternal (faktor dari luar peserta didik), yakni kondisi/keadaan lingkungan di sekitar siswa. Adapun faktor eksternal yang dapat mempengaruhi hasil belajar peserta didik adalah:

(a) Lingkungan sosial

Lingkungan sosial siswa di sekolah adalah para guru, staf administrasi dan teman-teman sekelasnya, yang dapat mempengaruhi semangat belajar peserta didik. Masyarakat, tetangga dan teman-teman sepermainan di sekitar perkmpungan siswa juga termasuk lingkungan

¹⁷ Hamdani, *Strategi Belajar Mengajar*, Jakarta: PT Gramedia, 2016, hal. 139-140.

sosial bagi peserta didik. Namun lingkungan sosial yang lebih banyak mempengaruhi kegiatan belajar siswa ialah orang tua dan keluarga peserta didik itu sendiri. Sifat-sifat orang tua, praktik pengelolaan keluarga, ketegangan keluarga dan letak rumah, semuanya dapat memberi dampak baik dan buruk terhadap kegiatan belajar dan hasil yang di capai peserta didik.

(b) Lingkungan non sosial

Lingkungan non sosial ialah gedung sekolah dan letaknya, rumah tempat tinggal keluarga peserta didik dan letaknya, alat alat belajar, keadaan cuaca dan waktu belajar yang digunakan peserta didik.

3) Faktor Pendekatan Belajar

Tercapainya hasil belajar yang baik dipengaruhi oleh bagaimana aktivitas peserta didik dalam belajar. Faktor pendekatan belajar adalah jenis upaya belajar siswa yang meliputi strategi dan metode yang digunakan peserta didik untuk melakukan kegiatan pembelajaran materi-materi pelajaran. Faktor pendekata belajar sangat mempengaruhi hasil belajar peserta didik, sehingga smakin mendalam cara belajar peserta didik maka semakin baik hasilnya.¹⁸

Dari penjelasan di atas dapat disimpulkan bahwa faktor-faktor yang mempengaruhi prestasi belajar adalah: pertama, faktor internal yang terdiri dari aspek fisiologis dan aspek psikologis, kedua, faktor eksternal yang meliputi lingkungan sosial dan non sosial, ketiga, faktor pendekatan belajar.

g. Indikator Prestasi Belajar

Indikator yang dijadikan sebagai tolak ukur dalam menyatakan bahwa prestasi belajar dapat dinyatakan berhasil apabila memenuhi ketentuan kurikulum yang disempurnakan. Pada dunia pendidikan, pengukuran prestasi belajar sangat diperlukan. Karena dengan diketahui prestasi peserta didik maka diketahui pula kemampuan dan keberhasilan siswa dalam belajar. Untuk mengetahui prestasi belajar dapat dilakukan dengan cara memberikan penilaian atau evaluasi dengan tujuan supaya siswa mengalami perubahan secara positif.

Menurut Muhibbin Syah; jenis, indikator, dan cara evaluasi prestasi dapat disajikan dalam tabel dibawah ini:¹⁹

¹⁸ Sumadi suryabrata, *Psikologi Pendidikan*, Jakarta: PT.Gramedia, 2016, hal. 233-234.

¹⁹ Muhibbin Syah, *Psikologi Belajar*, Jakarta: Rajawali Pres, 2009, hal. 217-218.

Tabel 2.1
Jenis dan Indikator Prestasi Belajar

No.	Jenis Prestasi Belajar	Indikator Prestasi Belajar
1.	Ranah Cipta (Kognitif) <ol style="list-style-type: none"> a. Pengamatan b. Ingatan c. Pemahaman d. Penerapan e. Analisis (pemeriksaan dan pemilahan secara teliti) f. Sintesis (membuat panduan baru dan utuh) 	<ol style="list-style-type: none"> 1. Dapat menunjukkan 2. Dapat membandingkan 3. Dapat menghubungkan 4. Dapat menyebutkan 5. Dapat menunjukkan kembali 6. Dapat menjelaskan 7. Dapat mendefinisikan sendiri 8. Dapat memberikan contoh 9. Dapat menggunakan secara tepat 10. Dapat menguraikan 11. Dapat mengklasifikasikan 12. Dapat menyimpulkan 13. Dapat menggeneralisasikan.
2.	Ranah Rasa (Afektif) <ol style="list-style-type: none"> a. Penerimaan b. Sambutan c. Apresiasi (sikap menghargai) d. Internalisasi (pendalaman) 	<ol style="list-style-type: none"> 1. Mengingkari 2. Melembagakan atau meniadakan 3. Menjelmakan dalam pribadi dan perilaku sehari-hari)
3.	Ranah Karsa (Psikomotor) <ol style="list-style-type: none"> a. Ketrampilan bergerak dan bertindak b. Kecakapan kespresi verbal dan non verbal 	<ol style="list-style-type: none"> 1. Mengkoordinasikan gerak mata, tangan, kaki, dan anggota tubuh lainnya 2. Mengucapkan 3. Membuat mimik dan gerakan jasmani

Dalam penelitian ini prestasi belajar menggunakan dokumentasi hasil nilai ulangan tengah semester dan raport semester genap. Setelah melakukan proses pembelajaran guru mengadakan evaluasi untuk mengetahui kemampuan siswa dalam mengikuti proses pembelajaran. Ada tiga ranah yang digunakan dalam menentukan penilaian untuk mengetahui prestasi belajar siswa yaitu, ranah kognitif, ranah afektif, dan ranah psikomotor. Namun dalam penelitian ini hanya menggunakan ranah kognitif karena hanya menggunakan nilai hasil ulangan tengah semester dan ulangan akhir semester peserta didik yang digunakan untuk mengungkap prestasi belajar peserta didik.

2. Kompetensi Akademik Siswa

a. Pengertian Kompetensi

Secara harfiah (terjemahan) berasal kompetensi berasal dari kata *competence* yang artinya kecakapan, kemampuan, dan wewenang. Adapun secara etimologi (asal-usul kata), kompetensi diartikan sebagai dimensi perilaku keahlian atau keunggulan seorang pemimpin peserta didik yang baik.²⁰

Kompeten adalah keterampilan yang diperlukan seseorang yang ditunjukkan oleh kemampuannya untuk dengan konsisten memberikan tingkat kinerja yang memadai atau tinggi dalam suatu fungsi pekerjaan spesifik. Kompeten harus dibedakan dengan kompetensi, walaupun dalam pemakaian umum istilah ini digunakan dapat dipertukarkan. Pendapat yang hampir sama dengan konsep Inggris dikemukakan oleh Kravetz, bahwa kompetensi adalah sesuatu yang seseorang tunjukkan dalam kerja setiap hari. Fokusnya adalah pada perilaku di tempat kerja, bukan sifat-sifat kepribadian atau keterampilan dasar yang ada di luar tempat kerja ataupun di dalam tempat kerja.

Kompetensi mencakup melakukan sesuatu, tidak hanya pengetahuan yang pasif. Seorang karyawan mungkin pandai, tetapi jika mereka tidak menterjemahkan kepandaannya ke dalam perilaku di tempat kerja yang efektif, kepandaian tidak berguna. Jadi kompetensi tidak hanya mengetahui apa yang harus dilakukan. Jika dikaitkan dengan guru, maka kompetensi merupakan kemampuan dan kewenangan guru dalam melaksanakan profesi keguruannya. Pengertian Kompetensi guru adalah seperangkat pengetahuan keterampilan dan perilaku tugas yang harus dimiliki

²⁰ Edy Sutrisno, *Manajemen Sumber Daya Manusia*, Jakarta: Kencana, 2012, hal. 202-203.

seorang guru. Setelah dimiliki, tentu harus dihayati, dikuasai dan diwujudkan oleh guru dalam melaksanakan tugas keprofesionalan di dalam kelas yang disebut sebagai pengajaran. Kompetensi merupakan perpaduan dari pengetahuan ketrampilan, nilai dan sikap yang direfleksikan dalam kebiasaan berfikir dan bertindak.

Dalam hal ini kompetensi diartikan sebagai pengetahuan, ketrampilan, dan kemampuan yang dikuasai oleh seseorang yang telah menjadi bagian dari dirinya, sehingga ia dapat melakukan perilaku-perilaku kognitif, afektif, dan psikomotorik dengan sebaik-baiknya. Dibawah ini beberapa pendapat para ahli tentang kompetensi guru.

Menurut Abdul Majid menjelaskan kompetensi yang dimiliki oleh setiap guru akan menunjukkan kualitas guru dalam mengajar.²¹ Kompetensi tersebut akan terwujud dalam bentuk penguasaan pengetahuan dan profesional dalam menjalankan fungsinya sebagai guru, Kompetensi yang diperlukan oleh seseorang tersebut dapat diperoleh baik melalui pendidikan formal maupun pengalaman.

Menurut Samana mengemukakan kompetensi berarti suatu hal yang menggambarkan kualifikasi atau kemampuan seseorang, baik yang kualitatif maupun yang kuantitatif.²²

Swardi Standar kompetensi guru memiliki tiga komponen yaitu:

- 1) Komponen Pengelolaan Pembelajaran,
- 2) Komponen Pengembangan Kompetensi,
- 3) Komponen Penguasaan.²³

Dalam hal ini, kompetensi diartikan sebagai pengetahuan, keterampilan, dan kemampuan yang dikuasai oleh seseorang yang telah menjadi bagian dari dirinya, sehingga ia dapat melakukan perilaku-perilaku kognitif, afektif, dan psikomotorik dengan sebaik-baiknya.

Sejalan dengan itu Finch & Crunkilton (1979), sebagaimana dikutip oleh Mulyasa mengartikan kompetensi sebagai penguasaan terhadap suatu tugas, keterampilan, sikap, dan apresiasi yang diperlukan untuk menunjang keberhasilan.²⁴

²¹ Abdul Majid, *Perencanaan Pembelajaran, Mengembangkan Standar Kompetensi Guru*, Bandung: Remaja Rosdakarya, 2008, hal. 6

²² Samana, *Profesionalisme Keguruan*, Yogyakarta: Kanisius, 1994, hal. 18

²³ Swardi, *Manajemen Pembelajaran (Mencipta guru kreatif dan berkompentensi)*, Surabaya: Temprina Media Grafik, 2008, hal. 8

²⁴ E. Mulyasa, *Standar Kompetensi dan Sertifikasi Guru*, Bandung: Remaja Rosdakarya, 2003, hal. 38

Kenezevich mengemukakan kompetensi adalah kemampuan-kemampuan untuk mencapai tujuan organisasi. Kemampuan tersebut dengan kata lain kompetensi tidak hanya mengandung pengetahuan, keterampilan dan sikap, namun yang merupakan hasil dari penggabungan dari kemampuan-kemampuan yang banyak jenisnya. Dapat berupa pengetahuan, Keterampilan, kecerdasan dan lain-lain.²⁵

Robbins dalam Marno menyebut kompetensi sebagai ability, yaitu kapasitas seseorang individu untuk mengerjakan berbagai tugas dalam suatu pekerjaan.²⁶ Selanjutnya dikatakan bahwa kemampuan individu dibentuk oleh dua faktor, yaitu faktor kemampuan intelektual dan kemampuan fisik. Kemampuan intelektual adalah kemampuan yang diperlukan untuk melakukan kegiatan mental sedangkan kemampuan fisik adalah kemampuan yang di perlukan untuk melakukan tugas-tugas yang menuntut stamina, kecekatan, kekuatan, dan keterampilan.

Menurut Munandar mengatakan kompetensi merupakan daya untuk melakukan suatu tindakan sebagai hasil dari pembawaan dan latihan. Pendapat ini menginformasikan dua faktor yang mempengaruhi terbentuknya kompetensi, yaitu faktor bakat atau bawaan dan faktor latihan seperti hasil belajar.²⁷

Sedangkan para ahli yang lain menjelaskan pengertian kompetensi sebagai berikut:²⁸

- 1) Menurut *Broke and Stone*; Kompetensi adalah gambaran hakikat kualitatif dari perilaku guru yang tampak sangat berarti.
- 2) Menurut *Louise Moqvist*; Kompetensi adalah perilaku rasional yang untuk mencapai tujuan yang dipersyaratkan sesuai dengan kondisi yang diharapkan.
- 3) Menurut *Mc Leod*; Kompetensi adalah Keadaan berwenang atau memenuhi syarat menuntut ketentuan hukum.²⁹

²⁵Kenezevich, Stepen J, *Administration of Publik Education*, New York: Harper Collins Publishre, 1984, hal. 17

²⁶ Marno, *Strategi dan Metode Pengajaran, Mengembangkan standar Kompetensi Guru*, Bandung: Remaja Rosda karya, 2008, hal.37

²⁷ Munandar Utami, *Mengembangkan Bakat dan Kreatifitas Anak Sekolah Petunjuk bagi para Guru dan Orang tua*, Jakarta: Grasindo, 1992,hal. 17

²⁸ Syaiful Sagala, *Kemampuan Profesional Guru Dan Tenaga Pendidika*, Jakarta: PT Pustaka Jaya, 2009, hal.27

²⁹ Ahmad Mustofa, *Upaya Pengembangan Profesionalisme Guru di Indonesia*. Bandung: CV. Alfabeta, 2009, hal.41

Jadi kompetensi adalah karakteristik dasar seseorang yang berkaitan dengan kinerja berkriteria efektif dan atau unggul dalam suatu pekerjaan dan situasi tertentu. Selanjutnya kompetensi dikatakan *underlying characteristic* karena karakteristik merupakan bagian yang mendalam dan melekat pada kepribadian seseorang dan dapat memprediksi berbagai situasi dan jenis pekerjaan. Dikatakan *causally related*, karena kompetensi menyebabkan atau memprediksi perilaku dan kinerja. Dikatakan *criterion-referenced*, karena kompetensi itu benar-benar memprediksi siapa-siapa saja yang kinerjanya baik atau buruk, berdasarkan kriteria atau standar tertentu.

Menurut Kamus Besar Bahasa Indonesia, Kompetisi adalah persaingan di antara para siswa harus diciptakan suasana yang sehat dalam belajar.³⁰

b. Prestasi Akademik

1) Pengertian Prestasi Akademik

Prestasi akademik adalah sebuah kalimat yang terdiri dari dua kata yaitu prestasi dan akademik, yang mana antara prestasi dan akademik mempunyai arti yang berbeda pula. Prestasi berasal dari bahasa Belanda yaitu *prestatie* yang artinya hasil usaha. Menurut Baiti prestasi adalah hasil yang telah dicapai, dilakukan, dan dikerjakan oleh seseorang.³¹ Prestasi setiap orang tidak selalu sama dalam berbagai bidang. Misalnya prestasi dalam bidang kesenian, olahraga, kepemimpinan, ilmu pengetahuan, teknologi, dan sebagainya. Sedangkan akademik merupakan segala hal yang berkaitan dengan keilmuan.

Sawiji membagi prestasi menjadi dua, yaitu prestasi akademik dan prestasi non akademik.³² Prestasi akademik menurut Bloom dalam Sugiyanto merupakan hasil perubahan perilaku yang meliputi ranah kognitif, ranah efektif, dan ranah psikomotor yang merupakan ukuran keberhasilan siswa.³³ Ranah kognitif merupakan kemampuan yang selalu dituntut kepada anak didik untuk dikuasai. Karena penguasaan

³⁰ Depdikbud, *Kamus Besar Bahasa Indonesia*, Jakarta: Balai Pustaka, 1986, hal. 105.

³¹ Baiti A. A., & Munadi, S, "Pengaruh Pengalaman Praktik, Prestasi Belajar Dasar Kejuruan dan Dukungan Orang Tua terhadap Kesiapan Kerja Siswa SMK", *Jurnal Pendidikan Vokasi*, hal. 2014, hal. 164-180.

³² Sawiji, *Pendamping Materi Kewarganegaraan*, Klaten: Penerbit Agung, 2008.

³³ Sugiyanto, *Kontribusi Gaya Belajar dan Motivasi Berprestasi terhadap Prestasi Akademik Siswa Kelas XI SMA Negeri 10 Semarang*. Yogyakarta: UNY. 2007.

kemampuan pada tingkatan ini menjadi dasar bagi penguasaan ilmu pengetahuan.³⁴

Prestasi akademik dinyatakan sebagai pengetahuan yang dicapai atau keterampilan yang dikembangkan dalam mata pelajaran tertentu di sekolah, biasanya ditetapkan dengan nilai tes³⁵. Dapat disimpulkan bahwa prestasi akademik adalah besarnya penguasaan bahan pelajaran yang telah dicapai peserta didik yang diwujudkan berupa nilai.

Untuk mengukur prestasi akademik siswa digunakan metode tes atau observasi. Tes adalah suatu cara untuk melakukan penilaian yang berbentuk suatu tugas atau serangkaian tugas yang harus dikerjakan oleh siswa. Tes prestasi dimaksudkan untuk mengukur kemampuan apa yang telah dikuasai siswa. Tes prestasi merupakan tes yang bertujuan untuk mengetahui seberapa besar kemampuan calon peserta didik dalam menguasai materi yang menjadi dasar bahan ajar.

2) Prestasi Akademik dalam Perspektif Islam

Konsepsi Islam mengenai potensi adalah keseimbangan antara prestasi dunia dan akhirat. Bahkan prestasi di dunia untuk prestasi di akhirat.

Dalam Al-Qur'an surat Al-Qashash ayat 77:

وَابْتَغِ فِيمَا آتَاكَ اللَّهُ الدَّارَ الْآخِرَةَ ۗ وَلَا تَنْسَ نَصِيبَكَ مِنَ الدُّنْيَا ۗ وَأَحْسِنَ ۗ كَمَا أَحْسَنَ اللَّهُ إِلَيْكَ ۗ وَلَا تَبْغِ الْفَسَادَ فِي الْأَرْضِ ۗ إِنَّ اللَّهَ لَا يُحِبُّ الْمُفْسِدِينَ ﴿٧٧﴾

“Dan carilah pada apa yang telah dianugerahkan Allah kepadamu (kebahagiaan) negeri akhirat, dan janganlah kamu melupakan bahagianmu dari (kenikmatan) duniawi dan berbuat baiklah (kepada orang lain) sebagaimana Allah telah berbuat baik, kepadamu, dan janganlah kamu berbuat kerusakan di (muka) bumi. Sesungguhnya Allah tidak menyukai orang-orang yang berbuat kerusakan.”

³⁴ Slameto, Belajar dan Faktor-Faktor yang Mempengaruhinya, Jakarta: Rineka Cipta, 2003.

³⁵ Suryabrata, S, Psikologi Pendidikan, Jakarta: PT Raja Grafindo Persada, 2010.

M. Quraish Shihab dalam tafsir Al-Misbah menjelaskan mengenai tafsiran ayat ini bahwa;³⁶ “dan jadikanlah sebagian dari kekayaan dan karunia yang Allah berikan kepadamu di jalan Allah dan amalan untuk kehidupan akhirat. Janganlah kamu cegah dirimu untuk menikmati sesuatu yang halal di dunia. Berbuat baiklah kepada hamba-hamba Allah sebagaimana Allah berbuat baik kepadamu dengan mengaruniakan nikmat-Nya. Dan janganlah kamu membuat kerusakan di bumi dengan melampaui batas-batas Allah. Sesungguhnya Allah tidak meridai orang-orang yang merusak dengan perbuatan buruk mereka itu.”

Wahbah Zuhaili dalam tafsir Al-Wasith menjelaskan bahwa berkata jama'ah (dari bani israil) menasihatinya dan menunjukinya : Mintalah (wahai qarun) atas pemberian Allah kepadamu dari harta ini, balasan (pahala) untuk akhirat, dan beramal dengan amalan yang Allah ridhai dari sisi kebaikan, dan janganlah engkau tinggal syarat halal dan haram atas hartamu, bagimu untuk beribadah dengan jujur dan makruf, sebagaimana Allah telah membaguskanmu dan memberikan harta ini yang banyak, dan janganlah engkau berbuat dzalim di muka bumi dengan harta ini; Sebab Allah tidak mengingankan orang-orang yang berbuat kerusakan. Akan tetapi qarun congkak dan sombong, dia mengklaim bahwa hartanya atas jerih payah dan kepiawaiannya, dan ia tetap berada dalam keadaan demikian sampai Allah jatuhkan dan benamkan di bumi.³⁷

Penulis menganalisis bahwa ayat ini menghimbau pencarian bekal kebahagiaan di akhirat yaitu dengan melupakan persoalan duniawi, yang berarti justru kehidupan akhirat adalah tujuan sebenarnya, sementara dunia adalah waktu dan tempat mencari bekal.

Prestasi akademik sebagai salah satu tujuan proses belajar akan mampu diraih jika individu tersebut bertakwa sebab ia akan selalau berusaha semaksimal mungkin dengan disertai do'a, dan dengan do'a itulah Allah akan menunjukkan jalan menuju prestasi yang gemilang.

B. Karakter Psikologi Siswa

³⁶ M. Quraish Shihab, *Tafsir Al-Misbah: Pesan, Kesan dan Keserasian al-Qur'an*, Jakarta, Lentera Hati, 2001, hal. 274

³⁷ Wahbah Zuhaili, *al-Wasit fi Tafsir al-Qur'an al-Majid*, Beirut: Dar al-Kutub al-Ilmiyyah, 2003, hal. 302.

1. Pengertian Karakter Dalam Psikologi

Karakter berasal dari bahasa Yunani yang berarti “*to mark*” (menandai) dan memfokuskan pada bagaimana mengaplikasikan nilai kebaikan dalam bentuk tindakan atau tingkah laku. Dalam Bahasa Inggris, *character* bermakna hampir sama dengan sifat, perilaku, akhlak, watak, tabiat, dan budi pekerti. Dalam Kamus Umum Bahasa Indonesia, dituliskan bahwa karakter ialah tabiat, watak, sifat-sifat kejiwaan, akhlak, atau budi pekerti yang membedakan seseorang dari yang lain. Batasan itu menunjukkan bahwa karakter sebagai identitas yang dimiliki seseorang atau sesuatu yang bersifat menetap sehingga seseorang atau sesuatu itu berbeda dari yang lain.³⁸

Dalam Kamus Psikologi karakter disebut *character* yang berarti menunjuk pada ciri-ciri dominan yang ditampakkan oleh sesuatu. *Character* juga dapat diartikan dengan “watak”, temperamen seseorang dilihat dari perilaku etis dan moral, dalam kata lain rumusnya ialah integrasi kebiasaan sentimen dan ideal yang membuat tindakan seseorang relatif stabil dan dapat diramalkan.³⁹

Karakter adalah hal yang unik yang khas yang menjadi unsur pembeda antara individu yang satu dengan individu yang lain (contoh: kerja keras vs pemalas, jujur vs curang, sombong vs ramah). Karakter adalah nilai-nilai yang khas yang baik, berbuat baik dalam kehidupan yang berdampak positif atau baik bagi lingkungan tempat tinggal. Karakter yang memancar dari olah pikir, olah hati, olah raga, olah rasa, individu, kelompok maupun masyarakat. Karakter menunjukkan etika yang baik dan sangat urgen bagi diri seseorang agar dirinya eksis pada waktu berhubungan dengan orang lain.⁴⁰

Sejarah telah membuktikan bahwa bangsa Indonesia memiliki karakter/ budi pekerti yang kuat. Karakter/budi pekerti kuat dan unggul itu diwariskan oleh pendiri-pendiri seperti Bung Karno, Bung Hatta, Bapak Pendidikan Ki Hajar Dewantoro, Budi Utomo, K.H. Ahmad Dahlan. Karakter/budi pekerti kuat dan unggul dari pendiri bangsa ini tampaknya terabaikan, terlunturkan karena arus globalisasi yang kuat. Justru dalam arus yang kuat ini karakter/budi pekerti bangsa harus kuat, bila tidak bangsa ini akan terbawa arus yang kuat itu. Kondisi ini dinyatakan oleh Presiden Republik Indonesia, Susilo Bambang Yudoyono bahwa: “Character Building sudah mulai kita lupakan”. Orang yang berkarakter kuat dan baik, apakah perorangan,

³⁸ Tahana Taufiq Andrianto, *Mengembangkan Karakter Sukses Anak di Era Cyber*, Yogyakarta: Ar-Ruzz Media, 2011, hal. 17.

³⁹ Sudarsono, *Kamus Konseling*, Cet ke 1, Jakarta: Rineka Cipta, 1997, hal. 29.

⁴⁰ Maswardi Muhammad Amin, *Pendidikan Karakter Anak Bangsa*, Jakarta: Baduose Media, 2011, hal. 3.

masyarakat atau bahkan bangsa, adalah mereka yang memiliki akhlak, moral, budi pekerti yang baik⁴¹

Karakter dapat dibagi empat yaitu karakter lemah, karakter kuat, karakter jelek, dan karakter baik. Masing-masingnya dapat dilihat dari indikator karakter sebagai berikut :

- a. Karakter lemah, dapat dikemukakan seperti penakut, tidak berani mengambil resiko, pemalas, cepat kalah dan beberapa jenis lainnya
- b. Karakter kuat dapat dikemukakan seperti tangguh, ulet mempunyai daya juang yang kuat serta pantang mengalah/ menyerah.
- c. Karakter jelek, misalnya, licik, egois, serakah sombong, tinggi hati, pamer, atau suka ambil muka, dan sebagainya.
- d. Karakter baik, misalnya jujur, terpercaya, rendah hati, amanah dan sebagainya.⁴²

Karakter meliputi serangkaian sikap seperti keinginan untuk melakukan hal yang terbaik, kapasitas intelektual, seperti berfikir kritis dan alasan moral, perilaku seperti jujur dan bertanggung jawab, mempertahankan prinsip-prinsip moral dalam situasi penuh ketidakadilan, kecakapan interpersonal dan emosional yang memungkinkan seseorang berinteraksi secara efektif dalam berbagai keadaan.⁴³

Karakter sebagai mana didefinisikan oleh Simon Philips, adalah kumpulan tata nilai yang menuju pada suatu sistem, yang melandasi pemikiran, sikap, dan perilaku yang ditampilkan. Sedangkan Doni Koesoema A memahami bahwa karakter sama dengan kepribadian, kepribadian dianggap sebagai ciri karakteristik atau gaya, atau sifat khas diri seseorang yang bersumber dari bentukan-bentukan dari lingkungan. Sementara itu Winnie memahami bahwa istilah karakter memiliki dua pengertian. Pertama, menunjukkan bagaimana seseorang bertingkah laku. Apabila seseorang berperilaku tidak jujur, kejam, atau rakus, tentulah orang tersebut memanifestasikan karakter buruk. Sebaliknya apabila seseorang berperilaku jujur, suka menolong, tentulah orang tersebut memanifestasikan karakter mulia.

Kedua, istilah karakter erat kaitannya dengan personality. Seseorang baru bisa disebut orang yang berkarakter (a person of character) apabila tingkah lakunya sesuai kaidah moral. Akhirnya, Imam Ghazali menganggap bahwa karakter lebih dekat dengan akhlaq, yaitu spontanitas manusia dalam bersikap, atau melakukan

⁴¹ Maswardi Muhammad Amin, *Pendidikan Karakter Anak Bangsa, ...*, hal. 3

⁴² Elfindri, dkk, *Pendidikan Karakter Kerangka, Metode dan Aplikasi Untuk Pendidikan dan Profesional*, Jakarta: Baduose Media, 2012, hal. 27-28.

⁴³ Tahana Taufiq Andrianto, *Mengembangkan Karakter Sukses Anak di Era Cyber*, 2011, hal. 18.

perbuatan yang telah menyatu dalam diri manusia sehingga ketika muncul tidak perlu dipikirkan lagi. Dari empat definisi tersebut jelaskan bahwa karakter adalah karakteristik positif kepribadian yang mendasari cara orang berpikir, menata sistem nilai, bersikap dan bertindak sebagai satu kesatuan terhadap lingkungan sekitar.⁴⁴

Battistich menyebutkan karakteristik adalah realisasi perkembangan positif sebagai individu (intelektual, sosial, emosional, dan etika). Individu berkarakter baik adalah seseorang yang berusaha melakukan hal yang baik. Senada dengan hal itu, individu yang menginginkan bisa sukses dalam hidupnya harus memiliki karakter sukses. Menurut Alwisol karakter diartikan sebagai gambaran tingkah laku yang menonjolkan nilai benar-salah, baik-buruk, baik secara eksplisit maupun implisit (baik yang nampak maupun yang tidak nampak). Karakter berbeda dengan kepribadian karena pengertian kepribadian (personality) maupun karakter, berwujud tingkah laku yang ditunjukkan kelingkungan sosial. Keduanya relatif permanen serta menuntun, mengarahkan, dan mengorganisasikan aktivitas individu.⁴⁵

Jack Corley dan Thomas Philip menyatakan karakter merupakan sikap dan kebiasaan seseorang yang memungkinkan dan mempermudah tindakan moral.⁴⁶

Scerenko mendefinisikan karakter sebagai atribut atau ciri-ciri yang membentuk dan membedakan ciri pribadi, ciri etis, dan kompleksitas mental dari seseorang, suatu kelompok atau bangsa. Karakter juga didefinisikan sebagai suatu kombinasi kualitas atau ciri-ciri yang membedakan seseorang atau kelompok atau suatu benda dengan yang lain. Karakter juga didefinisikan sebagai suatu deskripsi dari atribut, ciri-ciri, atau kemampuan seseorang.⁴⁷

Beberapa ahli memberikan pandangan yang berbeda-beda mengenai karakter dasar manusia ini. Contohnya, karakter dasar yang dikembangkan di Amerika, yaitu oleh Heritage Foundation yang mengemukakan sembilan karakter dasar manusia yang bisa dikembangkan sebagai berikut : (1) Cinta kepada Allah; (2) Tanggung jawab; (3) Disiplin; (4) Mandiri; (5) Jujur; (6) Hormat dan santun; (7)

⁴⁴ Dasim Budirmansyah, dkk, *Pendidikan Karakter: Nilai Inti Bagi Upaya Pembinaan Kepribadian Bangsa*, Bandung: Widya Aksara Press, 2011, hal. 82.

⁴⁵ Tahana Taufiq Andrianto, *Mengembangkan Karakter Sukses Anak di Era Cyber*, 2011, hal. 19.

⁴⁶ Muchlas Samani., dan Hariyanto, *Konsep dan Model Pendidikan Karakter*, Bandung: Remaja Rosdakarya, 2011, hal. 42

⁴⁷ Muchlas Samani., dan Hariyanto, *Konsep dan Model Pendidikan Karakter, ...*, hal. 43

Kasih sayang, peduli, dan kerja sama; (8) Percaya diri, kreatif, kerja keras, dan pantang menyerah; (9) Keadilan dan kepemimpinan.⁴⁸

Character Counts USA mengemukakan sepuluh karakter dasar manusia yang bisa dikembangkan, yaitu (1) dapat dipercaya (trustworthiness); (2) Rasa hormat dan perhatian (respect); (3) Peduli (care); (4) Jujur (fairness); (5) Tanggung jawab (responsibility); (6) Kewarganegaraan (courage); (7) Tekun (dilligence); (8) Integritas; (9) Baik dan rendah hati; (10) Toleransi, cinta damai, dan persatuan. Adapun Ari Ginanjar melalui ESQ, mengembangkan karakter dasar manusia yaitu (1) jujur; (2) tanggung jawab; (3) disiplin; (4) visioner; (5) adil; (6) peduli; (7) kerja sama.⁴⁹

Adapun karakter yang dihasilkan, yang sangat mendasar adalah bahwa yang baik perbuatannya, seperti yang disampaikan dalam surat berikut:⁵⁰

إِنْ أَحْسَنْتُمْ أَحْسَنْتُمْ لِأَنْفُسِكُمْ وَإِنْ أَسَأْتُمْ فَلَهَا فَإِذَا جَاءَ وَعْدُ
الْآخِرَةِ لِيَسُءُوا وَجُوهَكُمْ وَلِيَدْخُلُوا الْمَسْجِدَ كَمَا دَخَلُوهُ أَوَّلَ
مَرَّةٍ وَلِيُتَبِّرُوا مَا عَلَوْا تَتْبِيرًا ﴿٧﴾

“Jika kamu berbuat baik (berarti) kamu berbuat baik bagi dirimu sendiri dan jika kamu berbuat jahat, maka (kejahatan) itu bagi dirimu sendiri, dan apabila datang saat hukuman bagi (kejahatan) yang kedua, (Kami datangkan orang-orang lain) untuk menyuramkan muka-muka kamu dan mereka masuk ke dalam mesjid, sebagaimana musuh-musuhmu memasukinya pada kali pertama dan untuk membinasakan sehabis-habisnya apa saja yang mereka kuasai”. (Q.S. Al-Isra’[17] : 7)

Menurut Muhammad Baqir ash-Shadar, penjelasan tentang manusia berdasarkan dua unsur spiritual dan material, mendapat formulasi yang baik di tangan filosof Muslim, Shadr al-Muta‘allihin, Asy-Syarazi. Filosof ini telah menemukan gerak subtansial dalam jantung alam. Gerak ini adalah sumber paling primer dari setiap gerak yang kasat indrawi yang terjadi di alam.

⁴⁸ Tahana Taufiq Andrianto, *Mengembangkan Karakter Sukses Anak di Era Cyber*, 2011, hal. 19.

⁴⁹ Elfindri, dkk, *Pendidikan Karakter Kerangka, Metode dan Aplikasi Untuk Pendidikan dan Profesional...*, hal. 30.

⁵⁰ Departemen Agama RI, *Al-Qur’an Tajwid dan Terjemah*, Bandung: Ziyad Visi Media, 2009, hal. 282.

Bagi Asy-Syarazi, nonmaterial, roh atau jiwa bukanlah produk materi dan bukan pula salah satu efek dari materi. Roh, jiwa, non materi atau spiritual itu adalah produk gerak substansial yang bukan berasal dari materi itu sendiri.⁵¹

Manusia adalah satu-satunya ciptaan Allah, yang memiliki dua potensi sekaligus potensi untuk mengelola dan merusak alam semesta.⁵²

وَلَقَدْ كَرَّمْنَا بَنِي آدَمَ وَحَمَلْنَاهُمْ فِي الْبَرِّ وَالْبَحْرِ وَرَزَقْنَاهُمْ مِّنَ
الطَّيِّبَاتِ وَفَضَّلْنَاهُمْ عَلَى كَثِيرٍ مِّمَّنْ خَلَقْنَا تَفْضِيلًا ﴿٧٠﴾

“Dan sesungguhnya telah Kami muliakan anak-anak Adam, Kami angkut mereka di daratan dan di lautan, Kami beri mereka rezeki dari yang baik-baik dan Kami lebihkan mereka dengan kelebihan yang sempurna atas kebanyakan makhluk yang telah Kami ciptakan”.⁵³ (Q.S. Al-Isra' [17]:70)

Manusia diciptakan dalam bentuk yang sebaik-baiknya:

لَقَدْ خَلَقْنَا الْإِنْسَانَ فِي أَحْسَنِ تَقْوِيمٍ ﴿٤﴾

“Sesungguhnya Kami telah menciptakan manusia dalam bentuk yang sebaik-baiknya”.⁵⁴ (Q.S. At-Tiin[95]:4)

Berdasarkan uraian di atas dapat disimpulkan bahwa karakteristik merupakan suatu sifat kejiwaan baik itu akhlak maupun budi pekerti yang dapat membedakan antara satu dengan dengan yang lainnya, bahkan mereka yang kembar sekalipun memiliki karakteristik yang berbeda.

Pendidikan merupakan sebuah kata yang sangat familiar dalam kehidupan sehari-hari, sebab pendidikan merupakan kegiatan penting yang dilakukan oleh hampir semua orang dalam masyarakat. Pendidikan adalah usaha sadar dan terencana untuk mewujudkan suasana belajar dan proses pembelajaran agar peserta didik secara aktif mengembangkan potensi dirinya untuk memiliki pengetahuan, dan kekuatan spiritual keagamaan, pengendalian diri, kepribadian, kecerdasan, akhlak mulia, serta keterampilan yang diperlukan dirinya

⁵¹ Wahidin Saputra, *Pengantar Ilmu Dakwah*, Jakarta: Gaya Media Pramata, 1997, hal. 70.

⁵² Wahidin Saputra, *Pengantar Ilmu Dakwah*, ..., hal. 71

⁵³ Departemen Agama RI, *Al-Qur'an Tajwid dan Terjemah*, Bandung: Ziyad Visi Media, 2009, hal. 289.

⁵⁴ Departemen Agama RI, *Al-Qur'an Tajwid dan Terjemah*, ...hal. 597.

dan masyarakat. Oleh karenanya, kegiatan pendidikan erat kaitannya dengan pembentukan perilaku manusia dalam kehidupan dan nilai-nilai kemanusiaan. Dalam hal ini Winarno Surakhmad dengan jelas mengatakan bahwa “Secara hakiki, tidak ada aktivitas atau praktik pendidikan yang dapat berlangsung tanpa dasar filosofi yang sedikitnya terkait dengan makna kehidupan dan nilai-nilai kemanusiaan”⁵⁵

“Pendidikan adalah usaha sadar dan terencana untuk mewujudkan suasana belajar dan proses pembelajaran agar peserta didik secara aktif mengembangkan potensi dirinya untuk memiliki kekuatan spritual keagamaan, pengendalian diri, kepribadian, kecerdasan, akhlak mulia serta keterampilan yang diperlukan dirinya, masyarakat, bangsa dan negara”.⁵⁶

Sedangkan menurut Ki Hajar Dewantara hakikat pendidikan adalah “daya upaya untuk memajukan budi pekerti, pikiran serta jasmani anak, agar dapat memajukan kesempurnaan hidup yaitu hidup dan menghidupkan anak yang selaras dengan alam dan masyarakatnya”.⁵⁷ Sementara dalam kamus umum bahasa Indonesia dirumuskan bahwa hakikat pendidikan adalah “proses pembelajaran bagi individu untuk mencapai pengetahuan dan pemahaman yang lebih tinggi mengenai obyek-obyek tertentu dan spesifik. Pengetahuan tersebut diperoleh secara formal yang berakibat individu mempunyai pola pikir dan perilaku sesuai dengan pendidikan yang telah diperolehnya”.⁵⁸

Dari pengertian di atas, jelas bahwa pendidikan tidak hanya menitik beratkan pada aspek kecerdasan intelektual saja, melainkan juga pembentukan karakter anak. Pendidikan tidak hanya sekedar proses belajar guna mengejar kecerdasan tetapi juga harus mengembangkan potensi lain yang dimiliki peserta didik dan mendapat perhatian dari pendidik agar dapat berkembang secara optimal. Sedangkan kata karakter, secara etimologis dari bahasa Yunani “*karasso*”, yang berarti ‘cetak biru’, ‘format dasar’, ‘sidik’. Karakter dalam bahasa arab “*akhlaq*”, “*thobiat*”⁵⁹. Lebih lanjut

⁵⁵ Winarno Surakhmad, *Pendidikan Nasional-Strategi dan Tragedi*, Jakarta: Kompas, 2009, hal. 29-30

⁵⁶ Undang-undang No.20 Tahun 2003 *Tentang Sistem Pendidikan Nasional, Bab I, Pasal 1*.

⁵⁷ Ki Hajar Dewantara, <http://www.idonbiu.com/2009/07/definisi-pendidikan-secara-umum.html>, diakses tanggal 14 September 2020

⁵⁸ *Kamus Besar Bahasa Indonesia Tahun 1991*.

⁵⁹ Al-Ma’ruf, *al-Munjid fi al-Lughah wa al-‘alam*, Beirut: al Maktabah al-Syarqiyah, 1986, hal. 194

Lickona sebagaimana dikutip Ratna Megawangi⁶⁰, menjelaskan bahwa karakter berkaitan dengan konsep moral (*moral knowing*), sikap moral (*moral feeling*), dan perilaku moral (*moral behavior*). Dari ketiga komponen ini dapat dinyatakan bahwa karakter yang baik didukung oleh pengetahuan tentang kebaikan, keinginan untuk berbuat baik, dan melakukan perbuatan kebaikan.

Berdasarkan hakikat pendidikan dan hakikat karakter di atas, Lickona berpendapat bahwa “hakikat pendidikan karakter adalah suatu usaha yang disengaja untuk membantu seseorang sehingga dapat memahami, memperhatikan, dan melakukan nilai-nilai etika yang inti”.⁶¹ Lebih jauh Erry Utomo dkk⁶² menjelaskan bahwa pendidikan karakter adalah memberikan pemahaman tentang kebaikan kepada peserta didik, mampu merasakan nilai-nilai kebaikan dan menanamkan kebiasaan (*habituation*) untuk melakukan kebaikan secara jujur dan tulus.

Pendidikan karakter harus dikembangkan di sekolah-sekolah, khususnya di sekolah usia dini, sekolah dasar dan menengah yang merupakan dasar pembentukan karakter atau kepribadian peserta didik agar saat dewasa nantinya mempunyai akhlak yang baik (akhlakul kharimah).

Hakikat pendidikan karakter menurut Ngainun Naim⁶³ merupakan serangkaian proses yang berlangsung terus menerus sepanjang hidup manusia dalam membangun sikap (*attitudes*), perilaku (*behaviors*), motivasi (*motivations*), dan keterampilan (*skills*), yang meliputi keinginan untuk melakukan hal yang terbaik, kapasitas intelektual (berpikir kritis dan alasan moral), perilaku jujur dan bertanggung jawab, mempertahankan prinsip-prinsip moral dalam situasi penuh ketidakadilan, kecakapan interpersonal dan emosional yang memungkinkan dapat berinteraksi secara efektif dalam berbagai keadaan, dan komitmen untuk berkontribusi terhadap komunitas masyarakatnya. *Pendidikan karakter* dapat diartikan sebagai “*the deliberate us of all dimensions of school life to foster optimal character development*”. artinya usaha secara sengaja dari seluruh

⁶⁰ Ratna Megawangi, *Pendidikan Karakter, Solusi Yang Tepat Untuk Membangun Bangsa*, Depok: Indonesia Heritage Pundation, 2009, hal. 108

⁶¹ Thomas Lickona, *Pendidikan Karakter (Terjemahan: Saut Pasaribu)*, Bantul: Kreasi Wacana, 2012, hal. 14

⁶² Erry Utomo dkk, *Pedoman pendidikan Karakter Berdasarkan Pengalaman Di Satuan Pendidikan Rintisan*, Kemendiknas: 2011, hal. 1

⁶³ Ngainun Naim, *Character Building, Optimalisasi Peran Pendidikan dalam Pengembangan Ilmu dan Pembentukan Karakter Bangsa*, Yogyakarta: Ar Ruzz Media, 2012, hal. 55-57

dimensi kehidupan sekolah untuk membantu pembentukan perilaku yang baik secara optimal.

Fenomena yang terjadi saat ini, peserta didik kurang mengerti sopan santun dalam berbicara dan bersikap kepada guru, orang tua ataupun orang yang lebih tua. Nilai kesopanan seakan-akan mulai luntur di masyarakat, khususnya generasi penerus bangsa. Hal inilah yang harus menjadi “koreksi” seorang guru dan juga didukung oleh peran orang tua dalam membentuk karakter peserta didik yang sangat penting khususnya di tingkat pendidikan dasar, karena peserta didik pada jenjang itu cenderung menuruti apa yang diperintahkan dan diucapkan sang guru kepadanya. Peserta didik di tingkat pendidikan dasar lebih mengagumi, mempercayai dan bahkan meniru apapun yang dilakukan gurunya dibandingkan orang tua mereka. Oleh sebab itu, pendidikan karakter lebih tepat ditanamkan kepada anak sejak duduk di bangku sekolah dasar hingga perguruan tinggi. Hal ini juga dipertegas oleh Menteri Pendidikan Nasional yang menyatakan bahwa “pendidikan karakter akan semakin dikuatkan implementasinya di semua jenjang pendidikan sejak tahun ajaran baru 2011/2012 yang dimulai pada Agustus 2012”⁶⁴.

Pendidikan karakter tidak hanya menunjukkan kepada peserta didik mengenai perilaku mana yang benar maupun yang salah, tetapi juga menanamkan kebiasaan dan pemahaman peserta didik sehingga mereka dapat mengimplementasikannya dalam kehidupan sehari-hari, baik di lingkungan keluarga, sekolah maupun di masyarakat. Pendidikan karakter berkaitan erat dengan moral dalam proses pembentukan atau perubahan akhlak peserta didik yang dapat diaktualisasikan dengan menerapkan nilai-nilai kejujuran, kesopanan, keadilan, kedisiplinan, tanggung jawab dan lain sebagainya. Di samping itu, juga dapat ditanamkan nilai-nilai luhur bangsa yang saat ini mulai luntur, misalnya nilai gotong royong, kerjasama dan toleransi khususnya toleransi antar umat beragama.

Begitu pentingnya pembentukan karakter anak di tengah situasi negeri dimana generasi penerus bangsa banyak yang terjebak kasus narkoba, tawuran antar pelajar, terlibat genk motor, perkelahian, seks bebas dan juga peristiwa lain yang dapat merusak moral generasi penerus bangsa. Jika kita pandang lebih jauh, sepuluh tahun atau dua puluh tahun mendatang Negara kita akan terpuruk jika generasi penerusnya memiliki karakter yang jauh dari kepribadian yang bermartabat dan berakhlak mulia.

⁶⁴ Mohammad Nuh, *dikutip dari koran Tempo tanggal 3 Mei 2016*.

Fenomena-fenomena yang dipaparkan di atas, jelas sekali para orang tua akan merasa khawatir dengan masa depan anak mereka kelak saat dewasa. Para orang tua tidak ingin akhlak anak mereka merosot dan tidak bermartabat yang jauh dari karakter bangsa Indonesia yang mempunyai nilai-nilai luhur berdasar Pancasila. Oleh karena itulah, pendidikan karakter berbasis *akhlakul kharimah* (akhlak yang baik) harus diterapkan dimanapun berada, tidak hanya di lingkungan keluarga tetapi juga di sekolah-sekolah, khususnya di tingkat pendidikan dasar.

2. Faktor-faktor yang mempengaruhi karakter

Karakter atau watak manusia dipengaruhi oleh faktor bawaan dan lingkungan. Namun, lingkungan lebih berpengaruh membentuk karakter seseorang. Karakter asli akan terlihat dan muncul kembali tatkala situasi yang dihadapi seseorang sangat genting atau menakutkan, hanya tingkat kegentingan sesuatu konteks sangat berbeda bagi seseorang dan lainnya, tergantung dari kematangan individu dalam menghadapi konteks tersebut. Cara pandang seseorang dipengaruhi karakter, dan karakter seseorang dipengaruhi oleh nilai yang dimiliki. Watak yang baik membutuhkan keyakinan nilai yang kokoh, kesadaran dan kematangan moral, serta terbiasa mengikuti norma-norma yang berlaku. Jadi, karakter mempengaruhi cara pandang, cara pandang dilandasi nilai, moral dan norma. Keyakinan seseorang terhadap nilai, moral dan norma akan direfleksikan dalam cara berfikir, sikap dan tindakan seseorang. Keyakinan seseorang terhadap nilai, kesadaran dan kematangan seseorang dalam moral, serta penghargaan dan ketaatan seseorang terhadap norma adalah hasil pendidikan dan pengalamannya.⁶⁵

Perilaku seseorang berkarakter dalam proses perkembangan dan pembentukannya dipengaruhi oleh dua faktor, yaitu faktor lingkungan (*nurture*) dan faktor bawaan (*nature*).⁶⁶

Kepribadian berkembang dan mengalami perubahan-perubahan. Tetapi di dalam perkembangannya makin terbentuklah pola-polanya yang tetap dan khas, sehingga merupakan ciri-ciri yang unik bagi setiap individu. Faktor-faktor yang mempengaruhi perkembangan dan kepribadian itu dapat dibagi sebagai berikut:⁶⁷

1) Faktor Biologis

⁶⁵ Dasim Budimansyah, dkk, *Pendidikan Karakter: Nilai Inti Bagi Upaya Pembinaan Kepribadian Bangsa...*, hal. 392.

⁶⁶ Dasim Budimansyah, dkk, *Pendidikan Karakter: Nilai Inti Bagi Upaya Pembinaan Kepribadian Bangsa...*, hal. 424.

⁶⁷ Nglalim Purwanto, *Psikologi Kepribadian*, Bandung: Remaja Rosdakarya, 2010, hal. 160-163.

Faktor biologis merupakan bagian yang berhubungan dengan keadaan jasmani, atau sering pula disebut faktor fisiologis. Dalam pembicaraan tentang temperamen, masalah konstitusi tubuh yang meliputi keadaan pencemasan, pernapasan, peredaran darah, kelenjar-kelenjar, urat syaraf, dan lain-lain. Juga termasuk konstitusi tubuh ialah tingginya, besarnya, beratnya, dan sebagainya. Diketahui bahwa keadaan jasmani setiap orang sejak dilahirkan telah menunjukkan perbedaan-perbedaan. Hal ini dapat dilihat pada setiap bayi yang baru lahir. Ini menunjukkan bahwa sifat-sifat jasmani yang ada pada setiap orang diperoleh dari keturunan, dan ada pula yang merupakan pembawaan anak/orang itu masing-masing. Keadaan fisik/konstitusi tubuh yang berlainan itu menyebabkan sikap dan sifat-sifat serta temperamen yang berbeda-beda pula.

Bahwa keadaan fisik, baik yang berasal dari keturunan maupun yang merupakan pembawaan yang dibawa sejak lahir itu memainkan peranan yang penting pada kepribadian seseorang, tidak ada yang mengingkarinya. Namun demikian, itu hanya merupakan salah satu faktor saja. Kita mengetahui bahwa dalam perkembangan dan pembentukan kepribadian selanjutnya faktor-faktor lain terutama faktor lingkungan dan pendidikan tidak dapat kita abaikan.

2) Faktor Sosial

Faktor sosial disini ialah masyarakat yakni manusia-manusia lain di sekitar individu yang mempengaruhi individu yang bersangkutan. Termasuk ke dalam faktor sosial juga tradisi-tradisi, adat-istiadat, peraturan-peraturan, bahasa, dan sebagainya yang berlaku dalam masyarakat itu. Sejak dilahirkan, anak telah mulai bergaul dengan orang-orang di sekitarnya. Pertama-tama dengan keluarganya terutama ibu dan ayah kemudian dengan anggota keluarga lainnya, seperti: kakak, adik, dan pembantu rumah tangga. Dalam perkembangan anak pada masa bayi dan kanak-kanak, peranan keluarga, terutama ibu dan ayah, sangat penting dan menentukan bagi pembentukan kepribadian anak selanjutnya.

Demikian pula tradisi, adat-istiadat dan kebiasaan-kebiasaan yang berlaku dalam keluarga itu. Keadaan dan suasana keluarga yang berlain-lainan, memberikan pengaruh yang bermacam-macam pula terhadap perkembangan pribadi anak. Keluarga yang besar (banyak anggota keluarganya) berlainan pengaruhnya dari pada keluarga yang kecil. Keluarga yang lebih berpendidikan lain pula pengaruhnya dengan keluarga yang kurang berpendidikan,

demikian pula halnya dengan keluarga kaya dan keluarga yang miskin. Dalam hal ini yang dimaksud dengan suasana keluarga, ialah bagaimana interelasi antara anggota-anggota keluarga. Ada keluarga yang selalu diliputi ketenteraman dan kemesraan, ada pula keluarga yang selalu diliputi suasana permusuhan, perselisihan-perselisihan dan kericuhan, sehingga tidak ada keharmonisan. Suasana keluarga seperti itu dipengaruhi pula oleh utuh tidaknya keluarga itu. Keluarga yang masih utuh, masih lengkap adanya ayah dan ibu, lain suasananya dengan keluarga yang tidak utuh.

Pengaruh lingkungan keluarga terhadap perkembangan anak sejak kecil adalah sangat mendalam dan menentukan perkembangan pribadi anak selanjutnya. Hal ini disebabkan karena:

- a) Pengaruh itu merupakan hal yang paling utama.
 - b) Pengaruh yang diterima anak masih terbatas jumlah dan luasnya.
 - c) Intensitas pengaruh itu tinggi karena berlangsung terus-menerus siang dan malam.
 - d) Umumnya pengaruh itu diterima dalam suasana aman serta bersifat intim dan bernada emosional. Makin besar/banyak anggota keluarga, makin kompleks pula sifat interaksi personal yang diterima anak sebagai anggota keluarga itu.
- 3) Faktor Kebudayaan

Kebudayaan tumbuh dan berkembang di dalam masyarakat, bahwa kebudayaan tiap daerah/negara berbeda antara satu dengan yang lain. Di Indonesia dapat diketahui bahwa kehidupan orang-orang di pedalaman Irian Jaya berbeda dengan kehidupan orang-orang Indonesia lainnya. Sering pula dikatakan bahwa kebudayaan orang barat berbeda dengan kebudayaan orang timur dan sebagainya. Ini semua menunjukkan bahwa cara-cara hidup, adat-istiadat, kebiasaankebiasaan, bahasa, kepercayaan, dan sebagainya dari suatu daerah/masyarakat tertentu berbeda dengan daerah/masyarakat yang lain.

Perkembangan dan pembentukan kepribadian pada diri masing-masing anak/orang tidak dapat dipisahkan dari kebudayaan masyarakat dimana anak itu dibesarkan. Seorang anak Indonesia misalnya, jika sejak kecil dibawa ke London dan dibesarkan serta dipelihara oleh orang Inggris dengan kebudayaan Inggris, jangan diharap bahwa kepribadian anak itu

akan sama atau mirip dengan kepribadian orang-orang Indonesia lainnya.⁶⁸

Pribadi manusia menurut Sujanto tumbuh dari 2 kekuatan, yaitu: 1) kekuatan dari dalam yang sudah dibawa sejak lahir, berwujud benih, bibit, atau sering juga disebut kemampuan-kemampuan dasar dan 2) kekuatan dari luar, faktor lingkungan yang oleh Ki Hajar Dewantara disebut faktor ajar. Kekuatan dari dalam dapat berwujud fisik maupun psikis. Secara fisik kepribadian dapat ditentukan berupa panjang pendek leher, besar kecil tengkorak, susunan saraf, otot-otot, susunan dan keadaan tulang-tulang. Sedangkan secara psikis, kepribadian ditentukan oleh pikiran, perasaan, kemauan, fantasi, ingatan, dan sebagainya. Kekuatan dari luar adalah segala sesuatu yang ada di luar manusia, baik berupa benda hidup atau benda mati. Semua kekuatan dari luar ini ikut serta membentuk kepribadian seseorang yang berada di lingkungan sekitarnya. Dengan demikian individu terpengaruh lingkungan, dan sebaliknya lingkungan dipengaruhi atau diubah juga oleh individu.⁶⁹

Berdasarkan uraian di atas dapat disimpulkan bahwa faktor-faktor yang dapat mempengaruhi karakter manusia adalah bahwa manusia terbentuk karena adanya dua faktor yaitu faktor hereditas atau disebut juga faktor bawaan dari sejak lahir dan faktor lingkungan/ pendidikan dimana faktor biologis, sosial dan kebudayaan juga sangat menentukan terhadap pembentukan dan perkembangan karakter manusia.

3. Macam-macam Karakter

Teori lima dimensi model kepribadian, atau sering disebut teori “5 besar” (*The Big Five theory*) yang dikemukakan pertama kali oleh L.L. Thurstone dan kemudian dikembangkan alat ukurnya oleh Lewis Goldberg dan kawan-kawan. Teori ini menyatakan ada lima sifat dasar inti pada manusia. Kepribadian seseorang ditentukan oleh sifat-sifat yang dominan dari lima sifat itu. Agar mudah diingat, kalima sifat itu bisa disingkat menjadi OCEAN (lautan) atau CANOE (perahu):

- a. Openness to experience – keterbukaan pada pengalaman dan gagasanggagasan baru vs tradisional dan berorientasi semata-mata pada rutinitas.
- b. Conscientiousness – memenuhi tugas, berencana, dan teratur vs santai, spontan dan tidak dapat diandalkan.

⁶⁸ Nglalim Purwanto, *Psikologi Kepribadian...*, hal. 163-164

⁶⁹ Muh Farozin., dan Kartika Nur Fathiyah, *Pemahaman Tingkah Laku*, Jakarta: Rineka Cipta, 2004, hal. 16.

- c. Extraversion – ceria dan berorientasi pada rangsangan yang ada di luar vs pendiam dan menghindari stimulus dari luar.
- d. Agreeableness – bersifat sosial, bersahabat, cinta damai vs agresif, dominan, tidak setuju pada orang lain.
- e. Neuroticism – kreatif secara emosional mudah terpicu emosi negatifnya vs tenang, terkendali, optimis.⁷⁰

Ernst Kretschmer adalah seorang dokter jiwa berkebangsaan Jerman, menggolongkan ada tiga macam tipe-tipe kepribadian, yaitu:

- a. Tipe Piknis, dengan bentuk badan, serba bulat, serba pendek, perut gendut, wajah bundar, badan berlemak, dada berisi.
- b. Tipe Asthenis, dengan bentuk badan, langsing, anggota badan serba panjang, dada rata, kepala kecil, wajah sempit.
- c. Tipe Atletis, dengan bentuk badan, campuran antara piknis dan asthenis.
- d. Tipe Desplastis, dengan bentuk badan, tinggi besar sekali, atau, kecil dan pendek.⁷¹

Hipokrates Bapak Ilmu Kedokteran, berpendapat bahwa kepribadian seseorang dipengaruhi oleh proses-proses faali dalam tubuh, terutama oleh kerjanya cairan-cairan tubuh sekarang tidak relevan lagi namun tipologinya masih banyak dipakai.

- a. Tipe Sanguinis: sangat periang, dipengaruhi sebagian terbesar oleh darah.
- b. Tipe Phlegmatik: lamban, tak bersemangat, yang paling berpengaruh adalah kelenjar ludah.
- c. Tipe Melankolik: sedih, murung, banyak dipengaruhi oleh empedu hitam.
- d. Tipe Kholerik: pemarah, cepat bereaksi, banyak dipengaruhi oleh empedu kuning.

Tipologi yang lebih modern dikemukakan antara lain oleh Carl Gustav Jung yang mendasarkan penggolongannya pada perilaku atau karakteristik psikologis saja, yaitu :

- a. Tipe Introvert, yaitu orang dengan kepribadian yang cenderung untuk menarik diri dan menyendiri, terutama dalam keadaan emosional, sedang menghadapi masalah atau konflik. dia pemalu dan lebih suka menyendiri dari dan tidak suka bergabung dengan orang banyak.
- b. Tipe Ekstrovert, yaitu orang dalam keadaan tertekan justru akan menggabungkan diri dengan orang banyak sehingga bebannya

⁷⁰ Sarlito Wirawan Sarwono, *Pengantar Psikologi Umum*, Jakarta: Raja Grafindo Persada, 2013, hal. 173.

⁷¹ Agus Sujanto., dan Halem Lubis, *Psikologi Kepribadian*, Jakarta: Bumi Aksara, 2009, hal. 24.

berkurang. Dia pemarah dan memilih pekerjaan-pekerjaan seperti pedagang, pekerja sosial, juru bicara dan semacamnya, yaitu pekerjaan-pekerjaan yang banyak melibatkan orang-orang.

- c. Tipe Ambivert, yaitu orang-orang yang tidak termasuk introvert maupun ekstrovert. Ciri kepribadiannya merupakan campuran dari kedua jenis di atas.⁷²

Dilihat dari berbagai macam karakteristik manusia yang telah diuraikan di atas maka dapat disimpulkan bahwa setiap manusia memiliki karakteristik yang berbeda-beda dari mulai bentuk fisik, sifat, maupun tipe-tipe kepribadian yang ada pada setiap diri manusia. Itulah sebabnya mengapa manusia dikatakan memiliki karakteristik yang unik karena pada setiap diri manusia itu tidak ada yang sama. Bahkan seseorang yang kembar identik sekalipun.

Menurut Otong Surasman karakter itu ada 36 bentuk, sebagaimana yang telah dicontohkan oleh Nabi Ibrahim Alaihissalam. Karakter tersebut adalah menyempurnakan janji, kesabaran dan mjuah hati, banyak memohon rahmat serta kasih sayang, bertaubat dan kembali kepada Allah, orang yang merasakan kehadiran Allah, orang yang stabil keimanannya, pemimpin yang sangat perlu diteladani, orang yang taat kepada Allah, yang selalu cenderung kepada kebenaran, tidak pernah menyekutukan Allah, mensyukuri nikmat Allah, memohon ampunan, berelepas diri, menyerahkan diri sepenuhnya kepada Allah, mawas diri, kesayangan Allah, sangat mantap keyakinannya, keyakinan terhadap akhirat, ketenangan hati, tawakkal kepada Allah, jujur, menyampaikan, dapat dipercaya, cerdas, kukuh pendirian, rasional, tanggung jawab, monoteisme, dermawan, istiqamah, komitmen, ikhlas, tolong menolong, sabar, menghormati tamu, menebarkan salam.⁷³

4. Pentingnya Pendidikan karakter

Bangsa Indonesia adalah bangsa yang besar karena didukung oleh sejumlah fakta positif di antaranya posisi geopolitik yang sangat strategis, kekayaan alam dan keanekaragaman hayati, kemajemukan sosial budaya, dan jumlah penduduk yang besar. Oleh karena itu, bangsa Indonesia memiliki peluang yang sangat besar untuk menjadi bangsa yang maju, adil, makmur, berdaulat, dan bermartabat.

Namun demikian, untuk mewujudkan itu semua, masih menghadapi berbagai masalah nasional yang kompleks, yang tidak kunjung selesai, sebagaimana disampaikan Pimpinan Pusat

⁷² Sarlito Wirawan Sarwono, *Pengantar Psikologi Umum...*, hal. 180-181.

⁷³ Otong Surasman. *Bercermin pada Nabi Ibrahim*. Jakarta: Perspektif, 2016, hal 103-178.

Muhammadiyah misalnya aspek politik, di mana masalahnya mencakup kerancuan sistem ketatanegaraan dan pemerintahan, kelembagaan Negara yang tidak efektif, sistem kepartaian yang tidak mendukung, dan berkembangnya pragmatisme politik. Lalu aspek ekonomi, masalahnya meliputi paradig ekonomi yang tidak konsisten, struktur ekonomi dualistis, kebijakan fiskal yang belum mandiri, sistem keuangan dan perbankan yang tidak memihak, dan kebijakan perdagangan dan industri yang liberal. Dan aspek sosial budaya, masalah yang terjadi saat ini adalah memudarnya rasa dan ikatan kebangsaan, disorientasi nilai keagamaan, memudarnya kohesi dan integrasi sosial, dan melemahnya mentalitas positif.

Terlebih aspek pendidikan, sejak usia dini, bahkan usia TK, anak-anak Indonesia sudah wajib diajarkan agama di sekolah, dan ketika di SD sampai SMA dan Universitas, wajib mengikuti pelajaran Pancasila dan sejenisnya. Namun kalau kita lihat perilaku remaja kita yang gemar mencontek, kebiasaan bullying di sekolah, tawuran, termasuk perilaku orang dewasa yang juga senang dengan konflik dan kekerasan (tawuran antar kampung, dsb), serta perilaku korupsi yang merajalela, ternyata seluruh pengetahuan agama dan moral yang didapatkannya, tidak berdampak terhadap perubahan perilaku manusia Indonesia. Bahkan yang terlihat adalah begitu banyaknya manusia Indonesia yang tidak konsisten, lain yang dibicarakan, dan lain pula tindakannya. Fakta ini menunjukkan bahwa ada kegagalan pada institusi pendidikan dalam hal menumbuhkan manusia Indonesia yang berkarakter atau berakhlak mulia, karena apa yang diajarkan di sekolah tentang pengetahuan agama dan pendidikan Pancasila belum berhasil membentuk manusia yang berkarakter. Padahal apabila kita tilik isi dari pelajaran agama dan Pancasila, semuanya bagus, dan bahkan kita bisa memahami dan menghafal apa maksudnya.⁷⁴

Oleh karena itu, pendidikan yang diharapkan harus berbasis pada upaya yang terencana dalam proses pembimbingan dan pembelajaran bagi individu agar berkembang dan tumbuh menjadi manusia yang mandiri, bertanggungjawab, kreatif, berilmu, sehat, dan berakhlak mulia baik dilihat dari aspek jasmani maupun ruhani. Manusia yang berakhlak mulia, yang memiliki moralitas tinggi sangat dituntut untuk dibentuk atau dibangun agar menjadi manusia yang beriman dan bertakwa kepada Tuhan Yang Maha Esa, berakhlak mulia, sehat, berilmu, cakap, kreatif, mandiri, dan menjadi warga negara yang demokratis serta bertanggung jawab”.

⁷⁴ Sarlito Wirawan Sarwono, *Pengantar Psikologi Umum, ...*, hal. 174

Namun demikian, apakah sekolah mampu untuk melakukannya, terutama setelah melihat hasil pendidikan kita yang kelihatannya gagal untuk membentuk karakter, karena masalah pembentukan karakter adalah erat kaitannya dengan menyiapkan internal/batin individu yang senantiasa berpikir baik, berhati baik, dan bertindak baik. Pendidikan pada hakekatnya memiliki dua tujuan, yaitu membantu manusia untuk menjadi cerdas dan pintar (*smart*), dan membantu menjadikan manusia yang baik (*good*). Menjadikan manusia cerdas dan pintar, boleh jadi mudah melakukannya, tetapi menjadikan manusia agar menjadi orang yang baik dan bijak, tampaknya jauh lebih sulit atau bahkan sangat sulit. Dengan demikian, sangat wajar apabila dikatakan bahwa problem moral merupakan persoalan akut atau penyakit kronis yang mengiringi kehidupan manusia kapan dan di manapun.

Kenyataan tentang akutnya problem moral inilah yang kemudian menempatkan pentingnya penyelenggaraan pendidikan karakter di sekolah. Dilihat dari aspek kepribadian, karakter merupakan cerminan dari kepribadian secara utuh dari seseorang: mentalitas, sikap dan perilaku. Oleh karenanya, pendidikan karakter sering disebut juga sebagai pendidikan budi pekerti. Pembelajaran tentang tata-krama, sopan santun, dan adat-istiadat, menjadikan pendidikan karakter lebih menekankan kepada perilaku-perilaku aktual tentang bagaimana seseorang dapat disebut berkepribadian baik atau tidak baik berdasarkan norma-norma yang bersifat kontekstual dan kultural.

Menurunnya kualitas moral dalam kehidupan manusia Indonesia dewasa ini, terutama di kalangan peserta didik, menuntut diimplementasikannya pendidikan karakter di sekolah.⁷⁵ Sekolah dituntut untuk memainkan peran dan tanggungjawab yang besar untuk menanamkan dan mengembangkan nilai-nilai yang baik dan membantu para peserta didik membentuk dan membangun karakter pada dirinya masing-masing dengan nilai-nilai yang baik. Pendidikan karakter diarahkan untuk memberikan tekanan pada nilai-nilai tertentu, seperti rasa hormat, tanggungjawab, jujur, peduli, dan adil dan membantu peserta didik untuk memahami, memperhatikan, dan melakukan nilai-nilai tersebut dalam kehidupan mereka sendiri.

Pendidikan karakter, sejatinya bukan hanya dilaksanakan di sekolah saja, tetapi juga di rumah dan di lingkungan sosial lainnya, bahkan sekarang ini peserta pendidikan karakter seharusnya bukan saja anak usia dini hingga remaja, tetapi juga usia dewasa. Di masa

⁷⁵ Agus Sujanto., dan Halem Lubis, *Psikologi Kepribadian*, Jakarta: Bumi Aksara, 2009, hal. 25

kini bangsa Indonesia tengah menghadapi persaingan dengan bangsa-bangsa lain dari berbagai belahan negara di dunia. Tuntutan terhadap kualitas sumber daya manusia pada tahun 2021 tentunya membutuhkan karakter yang baik (good character) Karakter adalah kunci keberhasilan individu, masyarakat dan bangsa Indonesia. Dari sebuah penelitian di Amerika, 90% kasus pemecatan disebabkan oleh perilaku buruk seperti tidak bertanggung jawab, tidak jujur, dan hubungan interpersonal yang buruk. Selain itu, terdapat penelitian lain yang mengindikasikan bahwa 80% keberhasilan seseorang di masyarakat ditentukan oleh Emotional Quotient (EQ).

Dari sudut pandang psikologis, terjadi penurunan kualitas “usia psikologis” pada anak yang berusia 21 tahun pada tahun 2001, dengan anak yang berumur 21 pada tahun 2013. Maksud usia psikologis adalah usia kedewasaan, usia kelayakan dan kepantasan yang berbanding lurus dengan usia biologis. Jika anak sekarang usia 21 tahun seakan mereka seperti berumur 12 atau 11 tahun. Dengan demikian, maka telah terjadi perubahan kematangan emosi pada anak Indonesia.⁷⁶

Oleh karenanya, bagi Indonesia sekarang ini, implementasi pendidikan karakter di sekolah merupakan usaha sungguh-sungguh, sistematis dan berkelanjutan untuk membangkitkan dan menguatkan kesadaran dan keyakinan bangsa Indonesia bahwa tidak akan ada masa depan yang lebih baik tanpa membangun dan menguatkan karakter rakyat Indonesia. Dengan kata lain, tidak ada masa depan yang lebih baik yang bisa diwujudkan tanpa kejujuran, disiplin diri yang tinggi, kegigihan, kesungguhan dan semangat belajar yang tinggi, selalu berusaha mengembangkan rasa tanggung jawab, memupuk persatuan di tengah-tengah kebinekaan, semangat berkontribusi bagi kemajuan bersama, serta tanpa rasa percaya diri dan optimisme.

Ini semua tentunya merupakan tantangan yang harus dicarikan solusinya melalui implementasi pendidikan karakter di sekolah, karena sekolah merupakan sarana yang pandang paling efektif untuk melakukan pendidikan dan pembentukan karakter peserta didik sebagai calon generasi penerus bangsa. Theodore Roosevelt dalam Thomas Lickona mengatakan: *“To educate a person in mind and not in morals is to educate a menace to society”* maksudnya adalah bahwa mendidik seseorang yang hanya menekankan pada aspek kecerdasan otak dan bukan aspek moral adalah merupakan ancaman

⁷⁶ Agus Sujanto., dan Halem Lubis, *Psikologi Kepribadian*, Jakarta: Bumi Aksara, 2009, hal. 26

yang sangat berbahaya kepada masyarakat. Pandangan ini memberikan pesan bahwa tidak cukup bagi seorang guru dan sekolah dalam melakukan proses pendidikannya bila hanya menekankan kepada aspek kecerdasan intelektual semata tanpa mengembangkan aspek kecerdasan moral dan emosional.

Pendidikan karakter di setiap sekolah, diharapkan dapat mencegah meningkatnya perilaku menyimpang dan kenakalan remaja di kalangan pelajar. Pendidikan karakter bertujuan menjadikan generasi yang unggul dan tangguh serta mempunyai daya saing, dengan memberi pelatihan budi pekerti dan keagamaan yang baik kepada peserta didik. Implementasi pendidikan karakter di sekolah, dilaksanakan pada berbagai kegiatan yang dapat dipandang sebagai kegiatan yang efektif untuk menanamkan nilai-nilai karakter pada peserta didik.⁷⁷

Di antara kegiatan tersebut adalah melalui kegiatan pembelajaran dengan menggunakan strategi yang tepat. Strategi yang tepat adalah strategi yang menggunakan pendekatan kontekstual. Alasan penggunaan strategi kontekstual adalah bahwa strategi tersebut dapat mengajak peserta didik menghubungkan atau mengaitkan materi yang dipelajari dengan dunia nyata. Dengan demikian, berarti peserta didik diharapkan dapat mencari hubungan antara pengetahuan yang dimilikinya dengan penerapan pengetahuan tersebut dalam kehidupan sehari-hari. Melalui pendekatan itu, maka peserta didik akan lebih memiliki hasil yang komprehensif tidak hanya pada tataran kognitif (olah pikir), tetapi pada tataran afektif (olah hati, rasa, dan karsa), serta psikomotor (olah raga).

Menyadari pentingnya karakter, maka penguatan pendidikan moral (*moral education*) atau pendidikan karakter (*character education*) dalam konteks sekarang sangat relevan untuk mengatasi krisis moral yang sedang melanda bangsa Indonesia. Oleh karena itu, dewasa ini banyak pihak menuntut peningkatan intensitas dan kualitas pelaksanaan implementasi pendidikan karakter di sekolah. Tuntutan tersebut didasarkan pada fenomena sosial yang berkembang begitu pesat dikalangan masyarakat, yang antara lain berupa meningkatnya kenakalan remaja dalam masyarakat, yakni perkelahian massal dan berbagai kasus dekadensi moral lainnya, seperti meningkatnya pergaulan bebas, maraknya angka kekerasan anak-anak dan remaja, kejahatan terhadap teman, pencurian remaja, kebiasaan menyontek, penyalahgunaan obat-obatan, pornografi, dan perusakan milik orang

⁷⁷ Agus Sujanto., dan Halem Lubis, *Psikologi Kepribadian*, ..., hal. 25

lain sudah menjadi masalah sosial yang hingga saat ini belum dapat diatasi secara tuntas, bahkan di kota-kota besar tertentu, gejala tersebut telah sampai pada taraf yang sangat meresahkan.

Memperhatikan hal tersebut, maka lembaga pendidikan formal seperti sekolah sebagai wadah resmi pembinaan generasi muda diharapkan dapat meningkatkan peranannya dalam pembentukan kepribadian peserta didik melalui peningkatan intensitas dan kualitas pendidikan karakter. Sebagai upaya untuk meningkatkan kesesuaian dan kualitas pendidikan karakter, Kementerian Pendidikan Nasional mengembangkan grand design pendidikan karakter untuk setiap jalur, jenjang, dan jenis satuan pendidikan. Grand design menjadi rujukan konseptual dan operasional pengembangan, pelaksanaan, dan penilaian pada setiap jalur dan jenjang pendidikan. Konfigurasi karakter dalam konteks totalitas proses psikologis dan sosial-kultural tersebut dikelompokkan dalam: olah hati (*Spiritual and emotional development*), olah pikir (*intellectual development*), olah raga dan kinestetik (*physical and kinesthetic development*), olah rasa dan karsa (*affective and creativity development*). Pengembangan dan implementasi pendidikan karakter di sekolah perlu dilakukan dengan mengacu pada grand design tersebut.⁷⁸

Pendidikan karakter tentu menjadi sangat penting untuk diimplementasikan di sekolah, karena untuk mengembalikan karakter bangsa Indonesia yang sudah mulai luntur. Implementasi pendidikan karakter di sekolah, diharapkan dapat menjadi solusi atas masalah-masalah sosial yang terjadi di masyarakat. Pelaksanaan pendidikan karakter di sekolah dapat dilaksanakan pada ranah/kegiatan pembelajaran, pengembangan budaya sekolah dan pusat kegiatan belajar, kegiatan ko-kurikuler dan ekstrakurikuler, serta pemantauan kegiatan keseharian di rumah dan di masyarakat oleh pihak guru di sekolah. Penerapan pendidikan karakter di sekolah dapat dilakukan dengan menambah ekstrakurikuler keagamaan, kepramukaan dan penanaman budi pekerti dalam kurikulum sekolah serta mengimplementasikan langsung dalam kegiatan pembelajaran mengenai nilai-nilai luhur bangsa yang berdasarkan Pancasila.

Di samping upaya di atas, juga diperlukan adanya peran serta orang tua, guru serta masyarakat dalam mendukung terwujudnya pembentukan karakter anak agar kelak menjadi manusia yang tidak hanya cerdas di bidang intelektual tetapi juga cerdas di bidang spiritual.

⁷⁸ Sarlito Wirawan Sarwono, *Pengantar Psikologi Umum*, ..., hal. 180-181.

Berdasarkan uraian di atas, Thomas Lickona (1992) menjelaskan beberapa alasan perlunya pendidikan karakter di sekolah, di antaranya:

- a. Banyaknya generasi muda saling melukai karena lemahnya kesadaran pada nilai-nilai moral;
- b. Memberikan nilai-nilai moral pada generasi muda merupakan salah satu fungsi peradaban yang paling utama;
- c. Peran sekolah sebagai pendidik karakter menjadi semakin penting ketika banyak anak-anak memperoleh sedikit pengajaran moral dari orangtua, masyarakat, atau lembaga keagamaan;
- d. Masih adanya nilai-nilai moral yang secara universal masih diterima seperti perhatian, kepercayaan, rasa hormat, dan tanggungjawab;
- e. Demokrasi memiliki kebutuhan khusus untuk pendidikan moral karena demokrasi merupakan peraturan dari, untuk dan oleh masyarakat;
- f. Tidak ada sesuatu sebagai pendidikan bebas nilai. Sekolah mengajarkan pendidikan bebas nilai. Sekolah mengajarkan nilai-nilai setiap hari melalui desain ataupun tanpa desain;
- g. Komitmen pada pendidikan karakter penting manakala ada keinginan untuk terus menjadi guru yang baik;
- h. Pendidikan karakter yang efektif membuat sekolah lebih beradab, peduli pada masyarakat, dan mengacu pada performansi akademik yang meningkat.⁷⁹

Alasan-alasan di atas, menunjukkan bahwa implementasi pendidikan karakter di sekolah sangat perlu dilakukan sedini mungkin untuk mengantisipasi persoalan di masa depan yang semakin kompleks seperti semakin rendahnya perhatian dan kepedulian anak terhadap lingkungan sekitar, tidak memiliki tanggungjawab, rendahnya kepercayaan diri, dan terjadinya dekadensi moral yang akan menghancurkan masa depan bangsa.

5. Landasan Pedagogis Pendidikan Karakter

Secara pedagogis, implementasi pendidikan karakter di sekolah dilandasi oleh pemahaman bahwa pendidikan adalah suatu upaya sadar untuk mengembangkan potensi peserta didik secara optimal. Usaha sadar itu tidak boleh dilepaskan dari lingkungan peserta didik berada, terutama dari lingkungan budayanya, karena peserta didik hidup tak terpisahkan dalam lingkungannya dan bertindak sesuai dengan kaidah-kaidah budayanya. Pendidikan yang tidak dilandasi

⁷⁹ Ratna Megawangi, *Pendidikan Karakter, Solusi Yang Tepat Untuk Membangun Bangsa*, Depok: Indonesia Heritage Pundation, 2009, hal. 108

oleh prinsip itu akan menyebabkan peserta didik tercerabut dari akar budayanya.

Ketika hal ini terjadi, maka peserta didik tidak akan mengenal budayanya dengan baik sehingga ia menjadi orang “asing” dalam lingkungan budayanya. Selain menjadi orang asing, yang lebih mengkhawatirkan adalah menjadi orang yang tidak menyukai budayanya. Budaya, yang menyebabkan peserta didik tumbuh dan berkembang, dimulai dari budaya di lingkungan terdekat misalnya budaya di lingkungan tempat tinggalnya hingga berkembang ke lingkungan yang lebih luas yaitu budaya nasional bangsa dan budaya universal yang dianut oleh ummat manusia. Apabila peserta didik menjadi asing dari budaya terdekat maka tidak akan mengenal dengan baik budaya bangsa dan tidak akan mengenal dirinya sebagai anggota budaya bangsa. Dalam situasi demikian, sangat rentan terhadap pengaruh budaya luar dan bahkan cenderung untuk menerima budaya luar tanpa proses pertimbangan (*valueing*). Kecenderungan itu terjadi karena tidak memiliki norma dan nilai budaya nasional yang dapat digunakan sebagai dasar untuk melakukan pertimbangan (*valueing*).

Semakin kuat seseorang memiliki dasar pertimbangan, semakin kuat pula kecenderungan untuk tumbuh dan berkembang menjadi warga negara yang baik. Pada titik kulminasinya, norma dan nilai budaya secara kolektif pada tingkat makro akan menjadi norma dan nilai budaya bangsa. Dengan demikian, peserta didik akan menjadi warga negara Indonesia yang memiliki wawasan, cara berpikir, cara bertindak, dan cara menyelesaikan masalah sesuai dengan norma dan nilai ciri ke-Indonesiaannya. Hal ini sesuai dengan fungsi utama pendidikan yang diamanatkan dalam UU No. 20 tahun 2003 tentang Sisdiknas, “mengembangkan kemampuan dan membentuk watak serta peradaban bangsa yang bermartabat dalam rangka mencerdaskan kehidupan bangsa”.⁸⁰ Oleh karena itu, aturan dasar yang mengatur pendidikan nasional (UUD 1945 dan UU Sisdiknas) sudah memberikan landasan yang kokoh untuk mengembangkan keseluruhan potensi diri seseorang sebagai anggota masyarakat dan bangsa.⁸¹

“Pendidikan adalah suatu proses enkulturasi, berfungsi mewariskan nilai-nilai dan prestasi dimasa lalu ke generasi mendatang. Nilai-nilai dan prestasi itu merupakan kebanggaan bangsa dan menjadikan bangsa itu dikenal oleh bangsa-bangsa lain”. Selain mewariskan, pendidikan juga memiliki fungsi untuk mengembangkan

⁸⁰ Undang-undang No. 20 tahun 2003, *Tentang Sistem Pendidikan Nasional*, Pasal 3

⁸¹ Pusat Kurikulum, Balitbang Kemendiknas, *Pengembangan Pendidikan Budaya dan Karakter Bangsa (Pedoman Sekolah)*, Jakarta: Kemendiknas, 2010, hal, 6

nilai-nilai budaya dan prestasi masa lalu itu menjadi nilai-nilai budaya bangsa yang sesuai dengan kehidupan masa kini dan masa yang akan datang, serta mengembangkan prestasi baru yang menjadi karakter baru bangsa. Oleh karena itu, pendidikan budaya dan karakter bangsa merupakan inti dari suatu proses pendidikan. Proses pengembangan nilai-nilai yang menjadi landasan dari karakter itu menghendaki suatu proses yang berkelanjutan, dilakukan melalui berbagai mata pelajaran yang ada dalam kurikulum (kewarganegaraan, sejarah, geografi, ekonomi, sosiologi, antropologi, bahasa Indonesia, IPS, IPA, matematika, agama, pendidikan jasmani dan olahraga, seni, serta ketrampilan).

Gagasan untuk mengubah kurikulum KTSP menjadi kurikulum 2013 merupakan sebuah terobosan, karena kurikulum 2013 memberikan ruang yang seluas-luasnya untuk pengembangan nilai-nilai yang menjadi dasar bagi pendidikan karakter. Dengan pemberlakuan kurikulum 2013 ini, nilai-nilai karakter dapat dikembangkan pada diri peserta didik secara terintegrasi, simultan, komprehensif dan berkesinambungan. Dengan demikian, maka diharapkan memiliki dampak nyata dalam pembentukan karakter peserta didik, sehingga dapat menghantarkannya menuju kehidupan bermasyarakat, berbangsa, dan bernegara dalam satu kesatuan tekad yang kokoh dan kuat untuk mewujudkan bangsa yang maju.

Pendidikan karakter di sekolah, dilakukan melalui penerapan nilai-nilai atau kebajikan yang menjadi nilai dasar karakter. Kebajikan yang menjadi atribut suatu karakter pada dasarnya adalah nilai. Oleh karena itu pendidikan karakter pada dasarnya adalah pengembangan nilai-nilai yang berasal dari pandangan hidup atau ideologi bangsa Indonesia, agama, budaya, dan nilai-nilai yang terumuskan dalam tujuan pendidikan nasional.

6. Tujuan dan Sasaran Pendidikan Karakter di Sekolah

Tujuan pendidikan karakter adalah penanaman nilai dalam diri peserta didik dan pembaruan tata kehidupan bersama yang lebih menghargai kebebasan individu. Tujuan jangka panjangnya tidak lain adalah mendasarkan diri pada tanggapan aktif kontekstual individu atas dorongan sosial alami (*natural sosial impulse*) yang diterimanya, yang pada gilirannya semakin mempertajam visi hidup yang akan diraih lewat proses pembentukan diri secara terus-menerus. Tujuan jangka panjang ini merupakan pendekatan dialektis yang semakin mendekati dengan kenyataan yang ideal, melalui proses refleksi dan interaksi secara terus menerus antara idealisme, pilihan sarana, dan hasil langsung yang dapat dievaluasi secara objektif.

Selain itu, pendidikan karakter juga bertujuan untuk meningkatkan mutu penyelenggaraan dan hasil pendidikan di sekolah yang mengarah pada pencapaian pembentukan karakter atau akhlak mulia peserta didik secara utuh, terpadu, dan seimbang, sesuai standar kompetensi lulusan. Melalui pendidikan karakter diharapkan peserta didik mampu secara mandiri meningkatkan dan menggunakan pengetahuannya, mengkaji dan menginternalisasi serta mempersonalisasi nilai-nilai karakter dan akhlak mulia sehingga terwujud dalam perilaku sehari-hari.

Implementasi pendidikan karakter di sekolah diarahkan pada terbentuknya budaya dan iklim sekolah, yaitu terwujudnya nilai-nilai moral, yang mampu melandasi perilaku, tradisi, kebiasaan keseharian, dan simbol-simbol yang dipraktikkan oleh peserta didik khususnya dan warga sekolah pada umumnya, sehingga tercipta masyarakat sekolah yang berkarakter. Sasaran utama implementasi pendidikan karakter di sekolah pada prinsipnya adalah seluruh seluruh peserta didik. Sedangkan sasaran antaranya adalah pimpinan, guru, staf sekolah.

Sekolah-sekolah yang selama ini telah berhasil mengimplementasikan pendidikan karakter di sekolah dengan baik dapat dijadikan sebagai *best practices* yang menjadi contoh untuk disebarluaskan ke sekolah-sekolah lainnya. Melalui implementasi pendidikan karakter di sekolah ini, diharapkan seluruh peserta didik memiliki keimanan dan ketaqwaan kepada Tuhan Yang Maha Esa, berakhlak mulia, memiliki kompetensi akademik yang utuh dan terpadu, sekaligus memiliki kepribadian yang baik sesuai norma agama yang anutnya dan budaya Bangsa Indonesia.

Secara lebih rinci Kemendiknas menjelaskan bahwa tujuan pendidikan karakter adalah:⁸²

- a. Mengembangkan potensi kalbu/nurani/afektif peserta didik sebagai manusia dan warganegara yang memiliki nilai-nilai budaya dan karakter bangsa;
- b. Mengembangkan kebiasaan dan perilaku peserta didik yang terpuji dan sejalan dengan nilai-nilai universal dan tradisi budaya bangsa yang religius;
- c. Menanamkan jiwa kepemimpinan dan tanggung jawab peserta didik sebagai generasi penerus bangsa;
- d. Mengembangkan kemampuan peserta didik menjadi manusia yang mandiri, kreatif, berwawasan kebangsaan; dan

⁸² Pusat Kurikulum, Balitbang Kemendiknas, *Pengembangan Pendidikan Budaya dan Karakter Bangsa (Pedoman Sekolah)*, ..., hal, 7

- e. Mengembangkan lingkungan kehidupan sekolah sebagai lingkungan belajar yang aman, jujur, penuh kreativitas dan persahabatan, serta dengan rasa kebangsaan yang tinggi dan penuh kekuatan (dignity).

7. Sifat dan Bentuk Penyimpangan Karakter

Persoalan karakter anak dan remaja kini sedang menjadi sorotan tajam dari masyarakat, melalui tulisan di media cetak, informasi melalui media elektronik, maupun disampaikan langsung oleh para pemuka masyarakat, para ahli, para pengamat pendidikan dan pengamat sosial, baik pada tingkat lokal, nasional maupun internasional. Persoalan karakter ini muncul dan menjadi sorotan, karena masyarakat sudah hampir bosan mendengar berbagai informasi tentang penyimpangan-penyimpangan karakter dalam bentuk kenakalan anak dan remaja yang muncul belakangan ini dan meresahkan masyarakat.

Kartini Kartono mengemukakan⁸³ bahwa bentuk kenakalan anak dan remaja terbagi mengikuti tiga kriteria, yaitu: kebetulan, kadang-kadang, dan habitual sebagai kebiasaan, yang menampilkan tingkat penyesuaian dengan titik patahan yang tinggi, medium dan rendah. Klasifikasi ilmiah lainnya menggunakan penggolongan tripartite, yaitu: historis, instinktual, dan mental. Semua itu dapat saling berkombinasi. Misalnya berkenaan dengan sebab-musabab terjadinya kejahatan instinktual, bisa dilihat dari aspek keserakahan, agresivitas, seksualitas, kepecahan keluarga dan anomali-anomali dalam dorongan berkelompok. Klasifikasi ini dilengkapi dengan kondisi mental, dan hasilnya menampilkan suatu bentuk anak dan remaja yang berkarakter negatif, seperti agresif, serakah, pendek pikir, sangat emosional dan tidak mampu mengenal nilai-nilai etis serta kecenderungan untuk menjatuhkan dirinya ke dalam perbuatan yang merugikan dan berbahaya.

Adapun macam dan bentuk-bentuk kejahatan yang dilakukan oleh anak dan remaja dapat dibedakan menjadi tiga macam bentuk kejahatan yaitu: “kenakalan biasa, kenakalan yang menjurus pada tindak kriminal, dan kenakalan khusus”.⁸⁴

- a. *Kenakalan biasa*, adalah suatu bentuk kenakalan anak atau remaja yang dapat berupa berbohong, pergi keluar rumah tanpa pamit pada orang tuanya, keluyuran, berkelahi dengan teman, membuang sampah sembarangan, membolos dari sekolah dan lain sebagainya.

⁸³ Kartini Kartono, *Patologi Sosial 2 (Kenakalan Remaja)*, Jakarta: Rajawali Press, 1998 (Edisi Pertama), hal. 47

⁸⁴ Akirom Syamsudin Meliala dan E. Sumarsono, cetakan pertama, *Kejahatan Anak Suatu Tinjauan dari Psikologi dan Hukum*, Liberty: Yogyakarta, 198, hal. 105

- b. *Kenakalan yang menjurus pada tindakan kriminal*, adalah suatu bentuk kenakalan anak atau *remaja yang merupakan perbuatan pidana, berupa kejahatan yang meliputi: mencuri, mencopet, menodong, menggugurkan kandungan, memperkosa, membunuh, berjudi, menonton dan mengedarkan film porno, dan lain sebagainya.*
- c. *Kenakalan khusus*, adalah kenakalan anak atau remaja yang diatur dalam Undang-undang pidana khusus, seperti kejahatan narkoba, psikotropika, pencucian uang (*money laundering*), kejahatan di internet (*cyber crime*), kejahatan terhadap HAM dan sebagainya.

Bentuk lain dari kenakalan remaja (*juvenile delinquency*) ialah berdasarkan ciri karakter dan kepribadian yang defek, yang mendorong mereka menjadi *delinquen*. Anak-anak dan remaja ini pada umumnya bersifat pendek pikir, sangat emosional, agresif, tidak mampu mengenal nilai-nilai etis, dan cenderung suka menceburkan diri dalam perbuatan yang berbahaya, karakter dan hati nuraninya hampir tidak dapat digugah, seakan beku. Kartini Kartono⁸⁵ menjelaskan bahwa yang termasuk tipe *delinquen* menurut struktur karakter dan kepribadian ini dibagi atas:

- a. *Delinquensi Terisolir*; Kelompok ini merupakan jumlah terbesar dari para remaja *delinquen* merupakan kelompok mayoritas. Pada umumnya mereka tidak menderita kerusakan psikologis. Perbuatan kejahatan mereka disebabkan oleh dorongan faktor sebagai berikut:
- 1) *Kejahatan siswa dan remaja tidak didorong oleh motivasi kecemasan dan konflik batin yang tidak dapat diselesaikan, dan motif yang mendalam, akan tetapi lebih banyak dirangsang oleh keinginan meniru, ingin konform dengan norma gengnya.* biasanya semua kegiatan lakukan bersama-sama dalam bentuk kegiatan kelompok.
 - 2) *Kebanyakan siswa dan remaja berasal dari daerah-daerah kota yang transisional sifatnya memiliki subkultur kriminal.* sejak kecil anak melihat adanya geng-geng kriminal, sampai suatu saat dia ikut menjadi anggota salah satu kelompok geng tersebut. Di dalam geng ini anak merasa diterima, mendapat kedudukan terhormat, pengakuan status sosial dan prestise tertentu. Semua nilai, norma dan kebiasaan kelompoknya dengan subkultur kriminal itu, diopernya dengan serta merta.

⁸⁵Kartini Kartono, *Patologi Sosial 2 (Kenakalan Remaja)*, ... hal. 49

- 3) Pada umumnya anak delinquen tipe ini berasal dari keluarga berantakan, tidak harmonis, tidak konsekuen dan mengalami banyak frustrasi. Situasi keluarga dipenuhi dengan konflik hebat di antara sesama anggota keluarga, dan ada suasana penolakan oleh orang tua, sehingga anak merasakan disiaikan serta kesepian. Dalam situasi demikian anak tidak pernah merasakan iklim kehangatan emosional. Kebutuhan elementernya tidak terpenuhi, misalnya, tidak pernah merasa aman, harga dirinya terasa diinjak, merasa dilupakan dan ditolak oleh orang tua, dan lain-lain. Pendeknya, anak mengalami banyak frustrasi dalam lingkungan keluarga sendiri, dan mereaksi negatif terhadap lingkungannya.
 - 4) Sebagai jalan keluarnya, anak memuaskan semua kebutuhan dasarnya ditengah lingkungan anak-anak kriminal. Geng delinquen memberikannya alternatif hidup yang menyenangkan. Mereka akhirnya mengadopsi etik dan kebiasaan gengnya, dan dipakai sebagai sarana untuk meyakinkan diri sendiri bahwa dirinya adalah penting, cukup “menonjol” dan berarti. geng tersebut memberikan pada dirinya perasaan aman, diterima, bahkan mendapatkan bimbingan untuk menonjolkan egonya.
 - 5) Anak dan remaja dibesarkan dalam keluarga tanpa atau sedikit sekali mendapatkan supervisi dan latihan disiplin dan teratur. sebagai akibatnya, anak tidak sanggup menginternalisasikan norma hidup normal. Bahkan banyak dari mereka kebal terhadap nilai kesusilaan, sebaliknya lebih peka terhadap pengaruh jahat. Ringkasnya, delinquensi terisolasi itu mereaksi terhadap tekanan dari lingkungan sosial. Mereka mencari panutan dan sekuritas dari dan di dalam diri kelompok gengnya. Namun pada usia dewasa, mayoritas anak delinquen tipe terisolir tadi meninggalkan tingkah laku kriminalnya.
- b. *Delinquensi Neurotik*; pada umumnya anak-anak *delinquen* tipe ini menderita gangguan kejiwaan yang cukup serius, antara lain berupa kecemasan, merasa selalu tidak aman, merasa terancam, tersudut dan terpojok, merasa bersalah dan berdosa, dan lainlain. Ciri tingkah laku anak-anak *delinquen* itu, antara lain tingkah laku *delinquennya* bersumber pada sebab-sebab psikologis yang sangat dalam, dan bukan hanya berupa adaptasi pasif menerima norma dan nilai subkultur gengnya yang kriminal itu saja, juga bukan berupa usaha untuk mendapatkan prestise sosial dan simpati dari luar.

Lebih lanjut Kartini Kartono⁸⁶ mengemukakan bahwa bentuk kenakalan siswa dan remaja terbagi dalam tiga kriteria, yaitu: kebetulan, kadang-kadang, dan habitual sebagai kebiasaan, yang menampilkan tingkat penyesuaian dengan titik patahan yang tinggi, medium dan rendah. Klasifikasi ilmiah lainnya menggunakan penggolongan tripartite, yaitu: historis, instinktual, dan mental.

Semua itu dapat saling berkombinasi, misalnya berkenaan dengan sebab-musabab terjadinya kejahatan instinktual, bisa dilihat dari aspek keserakahan, agresivitas, seksualitas, perpecahan keluarga dan anomali-anomali dalam dorongan berkelompok. Klasifikasi ini dilengkapi dengan kondisi mental, dan hasilnya menampilkan suatu bentuk siswa dan remaja yang berkarakter negatif, seperti agresif, serakah, pendek pikir, sangat emosional dan tidak mampu mengenal nilai-nilai etis serta kecenderungan untuk menjatuhkan dirinya ke dalam perbuatan yang merugikan dan berbahaya.

8. Prinsip Implementasi Pendidikan Karakter di Sekolah

Implementasi pendidikan karakter di sekolah pada prinsipnya, tidak dimasukkan sebagai pokok bahasan tetapi terintegrasi ke dalam mata pelajaran, pengembangan diri, dan budaya sekolah. Oleh karena itu, sekolah guru dan sekolah perlu mengintegrasikan nilai-nilai yang dikembangkan dalam pendidikan karakter ke dalam kurikulum sekolah, baik pada silabus maupun Rencana Program Pembelajaran (RPP) yang dibuat oleh guru.

Prinsip pembelajaran yang digunakan dalam implementasi pendidikan karakter di sekolah, harus mengusahakan agar peserta didik mengenal dan menerima nilai-nilai karakter sebagai milik peserta didik dan bertanggung jawab atas keputusan yang diambilnya melalui tahapan mengenal pilihan, menilai pilihan, menentukan pendirian, dan selanjutnya menjadikan suatu nilai sesuai dengan keyakinan diri. Dengan prinsip ini, peserta didik belajar melalui proses berpikir, bersikap, dan berbuat. Ketiga proses ini, dimaksudkan untuk mengembangkan kemampuan peserta didik dalam melakukan kegiatan sosial dan mendorong peserta didik untuk melihat diri sendiri sebagai makhluk sosial.

Adapun prinsip-prinsip yang digunakan dalam implementasi pendidikan karakter di sekolah:⁸⁷

- a. *Berkelanjutan*; mengandung makna bahwa proses penanaman dan pengembangan nilai-nilai karakter merupakan sebuah proses panjang, dimulai dari awal peserta didik masuk sampai selesai dari

⁸⁶ Kartini Kartono, *Patologi Sosial 2 (Kenakalan Remaja)*, ..., hal. 23

⁸⁷ Pusat Kurikulum, Balitbang Kemendiknas, *Pengembangan Pendidikan Budaya dan Karakter Bangsa (Pedoman Sekolah)*, Jakarta: Kemendiknas, 2010, hal, 11

suatu satuan pendidikan. Sejatinya, proses tersebut dimulai dari kelas 1 SD atau tahun pertama dan berlangsung paling tidak sampai kelas 9 atau kelas akhir SMP. Pendidikan karakter di SMA adalah kelanjutan dari proses yang telah terjadi selama 9 tahun.

- b. *Melalui semua mata pelajaran, pengembangan diri, dan budaya sekolah;* mensyaratkan bahwa proses penanaman dan pengembangan nilai-nilai karakter dilakukan melalui setiap mata pelajaran, dan dalam setiap kegiatan *kurikuler* maupun ekstrakurikuler. Bila digambarkan dalam sebuah bagan adalah sebagai berikut: ///

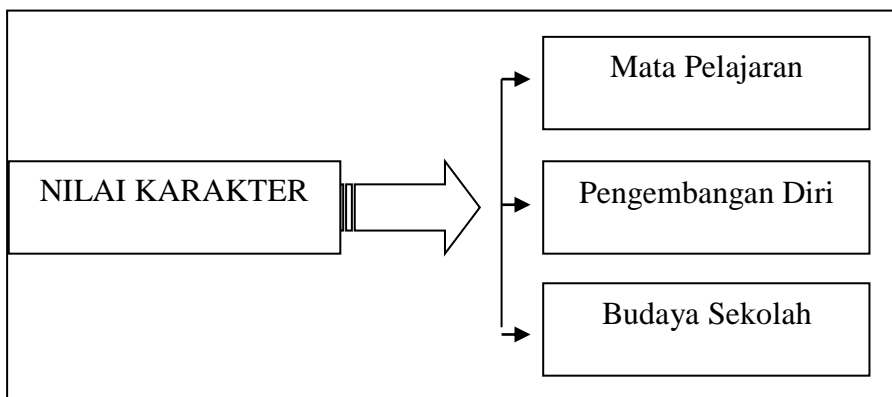

Gambar 2.1 Jalur Implementasi Pendidikan Karakter

- c. *Nilai tidak diajarkan tapi dikembangkan;* mengandung makna bahwa materi nilai *karakter* bukanlah bahan ajar biasa; artinya, nilai-nilai itu tidak dijadikan pokok bahasan yang dikemukakan seperti halnya ketika mengajarkan suatu konsep, teori, prosedur, ataupun fakta seperti dalam mata pelajaran agama, bahasa Indonesia, PKn, IPA, IPS, matematika, pendidikan jasmani dan kesehatan, seni, dan ketrampilan. Materi pelajaran biasa digunakan sebagai bahan atau media untuk mengembangkan nilai-nilai karakter. Oleh karena itu, guru tidak perlu mengubah pokok bahasan yang sudah ada, tetapi menggunakan materi pokok bahasan itu untuk mengembangkan nilai-nilai karakter. Juga, guru tidak harus mengembangkan proses belajar khusus untuk mengembangkan nilai. Suatu hal yang selalu harus diingat bahwa satu aktivitas belajar dapat digunakan untuk mengembangkan kemampuan dalam ranah kognitif, afektif, dan psikomotor. Konsekuensi dari prinsip ini, nilai-nilai karakter tidak ditanyakan dalam ulangan ataupun ujian. Walaupun demikian, peserta didik perlu mengetahui pengertian dari suatu nilai yang sedang mereka

tumbuhkan pada diri mereka. Mereka tidak boleh berada dalam posisi tidak tahu dan tidak paham makna nilai itu.

- d. *Proses pendidikan dilakukan peserta didik secara aktif dan menyenangkan*; prinsip ini menyatakan bahwa proses pendidikan nilai karakter dilakukan oleh peserta didik bukan oleh guru. Guru menerapkan prinsip “*tut wuri handayani*” dalam setiap perilaku yang ditunjukkan peserta didik. Prinsip ini juga menyatakan bahwa proses pendidikan dilakukan dalam suasana belajar yang menimbulkan rasa senang dan tidak indoktrinatif. Diawali dengan pengenalan terhadap pengertian nilai yang dikembangkan maka guru menuntun peserta didik agar secara aktif. Hal ini dilakukan tanpa guru mengatakan kepada peserta didik bahwa mereka harus aktif, tapi guru merencanakan kegiatan belajar yang menyebabkan peserta didik aktif merumuskan pertanyaan, mencari sumber informasi, dan mengumpulkan informasi dari sumber, mengolah informasi yang sudah dimiliki, merekonstruksi data, fakta, atau nilai, menyajikan hasil rekonstruksi atau proses pengembangan nilai, menumbuhkan nilai-nilai karakter pada diri peserta didik melalui berbagai kegiatan belajar yang terjadi di kelas, sekolah, dan tugas-tugas di luar sekolah.

9. Perkembangan Psikologi Peserta Didik

Perkembangan psikologi siswa harus mampu dipahami oleh guru dalam rangka mengembangkan metode pengajaran. Setiap masa perkembangan anak, berbeda pula metode yang digunakan. Pada tingkat perkembangan masa anak-anak, bermain merupakan titik tekan dari proses pembelajaran. Pada tingkat perkembangan remaja, dalam aktivitas pembelajaran guru harus mampu memahami karakteristik perkembangan transisional kognitif, afektif, psikomotorik, dan sosial.

Tempramen sangat berhubungan erat dengan keperibadian serta gaya belajar dan berfikir. Menurut Santrock tempramen adalah gaya perilaku dan cara khas pemberian respons seseorang. Ada tiga gaya dasar atau kelompok tempramen, yaitu:

- a. Anak yang mudah (*easy child*) pada umumnya berada dalam suasana hati yang positif, dengan cepat membentuk rutinitas tetap di masa kecil dan dengan mudah beradaptasi dengan pengalaman baru.
- b. Anak yang sulit (*difficult child*) bereaksi secara negatif dan sering menangis, terlibat dalam rutinitas harian yang tidak tetap, serta pelan menerima perubahan

- c. Anak yang lambat (*slow-to-warm-up child*) mempunyai tingkat aktifitas yang rendah, agak negatif dan menunjukkan intensitas suasana hati yang rendah.⁸⁸

Dalam pendidikan yang melibatkan tempramen peserta didik, para guru bisa memperhatikan dan menghormati individualitas; pertimbangkanlah struktur lingkungan seorang siswa; sadarilah masalah yang terlibat ketika menjuluki seorang peserta didik “sulit”; menggunakan strategi kelas yang efektif untuk anak-anak yang sulit, malu, lambat dan anak-anak yang kesulitan mengatur emosi mereka.⁸⁹

Psikologi pendidikan adalah cabang ilmu psikologi yang melakukan kajian cara-cara manusia belajar dalam lingkungan pendidikan, efektivitas intervensi pendidikan, psikologi pengajaran yang efektif, dan aspek-aspek psikologi sosial dalam proses pendidikan.⁹⁰

Cabang ilmu ini akan membantu menelaah lebih lanjut hubungan karakter psikologi siswa dengan pengembangan metode pengajaran yang tepat dalam proses pembelajaran. Metode pengajaran yang digunakan oleh guru harus sesuai dengan karakter kejiwaan dan perilaku peserta didik agar proses pembelajaran efektif dan efisien sehingga tujuan pembelajaran dapat tercapai. Beberapa karakter psikologi peserta didik yang harus dipahami seorang guru antara lain sebagai berikut:

a. Kesiapan Belajar Peserta Didik

Kesiapan belajar peserta didik sangat berpengaruh terhadap penyesuaian diri peserta didik di sekolah. Banyak orang berpendapat bahwa kesiapan belajar peserta didik ditentukan oleh usia anak, hal tersebut tidak dapat dibenarkan seutuhnya karena banyak faktor lain yang harus dipertimbangkan dalam menentukan kesiapan belajar. Faktor-faktor tersebut antara lain yaitu faktor kemampuan kognitif, kemampuan afektif, kemampuan keterampilan sosial, dan kemampuan psiko-motorik.⁹¹

Karakteristik siswa adalah aspek-aspek atau kualitas perseorangan siswa yang terdiri dari minat, sikap, motivasi belajar, gaya belajar, kemampuan berpikir dan kemampuan awal

⁸⁸ Santrock, J. W, *Psikologi Pendidikan (Educational Psychology)* edisi 3 buku 1 Penerjemah: Diana Angelica, Jakarta: Salemba Humanika, 2009.

⁸⁹ Santrock, J. W, *Psikologi Pendidikan (Educational Psychology)* edisi 3 buku 1 Penerjemah: Diana Angelica, ...

⁹⁰ Fattah Hanurawan, *Pengantar Psikologi Sosial*, Malang: UNM. 2007. hal. 34

⁹¹ Fattah Hanurawan, *Pengantar Psikologi Sosial ...*, hal.35.

yang dimiliki.⁹² Pengertian tersebut memberikan gambaran yang signifikan atas kekompleksitasan karakteristik peserta didik yang pastinya memiliki perbedaan antara yang satu dengan yang lainnya. Setiap sub bagian yang membangun karakteristik tersebut tentunya membutuhkan perhatian yang serius dari para pendidik agar proses interaksi yang terjadi di dalam kelas bisa dimaknai secara positif tanpa adanya sikap acuh atau pasif. Hal tersebut secara tidak langsung turut berperan dalam membangun semangat dan rasa percaya diri peserta didik, baik dari segi fisik maupun psikis.

Rafort dalam Hanuwarman menguraikan kemampuan-kepercayaan yang diperlukan peserta didik untuk siap bersekolah, yaitu:

- 1) kemampuan untuk bermain dengan anak lain,
- 2) kemampuan untuk berkerjasama dalam pelaksanaan tugas dengan anak lain,
- 3) kemampuan untuk bekerja dengan alat-alat rumah tangga yang sederhana, misal: gunting,
- 4) kemampuan untuk menulis nama sendiri,
- 5) kemampuan untuk memakai baju secara mandiri,
- 6) kemampuan untuk menghitung bilangan sederhana,
- 7) kemampuan untuk menyebut alfabet,
- 8) kemampuan mendengar dan memperhatikan arahan lisan yang diberikan oleh orang lain,
- 9) kemampuan untuk mengikuti aturan-aturan sederhana di sekolah.⁹³

Faktor lingkungan keluarga juga sangat berperan dalam membentuk kesiapan anak untuk belajar, antara lain yaitu status sosial ekonomi keluarga, lingkungan keluarga yang kaya rangsangan belajar, dan struktur keluarga yang stabil.

b. Kecerdasan Peserta Didik

Kecerdasan adalah kemampuan kognitif yang ada dalam diri seseorang untuk memecahkan masalah-masalah yang sedang dihadapi.

Dalam perspektif kecerdasan majemuk dikenal 8 jenis kecerdasan dalam diri manusia, yaitu:

- 1) Kecerdasan Spasial-Visual adalah kecerdasan terkait dengan berpikir tentang dimensi keruangan dan gambar.

⁹² Hamzah B Uno, *Orientasi Baru dalam Psikologi Pembelajaran*, Jakarta: PT Bumi Aksara, 2006, hal 25.

⁹³ Fattah Hanurawan, *Pengantar Psikologi Sosial*, ..., hal. 36

- 2) Kecerdasan Linguistik-Verbal adalah kecerdasan terkait dengan berpikir tentang kata-kata atau bahasa.
- 3) Kecerdasan Interpersonal adalah kecerdasan yang berhubungan relasi (hubungan dengan orang lain).
- 4) Kecerdasan Musikal-Ritmik adalah kecerdasan terkait dengan berpikir tentang ritme dan melodi.
- 5) Kecerdasan Naturalis (Kealaman) adalah kecerdasan yang terkait tentang hal-hal yang berhubungan dengan alam semesta.
- 6) Kecerdasan Kinestetik Ketubuhan adalah kecerdasan yang terkait dengan fisik dan gerakan.
- 7) Kecerdasan Intrapersonal adalah kecerdasan terkait dengan berpikir secara mendalam tentang segala sesuatu (reflektif) yang berhubungan dengan eksistensi diri sendiri.
- 8) Kecerdasan Logika Matematik adalah kecerdasan terkait dengan berpikir tentang proses penalaran.⁹⁴

Tugas guru dalam hal ini yaitu berusaha semaksimal mungkin dalam mengembangkan kecerdasan yang dominan dalam diri anak, atau menyeimbangkan semua kecerdasan tersebut jika memungkinkan. Pengembangan kecerdasan majemuk dalam diri peserta didik harus disesuaikan dengan kondisi perkembangan fisik, psikologis, dan spiritual subjek didik.⁹⁵

c. Masalah-Masalah Khusus Peserta Didik

Masalah-masalah khusus peserta didik di antaranya adalah defisiensi keterampilan sosial, kecenderungan perilaku agresi, anak dengan tingkat kecerdasan di bawah rata-rata, dan anak dengan tingkat kecerdasan di atas rata-rata. Tugas guru yaitu harus mampu menyikapi masalah-masalah khusus siswa tersebut dengan pendekatan yang sesuai.

Berikut ini dijelaskan pendekatan guru terhadap masalah-masalah khusus siswa

- 1) Peserta didik defisiensi keterampilan sosial: Dapat diinkluskikan ke dalam kelas melalui metode belajar kerjasama (*cooperatif learning*).
- 2) Peserta didik kecenderungan perilaku agresi: Dapat dibantu mengatasi masalah mereka melalui metode belajar pengembangan pelatihan keterampilan sosial dan metode belajar katarsis-sublimasi.

⁹⁴ Fattah Hanurawan, *Pengantar Psikologi Sosial*, ..., hal. 36

⁹⁵ Fattah Hanurawan, *Pengantar Psikologi Sosial*, ..., hal. 36

- 3) Peserta didik dengan tingkat kecerdasan di bawah rata-rata: Dapat dibantu oleh guru untuk memaksimalkan prestasi dengan intervensi dini melalui pengajaran remedial.
- 4) Peserta didik dengan tingkat kecerdasan di atas rata-rata: Dapat dibantu oleh guru untuk memaksimalkan prestasi dengan intervensi melalui pengajaran pengayaan atau pengajaran akselerasi.⁹⁶

d. Kesiapan Mental

Kesiapan mental dalam belajar peserta didik sangat berpengaruh terhadap penyesuaian diri peserta didik di sekolah. Banyak orang berpendapat bahwa kesiapan belajar peserta didik ditentukan oleh usia anak, hal tersebut tidak dapat dibenarkan seutuhnya karena banyak faktor lain yang harus dipertimbangkan dalam menentukan kesiapan belajar. Faktor-faktor tersebut antara lain yaitu faktor kemampuan kognitif, kemampuan afektif, kemampuan keterampilan sosial, dan kemampuan psiko-motorik.⁹⁷

Karakter peserta didik adalah aspek-aspek atau kualitas perseorangan siswa yang terdiri dari minat, sikap, motivasi belajar, gaya belajar, kemampuan berpikir dan kemampuan awal yang dimiliki.⁹⁸ Pengertian tersebut memberikan gambaran yang signifikan atas kekompleksitasan karakteristik peserta didik yang pastinya memiliki perbedaan antara yang satu dengan yang lainnya. Setiap sub bagian yang membangun karakteristik tersebut tentunya membutuhkan perhatian yang serius dari para pendidik agar proses interaksi yang terjadi di dalam kelas bisa dimaknai secara positif tanpa adanya sikap acuh atau pasif. Hal tersebut secara tidak langsung turut berperan dalam membangun semangat dan rasa percaya diri peserta didik, baik dari segi fisik maupun psikis.

Raforth dalam Hanurawan menguraikan kemampuan-kemampuan yang diperlukan peserta didik untuk siap bersekolah, yaitu:

- 1) kemampuan untuk bermain dengan anak lain,
- 2) kemampuan untuk berkerjasama dalam pelaksanaan tugas dengan anak lain,
- 3) kemampuan untuk bekerja dengan alat-alat rumah tangga yang sederhana, misal: gunting,
- 4) kemampuan untuk menulis nama sendiri,

⁹⁶ Fattah Hanurawan, *Pengantar Psikologi Sosial*, ..., hal. 37.

⁹⁷ Fattah Hanurawan, *Pengantar Psikologi Sosial*, ..., hal. 38.

⁹⁸ Hamzah B Uno, *Orientasi Baru dalam Psikologi Pembelajaran*, ..., hal 25.

- 5) kemampuan untuk memakai baju secara mandiri,
- 6) kemampuan untuk menghitung bilangan sederhana,
- 7) kemampuan untuk menyebut alfabet,
- 8) kemampuan mendengar dan memperhatikan arahan lisan yang diberikan oleh orang lain,
- 9) kemampuan untuk mengikuti aturan-aturan sederhana di sekolah.⁹⁹

Faktor lingkungan keluarga juga sangat berperan dalam membentuk kesiapan anak untuk belajar, antara lain yaitu status sosial ekonomi keluarga, lingkungan keluarga yang kaya rangsangan belajar, dan struktur keluarga yang stabil.

C. Motivasi Berprestasi

1. Motivasi

a. Hakikat Motivasi

Manusia memiliki motivasi tertentu dalam setiap perbuatan yang dilakukan. Hamzah B. Uno berpendapat bahwa motivasi berasal dari kata motif yang dapat diartikan sebagai kekuatan yang terdapat dalam diri individu, yang menyebabkan individu tersebut bertindak atau berbuat. Individu yang memiliki motivasi akan memiliki energi atau kekuatan untuk berbuat dalam usaha mencapai suatu tujuan.¹⁰⁰

Sumadi Suryabrata menambahkan bahwa motif adalah keadaan dalam diri individu yang mendorong untuk melakukan aktivitas tertentu guna mencapai suatu tujuan. Disimpulkan bahwa motivasi berasal dari kata motif yang menunjuk pada suatu dorongan dalam diri individu untuk bertindak demi tercapainya suatu tujuan.¹⁰¹

Santrock berpendapat bahwa motivasi adalah proses yang memberi semangat, arah, dan kegigihan perilaku. Artinya, perilaku yang termotivasi adalah perilaku penuh energi, terarah, dan bertahan lama.¹⁰²

Motivasi adalah proses internal yang mengaktifkan, menuntun, dan mempertahankan perilaku dari waktu ke waktu. Motivasi menggerakkan individu untuk berbuat, mengarahkan

⁹⁹ Fattah Hanurawan, *Pengantar Psikologi Sosial*, ..., hal. 39

¹⁰⁰ Hamzah B. Uno, *Teori Motivasi & Pengukurannya*, ..., hal. 3

¹⁰¹ Sumadi Suryabrata. *Psikologi Pendidikan*. Jakarta: PT Raja Grafindo Persada, 2002, hal. 70

¹⁰² Santrock, John W. *Psikologi Pendidikan*. Edisi Kedua. (Penerjemah: Tri Wibowo B.S.). Jakarta: Kencana, 2013, hal. 510

perbuatan, dan menyeleksi serta mempertahankan perbuatan mana yang harus dilakukan demi mencapai tujuan yang ditetapkan.¹⁰³

Abin Syamsuddin mengatakan bahwa motivasi adalah suatu kekuatan atau tenaga atau daya; atau suatu keadaan kompleks dan kesiapsediaan dalam diri individu untuk bergerak ke arah tujuan tertentu, baik disadari maupun tidak disadari. Motivasi menumbuhkan kekuatan atau energi dalam diri individu untuk bergerak atau berbuat demi suatu tujuan tertentu.¹⁰⁴

Menurut Hamzah B. Uno motivasi merupakan dorongan yang terdapat dalam diri seseorang untuk berusaha mengadakan perubahan tingkah laku yang lebih baik dalam memenuhi kebutuhannya. Kebutuhan tersebut yaitu motif atau tujuan individu tersebut yang hendak dicapai. Motivasi dapat mempengaruhi tingkah laku atau perbuatan yang dilakukan individu, dalam usaha mencapai suatu tujuan. Berdasarkan definisi motivasi menurut beberapa ahli yang disebutkan di atas, disimpulkan bahwa motivasi merupakan daya dalam diri individu yang mendorong untuk melakukan suatu tindakan demi mencapai tujuan tertentu.¹⁰⁵

Lusi Nuryanti mengatakan bahwa motivasi berprestasi adalah dorongan pada diri seseorang untuk meraih yang terbaik dalam bidang tertentu, khususnya bidang akademik. Motivasi berprestasi akan mendorong individu melakukan yang terbaik dan berkompetisi dalam mencapai prestasi yang tertinggi.¹⁰⁶

Menurut Hamzah Uno motif berprestasi yaitu motif untuk berhasil dalam melakukan sesuatu tugas atau pekerjaan, motif untuk memperoleh kesempurnaan. Motivasi berprestasi mendorong individu untuk berusaha meraih hasil yang terbaik dalam suatu tugas.¹⁰⁷

McClelland dalam Reni Akbar-Hawadi mengatakan bahwa motivasi berprestasi adalah motif yang mengarahkan tingkah laku seseorang dengan titik berat pada bagaimana prestasi tersebut dicapai dan bersaing dengan suatu standar keunggulan tertentu. Motivasi berprestasi mendorong individu untuk melakukan sesuatu dengan lebih baik berdasarkan suatu standar keunggulan. Standar keunggulan tersebut dapat berhubungan dengan prestasi orang lain;

¹⁰³ Slavin, Robert E. *Psikologi Pendidikan: Teori dan Praktik. Edisi Kesembilan. Jilid 2.* (Penerjemah: Marianto Samosir). Jakarta: PT Indeks, 2011, hal. 135

¹⁰⁴ Abin Syamsuddin Makmun. *Psikologi Kependidikan.* Bandung: PT Remaja Rosdakarya, 2009, hal. 37

¹⁰⁵ Hamzah B. Uno, *Teori Motivasi & Pengukurannya, ...*, hal. 3

¹⁰⁶ Lusi Nuryanti. *Psikologi Anak.* Jakarta: PT Indeks, 2008, hal. 57

¹⁰⁷ Hamzah B. Uno, *Teori Motivasi & Pengukurannya, ...*, hal. 30

prestasi diri sendiri yang lampau; maupun dalam hubungan dengan tugas yang artinya individu berusaha menyelesaikan tugas sebaik mungkin karena tugas tersebut tantangan bagi dirinya.¹⁰⁸

Motivasi berprestasi merupakan motivasi yang membuat individu berusaha mencapai prestasi dari kegiatan yang dilakukan dan berusaha mengatasi segala hambatan yang menghalangi usaha pencapaian prestasi tersebut.¹⁰⁹ (Martini Jamaris, 2013: 175). Motivasi berprestasi menggerakkan individu untuk berusaha maksimal dan mengatasi rintangan yang ada guna mencapai prestasi setinggi-tingginya yang ditetapkan. Berdasarkan pengertian motivasi berprestasi menurut para ahli yang disebutkan di atas, disimpulkan bahwa motivasi berprestasi adalah suatu dorongan dalam diri individu untuk melakukan aktivitas tertentu dan berusaha maksimal serta mengatasi rintangan yang ada guna mencapai prestasi sebaik-baiknya.

b. Sumber Motivasi

Motivasi dibedakan menjadi dua berdasarkan sumber datangnya motivasi, yaitu motivasi intrinsik dan motivasi ekstrinsik. Motivasi intrinsik adalah motivasi internal untuk melakukan sesuatu demi sesuatu atau tujuan itu sendiri, sedangkan motivasi ekstrinsik adalah melakukan sesuatu untuk mendapatkan sesuatu yang lain atau cara untuk mencapai tujuan.¹¹⁰

Motivasi intrinsik berasal dari dalam diri individu, yang aktif dan berfungsi tanpa perlu dirangsang, karena di dalam diri individu sudah ada dorongan untuk melakukan sesuatu tanpa adanya paksaan. Motivasi ekstrinsik aktif dan berfungsi karena adanya perangsang dari luar diri individu, seperti orang tua, guru, teman, dan lingkungan masyarakat.

Berikut sifat-sifat yang dimiliki motivasi intrinsik dan motivasi ekstrinsik menurut Abdorrakhman Gintings¹¹¹:

- 1) Sifat Motivasi Intrinsik:
 - a. Bertahan lebih lama dibandingkan dengan motivasi ekstrinsik, karena motivasi intrinsik muncul atas kesadaran individu.
 - b. Tidak selalu timbul atau ada dalam diri individu.

¹⁰⁸ Reni Akbar-Hawadi. *Psikologi Perkembangan Anak: Mengenal Sifat, Bakat, dan Kemampuan Anak*. Jakarta: PT Grasindo, 2003, hal.43

¹⁰⁹ Martini Jamaris. *Orientasi Baru dalam Psikologi Pendidikan*. Bogor: Ghalia Indonesia, 2013, hal. 175

¹¹⁰ Santrock, John W. *Psikologi Pendidikan*. Edisi Kedua. (Penerjemah: Tri Wibowo B.S.). ..., hal. 514

¹¹¹ Abdorrakhman Gintings. *Esensi Praktis: Belajar & Pembelajaran*. Bandung: Humaniora, 2010, hal. 89.

- 2) Sifat Motivasi Ekstrinsik: a. Mudah hilang atau tidak dapat bertahan lama karena muncul bukan atas kesadaran sendiri. b. Motivasi ekstrinsik jika diberikan terus menerus akan menimbulkan motivasi intrinsik dalam diri siswa. Berdasarkan penjelasan di atas maka disimpulkan bahwa sumber motivasi dibedakan menjadi dua, yaitu intrinsik dan ekstrinsik.

Motivasi intrinsik lahir dari dalam diri individu berupa dorongan untuk melakukan sesuatu demi sesuatu itu sendiri. Motivasi intrinsik misalnya seorang siswa yang belajar karena terdorong untuk mengetahui apa yang dipelajari.

Motivasi ekstrinsik tumbuh karena rangsangan dari luar individu, yang dapat diberikan oleh orang tua, guru, dan masyarakat atau lingkungan. Motivasi ekstrinsik misalnya seorang siswa yang berusaha meraih ranking 1 di kelas agar mendapat hadiah dari orang tua, belajar agar tidak dimarahi guru, mendapat nilai tinggi agar mendapat pujian dari teman.

c. Fungsi Motivasi

Setiap motivasi berkaitan erat dengan suatu tujuan atau cita-cita. Motivasi sangat berguna bagi tindakan atau perbuatan seseorang, yaitu memiliki fungsi sebagai berikut:¹¹²

- 1) Motif itu mendorong manusia untuk berbuat/bertindak. Motif itu berfungsi sebagai penggerak (kekuatan) kepada seseorang untuk melakukan suatu tugas atau sebagai motor yang memberikan energi (
- 2) Motif itu menentukan arah perbuatan. Yakni ke arah perwujudan suatu tujuan atau cita-cita. Motivasi mencegah penyelewengan dari jalan yang harus ditempuh untuk mencapai tujuan itu. Makin jelas tujuan itu, makin jelas pula terbentang jalan yang harus ditempuh.
- 3) Motif itu menyeleksi perbuatan kita. Artinya menentukan perbuatan-perbuatan mana yang harus dilakukan, yang serasi, guna mencapai tujuan itu dengan menyampingkan perbuatan yang tak bermanfaat bagi tujuan itu.

Motivasi dapat memberikan energi pada individu untuk melakukan suatu perbuatan, menentukan perbuatan apa yang harus dilakukan untuk mencapai tujuan, dan menyampingkan perbuatan yang tidak bermanfaat dengan tetap mempertahankan perbuatan yang berguna bagi pencapaian tujuan yang ditetapkan.

¹¹² M. Ngalim Purwanto. *Psikologi Pendidikan*. Bandung: PT Remaja Rosdakarya, 2003, hal. 70

Senada dengan Ngalim Purwanto, Monks & Knoers (2006: 190) berpendapat bahwa suatu motif memiliki 3 macam unsur, yaitu: (1) Motif mendorong terus, memberikan energi pada suatu tingkah laku (merupakan dasar energik). (2) Motif menyeleksi tingkah laku, menentukan arah apa yang akan dan tidak akan dilakukan. (3) Motif mengatur tingkah laku, artinya bila sudah memilih salah satu arah perbuatan maka arah itu akan tetap dipertahankan. Berdasarkan penjelasan di atas, disimpulkan bahwa motivasi memiliki tiga fungsi, yaitu mendorong manusia untuk berbuat; menentukan arah perbuatan; dan menyeleksi perbuatan. Motivasi mengarahkan dan mengatur perbuatan individu agar selaras dengan pencapaian tujuan yang ditetapkan.¹¹³

d. Teori-teori Motivasi

Para ahli mengembangkan teori motivasi dari berbagai perspektif, yang akan dijelaskan di bawah ini.

(1) Teori Isi (Content Theory)

Content Theory menekankan pentingnya memahami faktor-faktor internal seseorang yang dapat mendorong untuk bekerja dengan lebih giat. Teori isi menggarisbawahi bahwa yang memotivasi seseorang untuk melakukan perbuatan tertentu adalah kebutuhan.¹¹⁴ (Abdorrhakman Gintings, 2010: 90).

Hubungan antara motivasi dan kebutuhan dalam kerangka teori isi digambarkan sebagai berikut:

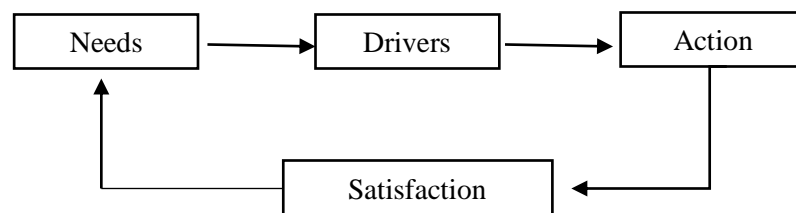

Gambar 2.2. Konsep Content Theory (Wiludjeng dalam Abdorrhakman Gintings)

Teori isi mendasari teori hirarki motivasi yang dikemukakan Maslow dan teori kebutuhan McClelland. Berikut penjelasan teori tersebut:

¹¹³ M. Ngalim Purwanto. *Psikologi Pendidikan*. ..., hal. 190

¹¹⁴ Abdorrhakman Gintings. *Esensi Praktis: Belajar & Pembelajaran*. ..., hal. 90

a) Teori Hirarki Kebutuhan Maslow

Abraham Maslow mengemukakan bahwa ada lima hirarki motivasi yang didasarkan oleh perbedaan kebutuhan manusia, yang digambarkan sebagai berikut¹¹⁵:



Gambar 2.3. Hirarki kebutuhan Maslow

- (1) *Physiological needs (kebutuhan fisiologis):* kebutuhan dasar yang bersifat primer dan vital, menyangkut fungsi-fungsi biologis dasar manusia seperti kebutuhan pangan, sandang, papan, kesehatan fisik, dan kebutuhan seks.
- (2) *Safety needs (kebutuhan rasa aman dan perlindungan):* seperti terlindung dari bahaya dan ancaman penyakit, perang, kemiskinan, perlakuan tidak adil, dan sebagainya.
- (3) *Social needs (kebutuhan sosial):* antara lain meliputi kebutuhan akan dicintai, diakui sebagai anggota kelompok, rasa setia kawan, dan kerjasama.
- (4) *Esteem needs (kebutuhan akan penghargaan):* mencakup kebutuhan dihargai karena prestasi, kemampuan, kedudukan atau jabatan, status sosial, dan lain-lain.

¹¹⁵ M. Ngalim Purwanto. *Psikologi Pendidikan. ...*, hal. 77-78

- (5) *Self-actualization needs* (kebutuhan akan aktualisasi diri): antara lain kebutuhan mempertinggi potensi-potensi yang dimiliki, pengembangan diri secara maksimum, kreatifitas, dan ekspresi diri.

Menurut Maslow dalam Abdorrahman Gintings, peningkatan jenjang motivasi terjadi secara berurutan dan bertahap, dimulai dari physiological needs, safety needs, social needs, esteem needs, hingga self-actualization needs. Kebutuhan individu harus dipenuhi secara bertahap sesuai jenjang yang tersebut. Jika kebutuhan fisiologis individu belum terpenuhi, maka individu tidak akan tercukupi kebutuhan rasa amannya. Kebutuhan akan aktualisasi diri merupakan kebutuhan tertinggi atau puncak kebutuhan manusia. Individu yang kebutuhan fisiologis, kebutuhan rasa aman, kebutuhan sosial, dan kebutuhan akan penghargaan sudah terpenuhi maka akan muncul kebutuhan aktualisasi dirinya.¹¹⁶

b) Teori Kebutuhan Mc.Clelland

Menurut McClelland dalam Eva Latipah, terdapat tiga kebutuhan pokok dalam diri individu yang mendorong tingkah laku, yaitu¹¹⁷:

- (1) Kebutuhan untuk berprestasi (*need for achievement*), merupakan kebutuhan untuk mencapai sukses yang mengarahkan tingkah laku pada usaha untuk mencapai prestasi tertentu.
- (2) Kebutuhan untuk berafiliasi (*need for affiliation*), merupakan kebutuhan akan kehangatan dan dukungan dalam hubungan dengan orang lain. Kebutuhan ini mengarahkan tingkah laku untuk mengadakan hubungan dengan akrab dengan orang lain.
- (3) Kebutuhan untuk berkuasa (*need for power*), merupakan kebutuhan untuk menguasai dan mempengaruhi orang lain yang menyebabkan seseorang tidak atau kurang memedulikan perasaan orang lain. Setiap orang tidak ingin dikatakan sebagai orang yang gagal atau tidak berhasil, hal tersebut merupakan indikator seseorang memiliki kebutuhan untuk berprestasi dalam dirinya.

¹¹⁶ Abdorrahman Gintings. *Esensi Praktis: Belajar & Pembelajaran*. ..., hal. 93

¹¹⁷ Eva Latipah. *Pengantar Psikologi Pendidikan*. Yogyakarta: Pedagogia, 2012, hal. 27

Kebutuhan untuk berafiliasi umumnya tercermin pada keinginan individu mengadakan interaksi yang bersahabat dengan orang lain. Individu yang memiliki kebutuhan untuk berkuasa biasanya menyukai kompetisi dan ingin mempunyai pengaruh terhadap orang lain.

c) Teori Proses (*Process Theory*)

Teori proses menekankan pada bagaimana dan dengan tujuan apa seseorang dapat dimotivasi. Menurut Abdorrahman Gintings ada dua kunci dari motivasi dalam diri seseorang menurut teori proses, yaitu¹¹⁸:

- (1) Harapan untuk memperoleh sesuatu dan kekuatan jika mereka melakukan pekerjaan dengan lebih baik.
- (2) Kekuatan untuk melakukan pekerjaan guna mencapai hasil yang diharapkan. Teori proses menyatakan bahwa prestasi seseorang dipengaruhi oleh dua faktor yaitu motivasi dan kemampuan dasar seseorang, yang dapat ditulis dalam bentuk rumus: $\text{Prestasi} = \text{Motivasi} \times \text{Ability}$. Artinya bahwa jika motivasi dan kemampuan seseorang semakin tinggi, maka prestasi yang mampu diraihinya semakin tinggi.

(2) Teori X dan Teori Y McGregor

McGregor dalam Abdorrahman Gintings membedakan manusia ke dalam dua kelompok yang saling bertentangan sifat dalam melakukan pekerjaan sehingga berdampak pada kinerja individu tersebut. Teori X menyatakan bahwa pada dasarnya setiap manusia memiliki sifat malas, tidak jujur, dan tidak dapat dipercaya dalam melaksanakan tanggung jawab. Teori Y menyatakan bahwa semua manusia pada dasarnya memiliki pengarahan dan pengendalian diri sendiri, dapat dipercaya, dan memiliki rasa tanggung jawab serta rasa keterkaitan pada lembaga. Sifat individu yang berbeda menurut teori X dan teori Y tersebut berdampak pada perlakuan yang seharusnya diberikan pada individu agar menunjukkan perbuatan yang diharapkan. Individu berdasarkan teori X tentu memerlukan kontrol yang lebih ketat daripada individu pada teori Y.¹¹⁹

e. Jenis-jenis Motivasi

¹¹⁸ Abdorrahman Gintings. *Esensi Praktis: Belajar & Pembelajaran*. ..., hal. 95

¹¹⁹ Abdorrahman Gintings. *Esensi Praktis: Belajar & Pembelajaran*. ..., hal. 96

Sebagaimana telah dijelaskan dalam pengertian motivasi di atas, motivasi memiliki macam-macam karakter dan jenis. Menurut Sudjana motivasi dibedakan menjadi 2 jenis, yaitu motivasi intrinsik dan ekstrinsik.¹²⁰ Selanjutnya secara singkat dijelaskan sebagai berikut:

1) Motivasi Intrinsik

Motivasi intrinsik adalah motif-motif yang menjadi aktif atau fungsinya tidak perlu dirangsang dari luar, karena dalam setiap diri individu sudah ada dorongan untuk melakukan sesuatu. Seseorang yang memiliki motivasi intrinsik dalam dirinya maka ia secara sadar akan melakukan suatu kegiatan yang tidak memerlukan motivasi dari luar dirinya. Dalam aktivitas belajar, motivasi intrinsik sangat diperlukan, terutama belajar sendiri. Seseorang yang memiliki motivasi intrinsik selalu ingin maju dalam belajar. Keinginan ini dilatar belakangi oleh pemikiran yang positif bahwa semua pelajaran akan berguna dimasa mendatang, dan motivasi ini muncul karena ia membutuhkan sesuatu dari yang dipelajarinya. Adapun mengenai ciri-ciri seorang siswa yang mempunyai motivasi belajar menurut Sardiman antara lain:

- a) Tekun menghadapi dan mengerjakan tugas dalam waktu yang lama dan tidak pernah berhenti sebelum selesai.
- b) Ulet dalam menghadapi kesulitan dan tidak mudah putus asa.
- c) Menunjukkan minat pada suatu masalah yang berhubungan dengan bidang studi.
- d) Lebih senang bekerja sendiri.
- e) Senang mencari dan memecahkan masalah dalam belajar.¹²¹

Jenis motivasi ini timbul sebagai akibat dari dalam diri individu sendiri tanpa ada paksaan dan dorongan dari orang lain, tetapi atas kemauan sendiri, misalnya siswa belajar karena ingin mengetahui seluk beluk suatu masalah selengkap-lengkapnyanya, ingin menjadi orang yang terdidik, semua keinginan itu berpangkal pada penghayatan

¹²⁰ Nana Sudjana, *Dasar-dasar Proses Belajar*, Bandung: Sinar Baru, 2010, hal. 50.

¹²¹ Sardian, A.M, *Interaksi dan Motivasi Belajar Mengajar*, Jakarta: PT. Raja Grafindo, 2006, hal. 75.

kebutuhan dari siswa berdaya upaya, melalui kegiatan belajar untuk memenuhi kebutuhan itu. Namun sekarang kebutuhan ini hanya dapat dipenuhi dengan belajar giat, tidak ada cara lain untuk menjadi orang terdidik atau ahli, lain belajar.

Biasanya kegiatan belajar disertai dengan minat dan perasaan senang. W.S. Winkel mengatakan bahwa: “Motivasi Intrinsik adalah bentuk motivasi yang berasal dari dalam diri subyek yang belajar”. Namun terbentuknya motivasi intrinsik biasanya orang lain juga memegang peran, misalnya orang tua atau guru menyadarkan anak akan kaitan antara belajar dan menjadi orang yang berpengetahuan. Biarpun kesadaran itu pada suatu ketika mulai timbul dari dalam diri sendiri, pengaruh dari pendidik telah ikut menanamkan kesadaran itu. Kekhususan dari motivasi ekstrinsik ialah kenyataan, bahwa satu-satunya cara untuk mencapai tujuan yang ditetapkan ialah belajar.¹²²

2) Motivasi Ekstrinsik

Motivasi ekstrinsik adalah motivasi yang datang dari luar diri seseorang, timbul karena adanya stimulus (rangsangan) dari luar dirinya atau lingkungannya. Dari gambaran tersebut kita mengetahui bahwa dalam motivasi ekstrinsik itu individu membutuhkan dorongan dan rangsangan dari luar, khususnya dari apa yang ada disekitarnya. Motivasi ekstrinsik bukan berarti motivasi yang tidak diperlukan dan tidak baik dalam pendidikan. Motivasi ekstrinsik di perlukan agar siswa mau belajar. Guru harus bisa membangkitkan motivasi siswa dengan memanfaatkan motivasi ekstinstik dalam berbagai macam bentuknya.

Kemudian menurut pendapat Hamalik juga menjelaskan bahwa Motivasi intrinsik adalah motivasi yang tercapuk didalam situasi belajar dan menemui kebutuhan dan tujuan-tujuan murid, motivasi ini sering juga disebut motivasi murni. Motivasi entrinsik adalah motivasi yang disebabkan oleh faktor-faktor dari luar situasi belajar.¹²³

Jenis motivasi ini timbul akibat pengaruh dari luar individu, apakah karena ajakan, suruhan atau paksaan dari orang lain sehingga dengan kondisi yang demikian akhirnya

¹²² W.S. Winkel, *Psikologi Pengajaran*. Jakarta: Grasindo, 1996, hal. 52.

¹²³ Oemar Hamalik, *Kurikulum dan Pembelajaran*. Jakarta: Bumi Aksara, 2011, hal. 162.

ia mau belajar. Winkel mengatakan “Motivasi Ekstrinsik, aktivitas belajar dimulai dan diteruskan berdasarkan kebutuhan dan dorongan yang tidak secara mutlak berkaitan dengan aktivitas belajar sendiri”.

Perlu ditekankan bahwa dorongan atau daya penggerak ialah belajar, bersumber pada penghayatan atau suatu kebutuhan, tetapi kebutuhan itu sebenarnya dapat dipengaruhi dengan kegiatan lain, tidak harus melalui kegiatan belajar. Motivasi belajar selalu berpangkal pada suatu kebutuhan yang dihayati oleh orangnya sendiri, walaupun orang lain memegang peran dalam menimbulkan motivasi itu, yang khas dalam motivasi ekstrinsik bukanlah ada atau tidak adanya pengaruh dari luar, melainkan apakah kebutuhan yang ingin dipenuhi pada dasarnya hanya dapat dipenuhi dengan cara lain. Berdasarkan uraian di atas maka motivasi belajar ekstrinsik dapat digolongkan antara lain:

- a) Belajar demi memenuhi kewajiban.
- b) Belajar demi menghindari hukuman.
- c) Belajar demi memperoleh hadiah materi yang dijanjikan.
- d) Belajar demi meningkatkan gengsi sosial.
- e) Belajar demi memperoleh pujian dari orang yang penting (guru dan orang tua).
- f) Belajar demi tuntutan jabatan yang ingin dipegang atau demi memenuhi persyaratan kenaikan jenjang/golongan administrasi.

Dengan mengoptimalkan motivasi intrinsik, peserta didik dapat mengembangkan aktivitas dan inisiatif dalam belajar, dapat mengarahkan dan memelihara ketekunan peserta didik dalam melakukan kegiatan belajar. Tetapi untuk motivasi ekstrinsik kadang-kadang tepat, dan kadang-kadang juga bisa kurang sesuai. Hal ini guru harus hati-hati dalam menumbuhkan dan memberi motivasi bagi kegiatan belajar para anak didik. Sebab mungkin maksudnya memeberikan motivasi tetapi justru tidak menguntungkan perkembangan belajar siswa.

Berdasarkan sumber dan proses perkembangannya, maka motivasi atau motif menurut Abin Syamsudin Makmun dapat digolongkan menjadi dua, yaitu:¹²⁴

¹²⁴ Abin Syamsudin Makmun, *Psikologi Kependidikan*, Jakarta: Remaja Rosda Karya, 2001, hal: 75.

- a) Motif primer (*primary motive*) atau motif dasar (*basic motive*), menunjukkan pada motif yang tidak dipelajari. Motif ini sering juga disebut dengan istilah dorongan (*drive*), dan golongan motif inipun dibedakan lagi ke dalam:
- (1) Dorongan fisiologis (*primary motive*) yang bersumber pada kebutuhan organis (*organic need*) yang mencakup antara lain lapar, haus, seks, kegiatan, pernapasan dan istirahat.
 - (2) Dorongan umum (*morgani's general drive*) dan motif darurat (*wodworth's emergency motive*), termasuk di dalamnya dorongan kasih sayang, takut, kekaguman dan rasa ingin tahu.
- b) Motif sekunder (*secondary motive*), menunjukkan pada motif yang berkembang pada diri individu karena pengalaman, dan dipelajari (*conditioning and reinforcement*), yang termasuk di dalamnya antara lain:
- (1) Takut yang dipelajari (*learned fear*),
 - (2) Motif-motif sosial (ingin diterima, dihargai, persetujuan, status, merasa aman, dan sebagainya),
 - (3) Motif obyektif dan interes (eksplorasi, manipulasi, minat),
 - (4) Maksud (*purpose*) dan aspirasi,
 - (5) Motif berprestasi (*achievement motive*).

Menurut WS. Winkel, motivasi belajar peserta didik merupakan faktor psikis yang bersifat non-intelektual, peranannya yang khas adalah gairah atau semangat belajar, sehingga seorang siswa yang bermotivasi kuat, dia akan mempunyai banyak energi untuk melakukan kegiatan belajar.¹²⁵ Dengan demikian, peserta didik yang mempunyai motivasi kuat, dia akan mempunyai semangat dan gairah belajar yang tinggi, dan pada gilirannya akan dapat mencapai prestasi belajar yang tinggi.

Seorang peserta didik belajar karena didorong oleh kekuatan mentalnya, kekuatan mental itu berupa keinginan, perhatian, kemauan, atau cita-cita, dan kekuatan mental tersebut, dapat tergolong rendah dan tinggi. Motivasi dipandang sebagai dorongan mental yang menggerakkan dan mengarahkan perilaku manusia, termasuk perilaku belajar. Dalam motivasi tergantung adanya keinginan yang

¹²⁵ WS. Winkel. *Psikologi Pendidikan dan Evaluasi Belajar*. ..., hal: 27.

mengaktifkan, menggerakkan, menyalurkan dan mengarahkan sikap dan perilaku belajar. Setidaknya ada dua komponen utama dalam motivasi, yaitu kebutuhan, dorongan dan tujuan.

Siswa yang termotivasi, ia akan membuat reaksi-reaksi yang mengarahkan dirinya kepada usaha mencapai tujuan dan akan mengurangi ketegangan yang ditimbulkan oleh tenaga di dalam dirinya. Dengan kata lain, motivasimemimpin dirinya ke arah reaksi-reaksi mencapai tujuan, misalnya untuk dapat dihargai dan diakui oleh orang lain.

Faktor yang berasal dari luar individu yang berpengaruh terhadap seorang siswa dalam belajar, di antaranya adalah pengaruh dari orang tua. Orang tua, merupakan orang yang pertama kali mendidik anaknya sebelum anak tersebut mendapat pendidikan dari orang lain. Demikian juga dengan hal pemenuhan kebutuhan rohani (intrinsik) dan jasmani (ekstrinsik) bagi seorang anak, maka orang tualah yang bertanggungjawab pertama kali.

2. Motivasi Belajar Peserta Didik

a. Pengertian Motivasi Belajar

Motivasi berasal dari bahasa latin *movere* yang berarti gerak atau dorongan untuk bergerak. A.W. Bernard memberikan pengertian motivasi sebagai fenomena yang dilibatkan dalam perangsangan tindakan ke arah tujuan-tujuan tertentu. Motivasi merupakan usaha memperbesar atau mengadakan gerakan mencapai tujuan tertentu.¹²⁶ Eggen dan Kauchak mendefinisikan motivasi sebagai kekuatan yang memberi energi, menjaga kelangsungannya, dan mengarahkan perilaku terhadap tujuan.¹²⁷ Motivasi dalam kegiatan belajar dapat dikatakan sebagai keseluruhan daya penggerak di dalam diri siswa yang menimbulkan kegiatan belajar, yang menjamin kelangsungan dari kegiatan belajar dan yang memberikan arah pada kegiatan belajar, sehingga tujuan yang dikehendaki oleh subjek belajar itu dapat tercapai.

Motivasi adalah konstruk psikologi yang menjadi dorongan untuk terjadinya suatu perilaku atau tindakan.¹²⁸ Sprinthal dalam

¹²⁶ Purwa Atmaja Prawira, *Psikologi Pendidikan dalam Perspektif Baru*, Yogyakarta: Ar Ruz Media, 2012, hal. 319.

¹²⁷ Nyanyu Khodijah, *Psikologi Pendidikan*, Jakarta: PT Raja Grafindo Persada, 2014, hal. 150

¹²⁸ Hanurawan, Fattah, *Pengantar Psikologi Sosial, ...*, hal. 37

Hanurawan menyatakan bahwa dalam konteks pendidikan, motivasi merupakan dorongan yang menggerakkan aktivitas belajar dalam diri siswa. Motivasi dapat tercipta karena adanya interaksi antara kebutuhan-kebutuhan yang meminta untuk dipenuhi dalam diri seseorang (internal) dengan tujuan eksternal yang menyebabkan seseorang melakukan suatu tindakan.¹²⁹

Sedangkan belajar menurut Morgan dan kawan-kawan adalah perubahan tingkah laku yang relatif tetap dan terjadi sebagai hasil latihan atau pengalaman.¹³⁰ Senada dengan yang diungkapkan oleh Sardiman bahwa belajar merupakan perubahan tingkah laku atau penampilan, dengan serangkaian kegiatan.¹³¹

Motivasi belajar merupakan salah satu faktor yang turut menentukan efektivitas pembelajaran, Callahan dan Clark mengemukakan bahwa motivasi merupakan tenaga pendorong atau penarik yang menyebabkan munculnya tingkah laku ke arah suatu tujuan tertentu. Peserta didik akan belajar dengan sungguh-sungguh apabila memiliki motivasi yang tinggi.¹³²

Jadi, motivasi belajar adalah kondisi psikologis yang mendorong seseorang untuk belajar dengan senang secara sungguh-sungguh yang pada gilirannya akan berbentuk cara belajar siswa yang sistematis, penuh konsentrasi dan dapat menyeleksi kegiatan-kegiatannya. Setiap manusia memiliki kebutuhan-kebutuhan yang secara sadar atau tidak, berusaha mewujudkannya. Hal ini menunjukkan bahwa kebutuhan merupakan awal timbulnya suatu motivasi yang mampu menggerakkan atau mengarahkan perilaku tersebut. Setiap manusia berbeda antara yang satu dengan yang lainnya, perbedaan itu selain pada kemampuannya dalam bekerja juga bergantung pada keinginan, dorongan dan kebutuhannya untuk bekerja. Keinginan untuk bekerja inilah yang disebut motivasi.

Karakteristik psikologis peserta didik tidak bisa dipisahkan dengan keperibadian. Menurut Santrock bahwa keperibadian merujuk pada pemikiran, emosi, dan perilaku tersendiri yang menggambarkan cara individu menyesuaikan diri dengan dunia.

¹²⁹ Fattah Hanurawan, *Pengantar Psikologi Sosial, ...*, hal. 37

¹³⁰ Baharuddin dan Esa Nur Wahyuni, *Teori Belajar dan Pembelajaran*, Yogyakarta: Ar Ruz Media, 2015, hal. 16

¹³¹ Sardiman, *Interaksi dan Motivasi Belajar Mengajar*, Jakarta: PT Raja Grafindo Persada, 2000, hal. 20.

¹³² E. Mulyasa, *Kurikulum Berbasis Kompetensi, Konsep Karakteristik dan Implementasi*, Bandung: PT Remaja Rosdakarya, 2002, hal. 112.

Lima besar faktor keperibadian terdiri dari keterbukaan (openness), sifat berhati-hati (conscientiosmess), ekstrasversi (extraversion), kebaikan (agreeableness), dan stabilitas emosional (neurotisme). Pemikiran dan emosi yang diimplementasikan oleh siswa di dalam kelas akan terlihat jelas dari sikap mereka dalam menerima ilmu pengetahuan yang disampaikan oleh pendidik. Peserta didik yang memiliki pemikiran dan emosi yang masih labil atau cepat berubah akan memberikan kontribusi positif maupun negatif bagi para pendidik dalam memilih metode yang akan digunakan. Pada dasarnya pemikiran, emosi dan perilaku tersebut masih tetap bisa dipengaruhi atau dirahkan menuju landasan utama pelaksanaan pembelajaran.¹³³

Motivasi dapat dibedakan menjadi 2, yaitu motivasi internal dan motivasi eksternal. Motivasi internal adalah motivasi yang dipuaskan melalui penguatan internal dalam diri seseorang (*internal reinforcer*) sedangkan motivasi eksternal adalah motivasi yang dipuaskan melalui penguatan eksternal di luar diri seseorang (*eksternal reinforcer*).¹³⁴

Sehebat apapun anak, pasti akan memerlukan motivasi. Kebutuhan akan motivasi tersebut sangatlah kompleks. Maslow dalam Hanurawan menggambarkan piramida hirarki kebutuhan dan motivasi sebagai berikut:

- 1) kebutuhan fisiologis,
- 2) keamanan,
- 3) mencintai dan dicintai,
- 4) dihargai (pengakuan),
- 5) kognitif (pengetahuan) dan estetis, dan
- 6) aktualisasi potensi diri secara maksimal.¹³⁵

Guru harus mampu mengembangkan motivasi siswa melalui kegiatan belajar dan lingkungan belajar yang kondusif bagi siswa.

b. Faktor -Faktor yang Mempengaruhi Motivasi Belajar

Menurut Dimiyati Mudijono ada beberapa faktor yang mempengaruhi motivasi belajar yaitu:¹³⁶

- 1) Cita-cita atau aspirasi peserta didik
Cita-cita dapat berlangsung dalam waktu sangat lama, bahkan sepanjang hayat. Cita-cita siswa untuk “menjadi seseorang”

¹³³ J.W. Santrock, *Psikologi Pendidikan (Educational Psychology)* edisi 3 buku 1 Penerjemah: Diana Angelica, Jakarta: Salemba Humanika, 2009.

¹³⁴ Fattah Hanurawan, *Pengantar Psikologi Sosial, ...*, hal. 38

¹³⁵ Fattah Hanurawan, *Pengantar Psikologi Sosial, ...*, hal. 39

¹³⁶ Dimiyati Mudijono, *Belajar dan Pembelajaran*. Jakarta: Rineka Cipta, 2006, hal.

akan memperkuat semangat belajar dan mengarahkan perilaku belajar. Cita-cita akan memperkuat motivasi belajar intrinsik maupun ekstrinsik sebab tercapainya suatu cita-cita akan mewujudkan aktualisasi diri.

2) Kemampuan belajar

Dalam belajar dibutuhkan berbagai kemampuan. Kemampuan ini meliputi beberapa aspek psikis yang terdapat dalam diri siswa. Misalnya, pengamatan, perhatian, ingatan, daya pikir dan fantasi. Di dalam kemampuan belajar ini, sehingga perkembangan berpikir siswa menjadi ukuran. Siswa yang taraf perkembangan berpikirnya konkrit (nyata) tidak sama dengan peserta didik yang berpikir secara operasional. Jadi siswa yang mempunyai kemampuan belajar tinggi biasanya lebih termotivasi dalam belajar, karena siswa seperti itu lebih sering memperoleh sukses karena sukses memperkuat motivasinya.

3) Kondisi jasmani dan rohani peserta didik

Siswa adalah makhluk yang terdiri dari kesatuan psikofisik. Jadi, kondisi peserta didik yang mempengaruhi motivasi belajar di sini berkaitan dengan kondisi fisik dan psikologis, tetapi biasanya guru lebih cepat melihat kondisi fisik, karena lebih jelas menunjukkan gejalanya dari pada kondisi psikologis. Misal, peserta didik kelihatan lesu, mengantuk mungkin juga karena malam harinya ia bergadang atau sakit.

4) Kondisi lingkungan kelas

Kondisi lingkungan merupakan unsur yang datang dari luar siswa. Lingkungan peserta didik sebagaimana juga lingkungan individu pada umumnya ada tiga lingkungan yaitu keluarga, sekolah, dan masyarakat. Jadi unsur-unsur yang mendukung atau menghambat kondisi lingkungan berasal dari ketiga lingkungan tersebut. Hal ini dapat dilakukan misalnya dengan cara guru harus berusaha mengelola kelas, menciptakan suasana belajar yang menyenangkan, menampilkan diri secara menarik dalam rangka membantu siswa termotivasi dalam belajar.¹³⁷

c. Aspek-aspek Motivasi Belajar.

Menurut Cherniss dan Goleman terdapat empat aspek dalam motivasi belajar, yaitu:

1) Dorongan mencapai sesuatu

Suatu kondisi dimana individu berjuang terhadap sesuatu untuk meningkatkan dan memenuhi standar atau kriteria yang ingin dicapai dalam belajar. Seorang individu melakukan

¹³⁷ Dimiyati Mudjiono, *Belajar dan Pembelajaran. ...*, hal. 37-38

aktivitas belajar karena adanya dorongan untuk mengetahui, memahami, dan menguasai apa yang dipelajarinya.¹³⁸

2) Komitmen

Salah satu aspek penting dalam proses belajar adalah sebuah komitmen belajar. Peserta didik yang mempunyai komitmen dalam belajar, mengajarkan tugas pribadi dan kelompok tentunya mampu menyeimbangkan tugas mana yang harus didahulukan. Peserta didik yang memiliki komitmen selalu merasa bahwa ia sebagai seorang peserta didik mempunyai tugas dan kewajiban yaitu belajar. Selain itu, ketika berkelompok peserta didik memiliki komitmen dan kesadaran untuk mengerjakan tugas bersama-sama.

3) Inisiatif

Kesiapan untuk bertindak atau melakukan sesuatu atas peluang atau kesempatan yang ada. Inisiatif merupakan salah satu proses peserta didik dapat dilihat kemampuannya, misalnya siswa membiasakan diri belajar dan menyelesaikan tugasnya tepat waktu tanpa adanya suruhan atau teguran dari orangtuanya. Peserta didik yang punya inisiatif, merupakan siswa yang sudah memiliki pemikiran dan pemahaman sendiri dan melakukan sesuatu berdasarkan kesempatan yang ada. Ketika peserta didik menyelesaikan tugas, belajar untuk ujian, maka siswa memiliki kesempatan untuk memperluas pengetahuan serta dapat menyelesaikan hal lain yang lebih bermanfaat lagi.

4) Optimis

Optimis dapat dimaknai sebagai suatu sikap yang gigih dalam upaya mencapai tujuan tanpa peduli adanya kegigihan dan kemunduran. Peserta didik yang mempunyai sikap optimis, tidak akan mudah menyerah dan putus asa, meskipun prestasinya kurang memuaskan. Misalnya, siswa mendapat nilai jelek, peserta didik tersebut akan selalu memiliki rasa optimis dalam dirinya dan terus belajar dengan lebih giat untuk mendapat nilai yang lebih baik. Optimis merupakan sikap yang seharusnya dimiliki oleh setiap siswa, agar peserta didik belajar bahwa kegagalan dalam belajar bukanlah suatu akhir belajar dan bukan berarti peserta didik itu merupakan siswa yang “bodoh”.¹³⁹

d. Macam-macam Motivasi Belajar

¹³⁸ Sadirman A.M, *Interaksi dan Motivasi Belajar Mengajar*, Jakarta: PT Raja Grafindo Persada, 2000, hal, 85-86

¹³⁹ Sadidirman, A.M, *Interaksi dan Motivasi Belajar Mengajar*, ..., hal, 86.

Menurut Muhibbin Syah, terdapat dua macam motivasi belajar yaitu:

- 1) Motivasi intrinsik, adalah hal dan keadaan yang berasal dari dalam diri siswa sendiri yang dapat mendorongnya melakukan tindakan belajar. Terdapat dalam motivasi intrinsik siswa adalah perasaan menyenangkan materi dan kebutuhannya terhadap materi tersebut, misalnya untuk kehidupan masa depan siswa tersebut.
- 2) Motivasi ekstrinsik, adalah hal dan keadaan yang datang dari luar individu yang juga mendorongnya untuk melakukan kegiatan belajar. Pujian dan hadiah, peraturan dan tata tertib sekolah, suri tauladan orangtua, guru, dan seterusnya merupakan contoh-contoh konkret motivasi ekstrinsik yang dapat menolong siswa untuk belajar.¹⁴⁰

Winkel dalam Nyanyu juga berpendapat bahwa motivasi belajar ada dua macam yaitu: (1) motivasi intrinsik, dan (2) motivasi ekstrinsik. Motivasi intrinsik adalah motivasi yang timbul dari dalam diri orang yang bersangkutan tanpa rangsangan atau bantuan orang lain. Misalnya, seorang siswa belajar dengan giat karena ingin menguasai berbagai ilmu yang dipelajari di sekolahnya. Motivasi intrinsik dapat berupa kepribadian, sikap, pengalaman, pendidikan, atau berupa penghargaan dan cita-cita. Sedangkan motivasi ekstrinsik adalah motivasi yang timbul karena rangsangan atau bantuan dari orang lain.¹⁴¹

Motivasi ekstrinsik disebabkan oleh keinginan untuk menerima ganjaran atau menghindari hukuman. Misalnya, seorang peserta didik mengerjakan PR karena takut dihukum oleh gurunya. Dari beberapa pendapat para ahli di atas, bisa dipahami bahwasannya motivasi dibagi menjadi dua yaitu motivasi intrinsik dan motivasi ekstrinsik. Apabila seseorang sudah memiliki motivasi intrinsik di dalam dirinya, maka ia secara sadar akan melakukan kegiatan yang tidak memerlukan motivasi dari luar dirinya. Dalam aktifitas belajar, motivasi intrinsik ini sangat diperlukan terutama jika belajar sendiri. Keinginan itu dilatarbelakangi oleh pemikiran yang positif, bahwa semua mata pelajaran yang dipelajari sekarang akan dibutuhkan dan sangat berguna di masa kini dan mendatang. Selain motivasi intrinsik, ada juga motivasi ekstrinsik. Dalam motivasi ekstrinsik individu membutuhkan dorongan dan rangsangan dari luar, khususnya dari apa yang ada di sekitarnya.

¹⁴⁰ Muhibbin Syah, *Psikologi Belajar*, Jakarta: Rajawali Pers, 2013, hal. 134

¹⁴¹ Nyanyu Khodijah, *Psikologi Pendidikan*, Palembang: IAIN Raden Fatah Press, 2006, hal. 152

e. Fungsi Motivasi Belajar

Agar terlaksana suatu kegiatan yang pertama harus ada dorongan untuk melaksanakan kegiatan itu, begitu juga dalam dunia pendidikan, aspek motivasi ini sangat penting. Peserta didik harus mempunyai motivasi untuk mengikuti kegiatan belajar terutama dalam proses belajar mengajar. Motivasi adalah salah satu faktor pendukung dalam proses belajar mengajar sebab motivasi berfungsi:

- 1) Pemberi semangat pada siswa dalam kegiatan belajarnya.
- 2) Pemilih dari tipe-tipeberbagai kegiatan dimana seseorang berkeinginan un tuk melakukannya.
- 3) Pemberi petunjuk pada tingkah laku.¹⁴²

Ada juga fungsi-fungsi lain, motivasi dapat berfungsi sebagai pendorong usaha-usaha pencapaian prestasi. Seseorang melakukan suatu usaha karena adanya motivasi. Adanya motivasi yang baik dalam belajar akan menunjukkan hasil yang baik, dengan kata lain bahwa, adanya usaha yang tekun dan terutama didasari adanya motivasi maka seseorang yang belajar itu akan dapat melahirkan hasil yang baik. Jadi, dari pendapat-pendapat para ahli di atas bisa ditarik kesimpulan bahwa fungsi motivasi belajar adalah sebagai pendorong atau penggerak bagi siswa dalam kegiatan belajarnya.

f. Motivasi Belajar dalam Perspektif Islam

Salah satunya adalah motivasi belajar dengan hati yang bersih maka ilmun akan mudah diterima dan ilmu itu dapat melekat pada pikiran dan hatinyasehingga menjadi ilmu yang bermanfaat bagi dirinya dan orang lain.

Allah berfirman dalam Al-Qur'an:

- 1) Surat Al-Mujadilah ayat 11

يَا أَيُّهَا الَّذِينَ ءَامَنُوا إِذَا قِيلَ لَكُمْ تَفَسَّحُوا فِي الْمَجَالِسِ
فَأَفْسَحُوا يَفْسَحِ اللَّهُ لَكُمْ وَإِذَا قِيلَ انشُرُوا فَاَنْشُرُوا
يَرْفَعِ اللَّهُ الَّذِينَ ءَامَنُوا مِنْكُمْ وَالَّذِينَ أُوتُوا الْعِلْمَ
دَرَجَاتٍ وَاللَّهُ بِمَا تَعْمَلُونَ خَبِيرٌ ﴿١١﴾

*“Hai orang-orang beriman apabila dikatakan kepadamu:
"Berlapang-lapanglah dalam majlis", maka lapangkanlah*

¹⁴² Kasijan, *Psikologi Pendidikan*, Surabaya: Bina Ilmu, 1984, hal. 359-360.

niscaya Allah akan memberi kelapangan untukmu. Dan apabila dikatakan: "Berdirilah kamu", maka berdirilah, niscaya Allah akan meninggikan orang-orang yang beriman di antaramu dan orang-orang yang diberi ilmu pengetahuan beberapa derajat. Dan Allah Maha Mengetahui apa yang kamu kerjakan."

M. Quraish Shihab berpendapat bahwa Larangan berbisik yang diturunkan oleh ayat-ayat yang lalu merupakan salah satu tuntunan akhlak, *guna* membina hubungan harmonis antar sesama. Berbisik di tengah orang lain mengeruhkan hubungan melalui pembicaraan itu. Ayat di atas merupakan tuntunan akhlak yang menyangkut perbuatan dalam majlis untuk menjalin harmonisasi dalam satu majelis. Allah berfirman "*Hai orang-orang yang beriman, apa bila dikatakan kepada kamu*" oleh siapa pun: *berlapang-lapanglah* yaitu berupayalah dengan sungguh-sungguh walau dengan memaksakan diri untuk memberi tempat orang lain *dalam majlis-majlis* yakni satu tempat, baik tempat duduk maupun bukan tempat duduk, apabila diminta kepada kamu agar melakukan itu *maka lapangkanlah* tempat untuk orang lain itu dengan suka rela. Jika kamu melakukan hal tersebut, *niscaya Allah akan melapangkan* segala sesuatu *buat kamu* dalam hidup ini. *Dan apabila di katakan: "Berdirila kamu* ketempat yang lain, atau untuk diduduk tempatmu *buat orang yang lebih wajar, atau bangkitlah* melakukan sesuatu seperti untuk shalat dan berjihad, *maka berdiri dan bangkit-lah, Allah akan meninggikan orang-orang yang beriman di antara kamu*wahai yang memperkenankan tuntunan ini. *dan orang-orang yang diberi ilmu* pengetahuan *beberapa derajat* kemudian di dunia dan di akhirat *dan Allah terhadap apa-apa yang kamu kerjakan* sekarang dan masa akan datang *Maha Mengetahui*.¹⁴³

Ada riwayat yang menyatakan bahwa ayat di atas turun pada hari Jum'at. Ketika itu Rasul saw. berada di suatu tempat yang sempit, dan telah menjadi kebiasaan beliau memberi tempat khusus buat para sahabat yang *terlibat* dalam perang Badr, karena besarnya jasa mereka. Nah, ketika majlis tengah berlangsung, beberapa orang di antara sahabat-sahabat tersebut hadir, lalu mengucapkan salam kepada Nabi saw. Nabi pun menjawab, selanjutnya mengucapkan salam kepada hadirin, yang juga dijawab, namun mereka tidak memberi tempat.

¹⁴³ M. Quraish Shihab, *Tafsir Al-Misbah, Pesan Kesan dan Keserasian al-Qur'an*, Volume XIV, Jakarta: Lentera Hati. 2006. hal., 77

Para sahabat itu terus saja berdiri, maka Nabi saw. memerintahkan kepada sahabat-sahabatnya yang lain-yang tidak terlibat dalam perang Badr untuk mengambil tempat lain agar para sahabat yang berjasa itu duduk di dekat Nabi saw. perintah Nabi itu, mengecilkan hati mereka yang disuruh berdiri, dan ini digunakan oleh kaum munafikin untuk memecah belah dengan berkata “katanya muhammad berlaku adil, tetapi ternyata tidak.” Nabi mendengar keritik itu bersabda: “Allah merahmati siapa yang memberi kelapangan bagi saudaranya.” Kaum beriman menyambut tuntunan Nabi dan ayat di atas pun turun mengukuhkan perintah dan sabda Nabi itu.

2) Az-Zumar ayat 9

أَمَّنْ هُوَ قَلْبُكَ عِندَ اللَّيْلِ سَاجِدًا وَقَائِمًا يَحْذَرُ الْآخِرَةَ
وَيَرْجُوا رَحْمَةَ رَبِّهِ ۗ قُلْ هَلْ يَسْتَوِي الَّذِينَ يَعْلَمُونَ وَالَّذِينَ
لَا يَعْلَمُونَ ۗ إِنَّمَا يَتَذَكَّرُ أُولُو الْأَلْبَابِ ﴿٩﴾

“(Apakah kamu hai orang musyrik yang lebih beruntung) ataukah orang yang beribadat di waktu-waktu malam dengan sujud dan berdiri, sedang ia takut kepada (azab) akhirat dan mengharapkan rahmat Tuhannya? Katakanlah: "Adakah sama orang-orang yang mengetahui dengan orang-orang yang tidak mengetahui?" Sesungguhnya orang yang berakallah yang dapat menerima pelajaran.”

M. Quraish Shihab dalam tafsir Al-Misbah menjelaskan bahwa Setelah ayat yang lalu mengecam dan mengancam orang-orang kafir, ayat di atas menegaskan perbedaan sikap dan ganjaran yang akan mereka terima dengan sikap dan ganjaran bagi orang-orang beriman. Allah berfirman Apakah orang yang beribadah secara tekun dan tulus di waktu-waktu malam dalam keadaan sujud dan berdiri secara mantap dan demikian pula ruku, dan *duduk* atau berbaring dan ia terus-menerus takut kepada siksa akhirat dan dalam saat yang sama senantiasa mengharap rahmat Tuhannya sama dengan mereka yang baru berdoa ketika mendapat musibah dan melupakannya ketika memperoleh nikmat serta menjadikan bagi Allah sekutu-sekutu? Tentu saja tidak sama.¹⁴⁴

¹⁴⁴ M. Quraish Shihab, *Tafsir Al-Misbah, Pesan Kesan dan Keserasian al-Qur'an*, Volume XIV, ..., hal., 278

Analisis penulis bahwa Kedua ayat tersebut memberikan motivasi kepada manusia untuk menuntut ilmu karena kedudukan orang yang berilmu itu ditinggikan derajatnya.

3. Motivasi Berprestasi Peserta Didik

a. Pengertian Prestasi Belajar

Dalam Kamus Besar Bahasa Indonesia prestasi belajar adalah “penguasaan pengetahuan atau keterampilan yang dikembangkan oleh mata pelajaran yang lazimnya ditunjukkan dengan nilai tes atau angka.”¹⁴⁵ Sedangkan Prestasi belajar menurut Depdiknas merupakan hasil yang telah dicapai (dilakukan, dikerjakan, dan sebagainya).¹⁴⁶

Oemar Hamalik mengemukakan bahwa prestasi belajar adalah bentuk pertumbuhan atau perubahan dalam diri seseorang yang dinyatakan dalam cara-cara tingkah laku yang baru, berkat pengalaman

Sedangkan menurut Syaiful Bahri Djamarah prestasi belajar adalah hasil yang diperoleh berupa kesan-kesan yang mengakibatkan perubahan dalam diri individu sebagai hasil dari aktivitas belajar.¹⁴⁷ Dan menurut Nana Sudjana prestasi belajar diartikan sama dengan hasil belajar adalah kemampuan-kemampuan yang dimiliki peserta didik setelah ia menerima pengalaman belajarnya.¹⁴⁸

Menurut Winkel mengatakan bahwa “prestasi belajar adalah suatu bukti keberhasilan belajar atau kemampuan seorang siswa dalam melakukan kegiatan belajarnya sesuai dengan bobot yang dicapainya”.¹⁴⁹

Sedangkan Abu Ahmadi dan Widodo Supriyono mengemukakan bahwa prestasi belajar merupakan hasil interaksi antara berbagai faktor yang mempengaruhinya baik dari dalam diri (faktor internal) maupun dari luar (faktor eksternal) individu.¹⁵⁰

Prestasi belajar di bidang pendidikan adalah hasil dari pengukuran terhadap siswa yang meliputi faktor kognitif, afektif, dan psikomotorik setelah mengikuti proses pembelajaran yang

¹⁴⁵ Depdiknas, *Kamus Besar Bahasa Indonesia*, Jakarta: Balai Pustaka, 2007, hal. 895.

¹⁴⁶ Oemar Hamalik, *Proses Belajar Mengajar*, Jakarta: Sinar Grafika, 2008, hal. 77

¹⁴⁷ Syaiful Bahri Djamarah, dan Aswan Zain, *Strategi Belajar Mengajar*, Jakarta: Rineka Cipta, 2002, hal. 76.

¹⁴⁸ Nana Sudjana, *Penilaian Hasil Proses Belajar Mengajar*, Bandung: Remaja Rosdakarya, 2009, hal. 22.

¹⁴⁹ W.S. Winkel, *Psikologi Pengajaran*, Jakarta: Grasindo, 1996, hal. 92

¹⁵⁰ Abu Ahmadi. Supriyono Widodo, *Psikologi Belajar*, Jakarta: Rineka Cipta, 2004, hal. 88.

diukur dengan menggunakan instrumen tes atau instrumen yang relevan. Jadi prestasi belajar adalah hasil pengukuran dari penilaian usaha belajar yang dinyatakan dalam bentuk simbol, huruf maupun kalimat yang menceritakan hasil yang sudah dicapai oleh setiap anak pada periode tertentu.¹⁵¹

Berdasarkan pengertian di atas maka dapat disimpulkan bahwa prestasi belajar merupakan output dari proses kegiatan belajar. Dapat dikatakan demikian karena setelah melakukan kegiatan atau aktivitas belajar pasti akan membuahkan hasil yang biasa disebut dengan prestasi. Prestasi tersebut dapat dilihat atau dinyatakan dalam bentuk angka, symbol, ataupun berupa kalimat. Prestasi belajar siswa dapat setelah diadakan evaluasi. Hasil dari evaluasi dapat memperlihatkan tinggi rendahnya prestasi belajar siswa. Dalam penelitian ini prestasi belajar siswa dinyatakan dalam bentuk angka atau nilai, yaitu diperoleh dari hasil ulangan tengah semester dan ulangan akhir semester siswa.

b. Hakikat Motivasi Berprestasi

Motivasi berasal dari kata motif yang dapat diartikan sebagai kekuatan yang terdapat dalam diri individu, yang menyebabkan individu tersebut bertindak atau berbuat. Motivasi tidak dapat diamati secara langsung, tetapi dapat diinterpretasikan dalam tingkah lakunya, berupa rangsangan. Menurut Sabri motivasi adalah segala sesuatu yang menjadi pendorong tingkah laku yang menuntut/mendorong orang untuk memenuhi suatu kebutuhan.¹⁵² Menurut Sardiman motivasi dapat juga dikatakan serangkaian usaha untuk menyediakan kondisi-kondisi tertentu, sehingga seseorang mau dan ingin melakukan sesuatu, dan bila ia tidak suka, maka akan berusaha untuk meniadakan atau mengelakkan perasaan tidak suka itu.¹⁵³

Kata motivasi berasal dari kata “motif”, yang berarti alasan melakukan sesuatu, sebuah kekuatan yang menyebabkan seseorang bergerak melakukan suatu kegiatan. Dalam Kamus Besar Bahasa Indonesia, (Depdikbud, 1996:593) motivasi didefinisikan sebagai dorongan yang timbul pada diri seseorang sadar atau tidak sadar

¹⁵¹ Hamdani, *Strategi Belajar Mengajar*, Bandung: CV Pustaka, 2011, hal. 138.

¹⁵² Ahmad, Sabri, *Strategi Belajar Mengajar Micro Teaching*, Jakarta: PT Ciputat Press, 2010, hal. 50.

¹⁵³ Sardiman, A.M, *Interaksi dan Motivasi Belajar Mengajar*, Jakarta: PT. Raja Grafindo, 2006, hal. 75.

untuk melakukan suatu tindakan dengan tujuan tertentu.¹⁵⁴ Sondang P. Siagian, memberikan definisi motivasi sebagai daya dorong yang mengakibatkan seseorang mau dan rela untuk mengerahkan kemampuan, tenaga dan waktunya dalam rangka pencapaian tujuan yang telah ditentukan sebelumnya.¹⁵⁵

Motif tidak dapat diamati secara langsung, tetapi dapat diinterpretasikan dalam tingkah lakunya berupa rangsangan, dorongan, atau pembangkit tenaga munculnya suatu tingkah laku tertentu.¹⁵⁶

Dengan demikian, motivasi merupakan dorongan yang terdapat dalam diri seseorang untuk berusaha mengadakan perubahan tingkah laku yang lebih baik dalam memenuhi kebutuhannya.¹⁵⁷ Maslow mendefinisikan motivasi sebagai sesuatu yang konstan, tidak pernah berakhir, berfluktuasi dan kompleks.¹⁵⁸

Motivasi adalah proses yang memberikan semangat, arah, dan kegigihan perilaku. Artinya, perilaku yang termotivasi adalah perilaku yang penuh energi, terarah dan bertahan lama. Selain itu Atkinson berpendapat bahwa motivasi adalah keinginan untuk bertindak dan menghasilkan beberapa efek. Sedangkan motivasi menurut David Mc. Clelland adalah motif merupakan implikasi dari hasil pertimbangan yang telah dipelajari dengan ditandai suatu perubahan pada situasi afektif.¹⁵⁹

Motivasi dapat dikatakan sebagai pengaruh kebutuhan dan keinginan pada intensitas dan arah seseorang yang menggerakkan orang tersebut untuk mencapai tujuan dari tingkat tertentu. Menurut Mc. Donald yang dikutip oleh Oemar Hamalik, motivasi adalah suatu perubahan energi di dalam diri pribadi seseorang yang ditandai dengan timbulnya afektif, dan reaksi untuk mencapai tujuan, juga sebagai dorongan dari dalam diri seseorang dan dorongan ini merupakan motor penggerak.¹⁶⁰

¹⁵⁴ Depdikbud, *Kamus Besar Bahasa Indonesia*, Jakarta: Balai Pustaka, 1996, hal. 593.

¹⁵⁵ Sondang P. Siagian. *Teori Motivasi dan Aplikasinya*. Jakarta: PT. Rineka Cipta. 2004, hal. 138.

¹⁵⁶ Alex Sobur, *Psikologi Umum*, Bandung: CV Pustaka Setia, 2009, hal.266-267

¹⁵⁷ Hamzah B Uno, *Orientasi Baru dalam Psikologi Pembelajaran*, ..., hal.3

¹⁵⁸ C. N.Cofer, *Motivation:Theory and Research*, USA, 1967, hal. 7-8

¹⁵⁹ Hamzah B Uno, *Orientasi Baru dalam Psikologi Pembelajaran*, ..., hal. 8-9

¹⁶⁰ Oemar Hamalik. *Psikologi Belajar dan Mengajar*, ..., hal. 1973.

Oleh karena itu, motivasi sebagai proses batin atau proses psikologis yang terjadi pada diri seseorang sangat dipengaruhi oleh faktor eksternal (lingkungan), dan faktor internal yang melekat pada setiap orang (pembawaan), tingkat pendidikan, pengalaman masa lalu, keinginan atau harapan masa depan.

Berdasarkan pengertian di atas, maka dapat disimpulkan bahwa motivasi adalah suatu proses perubahan tenaga dalam diri individu yang memberi kekuatan baginya untuk bertingkah laku (dengan giat belajar) dalam usaha mencapai tujuan belajarnya.

Tingkah laku bermotivasi itu sendiri dapat dirumuskan sebagai: “Tingkah laku yang dilatar belakangi oleh adanya kebutuhan dan diarahkan pada pencapaian suatu tujuan, agar suatu kebutuhan terpenuhi dan suatu kehendak terpuaskan”.

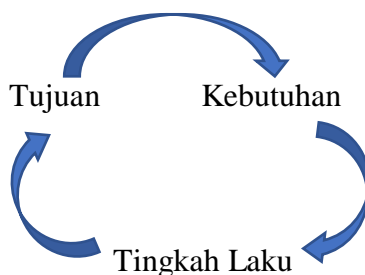

Gambar 2.4 Lingkaran Motivasi (Motivation Cycle)

Sedangkan belajar merupakan proses dasar dari perkembangan hidup manusia, dengan belajar manusia melakukan perubahan-perubahan kualitatif individu sehingga tingkah lakunya berkembang. Semua aktivitas dan prestasi hidup manusia tidak lain adalah hasil dari belajar, karena seseorang hidup dan bekerja menurut apa yang telah dipelajari. Belajar itu bukan hanya sekedar pengalaman, belajar adalah suatu proses, bukan suatu hasil. Oleh karena itu, belajar berlangsung aktif dan integratif dengan menggunakan berbagai bentuk perbuatan untuk mencapai hasil.

W.S Winkel mengatakan, bahwa belajar adalah suatu aktivitas mental/psikis yang berlangsung dalam interaksi aktif dengan lingkungannya, yang menghasilkan perubahan-perubahan, pengetahuan, pemahaman, keterampilan dan nilai sikap, serta perubahan itu bersifat secara relatif konstan dan tetap. Sedangkan yang dimaksud motivasi belajar adalah keinginan yang

mengaktifkan, menggerakkan, menyalurkan dan mengarahkan sikap dan perilaku individu untuk belajar.¹⁶¹

Nana Sudjana mengatakan, bahwa belajar merupakan suatu proses yang ditandai dengan adanya perubahan yang ada dalam diri seseorang, perubahan sebagai hasil, dan belajar dapat ditunjukkan dalam berbagai bentuk, seperti perubahan pengetahuan, perubahan sikap dan tingkah laku.¹⁶²

Kemudian Sardiman menjabarkan motivasi belajar adalah merupakan faktor psikis yang bersifat non intelektual. Motivasi adalah tenaga penggerak yang menimbulkan upaya untuk melakukan sesuatu. Dan Juhri mengemukakan bahwa motivasi dibagi menjadi 2 macam yaitu motivasi intrinsik dan ekstrinsik. Kemudian menurut Djamarah menyatakan bahwa motivasi mempunyai peranan yang strategis dalam aktivitas belajar seseorang, tidak ada seseorang pun yang belajar tanpa motivasi.¹⁶³

Agar peranan motivasi lebih optimal, maka prinsip-prinsip motivasi dalam belajar tidak hanya sekedar diketahui, tetapi harus diterangkan dalam aktivitas belajar mengajar. Menurut pendapat Djamarah ada beberapa prinsip motivasi dalam belajar seperti dalam uraian berikut:

- 1) Motivasi sebagai dasar penggerak yang mendorong aktivitas belajar.
- 2) Motivasi intrinsik lebih utama dari motivasi ekstrinsik dalam belajar.
- 3) Motivasi berupa pujian lebih baik daripada hukuman.
- 4) Motivasi berhubungan erat dengan kebutuhan dalam belajar.
- 5) Motivasi dapat memupuk optimisme dalam belajar.
- 6) Motivasi melahirkan prestasi dalam belajar.¹⁶⁴

Selain definisi, motivasi belajar memiliki prinsip-prinsip sebagaimana yang disebutkan di atas, motivasi dapat juga dikatakan serangkaian usaha untuk menyediakan kondisi-kondisi tertentu, sehingga seseorang mau dan ingin melakukan sesuatu, dan bila ia tidak suka, maka akan berusaha untuk meniadakan atau mengelakkan perasaan tidak suka itu. Jadi motivasi itu dapat dirangsang oleh faktor dari luar tetapi motivasi adalah tumbuh di dalam diri seseorang.

¹⁶¹ WS. Winkel. *Psikologi Pendidikan dan Evaluasi Belajar*. Jakarta: Gramedia, 1983, hal: 53.

¹⁶² Nana Sudjana dan Daeng Arifin. 1988. *Cara Belajar Siswa Aktif dalam Proses Belajar Mengajar*. Bandung: Sinar Baru. 1998, hal: 167

¹⁶³ Syaiful Bahri Djamarah, *Psikologi Belajar*, Jakarta: Rineka Cipta, 2011, hal. 152.

¹⁶⁴ Syaiful Bahri Djamarah, *Psikologi Belajar, ...*, hal. 152-155.

Dalam kegiatan belajar, motivasi dapat dikatakan sebagai keseluruhan daya penggerak di dalam diri siswa yang menimbulkan kegiatan belajar, yang menjamin kelangsungan dari kegiatan belajar dan yang memberikan arah pada kegiatan belajar, sehingga tujuan yang dikehendaki oleh subjek belajar itu dapat tercapai.

Nasution menyebutkan bahwa motivasi memiliki tiga fungsi,¹⁶⁵ yakni:

- 1) Mendorong manusia berbuat, jadi sebagai penggerak/motor yang melepaskan energi
- 2) Menentukan arah perbuatan, yakni kearah tujuan yang hendak dicapai .
- 3) Menyeleksi perbuatan, yakni menentukan perbuatan-perbuatan apa yang harus dijalankan yang serasi guna mencapai tujuan itu, dengan mengesampingkan perbuatan-perbuatan yang tidak bermanfaat bagi tujuan itu.

Sedangkan Crow yang dikutip oleh A. Tabrani R, memperjelas pentingnya motivasi belajar siswa atau motivasi dalam belajar, yaitu bahwa belajar harus diberi motivasi dengan berbagai cara sehingga minat yang dipentingkan dalam belajar itu dibangun dari minat yang telah ada pada diri anak.¹⁶⁶

Oleh karena itu, pada garis besarnya motivasi mengandung nilai-nilai sebagai berikut:

- 1) Motivasi menentukan tingkat keberhasilan atau kegagalan perbuatan belajar peserta didik, karena belajar tanpa adanya motivasi, sulit untuk berhasil.
- 2) Pengajaran yang bermotivasi, pada hakikatnya adalah pengajaran yang disesuaikan dengan kebutuhan, dorongan, motif, dan minat yang ada pada peserta didik. Pengajaran yang demikian, sesuai dengan tuntutan demokrasi dalam pendidikan.
- 3) Pengajaran yang bermotivasi menurut kreativitas dan imajinitas pada guru untuk berusaha secara sungguh-sungguh mencari cara-cara yang relevan dan serasi guna membangkitkan dan memelihara motivasi belajar pada siswa. Guru harus senantiasa berusaha agar peserta didik pada akhirnya mempunyai motivasi yang baik.

¹⁶⁵ Doddy Hendro Wibowo, Dikutip dari “Tesis” tentang “Hubungan antara Motivasi Berprestasi dengan Kinerja Guru di Jenjang SMA”

¹⁶⁶ A. Tabrani R *Pendekatan dalam Proses Belajar Mengajar*, Bandung: Remaja Rosda Karya, 1994, hal. 121

- 4) Berhasil atau tidaknya dalam menumbuhkan dan menggunakan motivasi dalam pengajaran erat kaitannya dengan pengaturan dalam kelas.
- 5) Asas motivasi menjadi salah satu bagian yang integral dari asas-asas mengajar. Penggunaan motivasi dalam mengajar tidak saja melengkapi prosedur mengajar, tetapi juga menjadi faktor yang menentukan pengajaran yang efektif. Dengan demikian, penggunaan asas motivasi sangat esensial dalam proses belajar mengajar.

Setiap perbuatan yang dilakukan manusia baik yang disadari (rasional) atau tidak disadari (mekanikal/naluri) pada dasarnya merupakan wujud untuk menjaga sebuah keseimbangan hidup. Islam sebagai agama yang sesuai dengan fitrah manusia, sangat memperhatikan konsep keseimbangan, seperti terdapat dalam ayat yang berarti, “Yang telah menciptakan kamu lalu menyempurnakan kejadianmu dan menjadikan (susunan tubuh)mu seimbang”.¹⁶⁷ Berdasarkan kamus umum baku bahasa indonesia prestasi adalah berarti hasil yang telah dicapai.¹⁶⁸ Menurut Zainal Arifin prestasi berarti hasil usaha yang diperoleh seseorang sedangkan menurut istilah prestasi adalah hasil dari suatu kegiatan yang telah dikerjakan, diciptakan baik secara individu maupun kelompok prestasi tersebut.¹⁶⁹ Prestasi adalah hasil interaksi antara beberapa faktor yang mempengaruhi baik dari dalam maupun dari luar individu yang bersangkutan.¹⁷⁰

Jenis prestasi, seperti : prestasi akademik, prestasi kerja dan lain-lain. Prestasi akademik biasanya dapat dilihat dari hasil nilai yang diperoleh, pengaplikasian teori atau materi dalam sehari-hari dengan baik.

c. Konsep Motivasi Berprestasi

Motivasi merupakan daya penggerak seseorang melakukan suatu aktivitas untuk memenuhi kebutuhannya Motivasi menjadikan seseorang berusaha meningkatkan hasil kerja yang ingin dicapai. Usaha ini akan terus dilakukan sampai mendapatkan apa yang diinginkan.

¹⁶⁷ Abdul Rahman Saleh, *Psikologi Suatu Pengantar Dalam Prespektif Islam*, Jakarta: Prenada Media, 2004, hal.129

¹⁶⁸ Idrus H.A., *Kamus Umum Baku Bahasa Indonesia*, Surabaya : Bintang Usaha Jaya, 1996, hal.291

¹⁶⁹ Bahri Djamrah. *Prestasi Belajar dan Kompetensi Guru*, Surabaya: Usaha Nasional, 1994. h. 19

¹⁷⁰ Oemar Hamalik, *Metode Belajar dan Kesulitan-Kesulitan Belajar, ..., ,* hal.142

Timbulnya motivasi menurut Sardiman karena adanya kebutuhan. Kebutuhan yang mendorong timbulnya motivasi adalah kebutuhan psikologis untuk memenuhi kepuasan fisik seperti makan, minum, oksigen dan sebagainya serta kebutuhan sosial psikologis untuk memenuhi kepuasan sosial seperti; penghargaan, pujian, rasa aman dan sebagainya. Selain itu timbulnya motivasi juga dipengaruhi oleh lingkungan di mana individu itu berada. Motivasi memberi arah dan tujuan kepada tingkah laku individu.¹⁷¹

Menurut Ardhana motivasi merupakan faktor penting dalam mencapai prestasi, baik prestasi akademik maupun dalam bidang lain. Motivasi lebih dekat pada kemauan melaksanakan tugas untuk mencapai tujuan. Salah satu jenis motivasi yang dipandang mempunyai peranan dalam perilaku kerja individu adalah motivasi berprestasi. Motivasi berprestasi adalah kecenderungan seseorang untuk berusaha meraih kesuksesan dan memiliki orientasi tujuan, aktivitas sukses atau gagal. Dalam meraih kesuksesan dibutuhkan kerja keras dan berusaha semaksimal mungkin menghindari kegagalan.¹⁷²

Mc. Clelland mendefinisikan motivasi berprestasi sebagai motivasi yang mendorong individu untuk mencapai sukses, dan bertujuan untuk berhasil dalam kompetisi atau persaingan dengan beberapa ukuran keunggulan (*standard of excellence*). Ukuran keunggulan itu dapat berupa prestasi sendiri sebelumnya atau prestasi orang lain. Motivasi berprestasi sebagai keinginan untuk mencapai prestasi sesuai dengan standard yang telah ditetapkan. Agar peserta didik dapat memahami materi pembelajaran sosiologi yang banyak menggali kehidupan masyarakat dari aspek kognisi tingkat tinggi, dibutuhkan motivasi berprestasi peserta didik.

Menurut McClelland salah satu faktor yang mendorong timbulnya motivasi pada diri seseorang adalah adanya kebutuhan berprestasi. Kebutuhan ini meliputi keinginan untuk mencapai kesuksesan, mengatasi rintangan, menyelesaikan sesuatu yang sulit dan keinginan untuk dapat melebihi dari orang lain. Robinson dalam Cohen mengemukakan bahwa kebutuhan berprestasi diasumsikan sebagai suatu motif untuk mencapai kesuksesan dan motif menghindari kegagalan.

¹⁷¹ Sardiman A.M. *Interaksi dan Motivasi Belajar Mengajar*. Jakarta: PT Raja Grafindo Persada, 2012, hal. 90

¹⁷² Ardhana, W. "Atribusi terhadap Sebab-Sebab Keberhasilan dan Kegagalan Kaitannya dengan Motivasi untuk Berprestasi". *Jurnal Forum Penelitian IKIP Malang*, tahun 1994, No. 1, halaman 79-98

Menurut Murray dalam Beck motivasi berprestasi adalah kebutuhan atau hasrat untuk mengatasi kendala-kendala, menggunakan kekuatan, berusaha melakukan sesuatu yang sukar, sebaik dan secepat mungkin. Kebutuhan untuk berprestasi bagi peserta didik bersifat intrinsik, peserta didik yang mempunyai motivasi berprestasi tinggi ingin menyelesaikan tugas-tugas dan meningkatkan penampilannya. Peserta didik ini berorientasi pada tugas-tugas dan masalah-masalah yang memberikan tantangan, di mana penampilannya dapat dinilai dan dibandingkan dengan patokan penampilan orang lain.¹⁷³

Menurut Rabideu motivasi berprestasi sebagai dorongan untuk keunggulan dibanding standarnya sendiri maupun orang lain. Berdasarkan pendapat ini, dapat diambil rumusan bahwa motivasi berprestasi adalah dorongan yang timbul dari dalam diri individu sehubungan dengan adanya pengharapan bahwa tindakan yang dilakukan merupakan alat untuk mencapai hasil yang baik, bersaing dan mengungguli orang lain, mengatasi rintangan serta memelihara semangat yang tinggi. Dimilikinya semangat yang tinggi akan mendorong dirinya meraih hasil belajar yang optimal.

Menurut Rabideu dan Atkinson Robinson dalam Cohen (1976) bahwa ada 2 aspek yang mendasari motivasi berprestasi, yaitu: pengharapan untuk sukses dan menghindari kegagalan. Kedua aspek motivasi ini berhubungan dengan hal-hal/tugas-tugas dikemudian hari. Usaha menghindari kegagalan dapat diartikan sebagai upaya mengerjakan tugas-tugas seoptimal mungkin, agar tidak gagal untuk memperoleh kesempatan yang akan datang. Demikian juga usaha untuk sukses dapat menjadi pendorong yang memberi kepercayaan diri, sehingga mampu melakukan sesuatu dengan sukses, dengan mempertimbangkan kemampuan untuk menghindari kegagalan.¹⁷⁴

Adanya harapan sukses, seseorang akan bekerja keras untuk meraihnya dan berusaha memperoleh hasil belajar yang lebih baik, Berdasarkan beberapa pendapat atas dapat disimpulkan bahwa motivasi berprestasi adalah dorongan yang ada pada diri seseorang untuk mencapai sukses dan menghindari kegagalan, yang menimbulkan kecenderungan perilaku untuk mempertahankan dan meningkatkan suatu keberhasilan yang telah dicapai dengan berpedoman pada patokan prestasi terbaik yang pernah dicapai baik oleh dirinya maupun orang lain.

¹⁷³ Beck, R. C.. *Motivation*. Englewood Cliffs, N J. : Prentice Hall, 1990, hal. 290

¹⁷⁴ Atkinson, J. *Motivation in Fantasy, Action and Society*. Englewoods Cliifs, New Jersey : D. Van Narst and Company. Inc, 1984, hal. 324

d. Bentuk-Bentuk Motivasi Berprestasi Siswa di Sekolah

Di dalam kegiatan belajar-mengajar peranan motivasi baik intrinsik maupun ekstrinsik sangat diperlukan. Motivasi bagi pelajar dapat mengembangkan aktivitas dan inisiatif, dapat mengarahkan dan memelihara ketekunan dalam melakukan kegiatan belajar. Ada beberapa bentuk dan cara untuk menumbuhkan motivasi dalam kegiatan belajar di sekolah, di antaranya yaitu:

- 1) Memberi Angka
Angka dalam hal ini sebagai simbol dari nilai kegiatan belajarnya. Banyak siswa belajar, yang utama justru untuk mencapai angka atau nilai yang baik. Sehingga peserta didik biasanya yang dikejar adalah nilai ulangan atau nilai-nilai pada raport angkanya baik-baik. Angka-angka yang baik itu bagi para siswa merupakan motivasi yang sangat kuat.
- 2) Hadiah
Hadiah dapat juga dikatakan sebagai motivasi, tetapi tidak selalu demikian. Karena hadiah untuk suatu pekerjaan, mungkin tidak akan menarik bagi seseorang yang tidak senang dan tidak berbakat untuk suatu pekerjaan tersebut.
- 3) Saingan/Kompetisi
Saingan atau kompetisi dapat digunakan sebagai alat motivasi untuk mendorong siswa untuk belajar. Persaingan, baik persaingan individual maupun persaingan kelompok dapat meningkatkan prestasi belajar para peserta didik.
- 4) Mengetahui Hasil
Dengan mengetahui hasil pekerjaan, apalagi kalau terjadi kemajuan, akan mendorong siswa untuk belajar lebih giat lagi. Semakin mengetahui bahwa grafik hasil belajar meningkat, maka ada motivasi untuk terus belajar, dengan suatu harapan hasilnya terus meningkat.
- 5) Pujian
Apabila ada siswa yang sukses atau berhasil menyelesaikan tugas dengan baik, perlu diberikan pujian. Pujian ini adalah bentuk reinforcement yang positif dan sekaligus merupakan motivasi yang baik. Oleh karena itu supaya pujian ini merupakan motivasi, pemberiannya harus tetap. Dengan pujian yang tepat akan memupuk suasana yang menyenangkan dan mempertinggi gairah belajar serta sekaligus akan membangkitkan harga diri.
- 6) Memberi Ulangan

Para peserta didik akan giat belajar kalau mengetahui akan ada ulangan. Oleh karena itu memberi ulangan ini juga merupakan sarana motivasi. Tetapi yang harus diingat oleh guru, adalah yang terlalu sering melakukan ulangan (misalnya setiap hari) karena bisa membosankan para peserta didik.

Di samping bentuk-bentuk motivasi yang sudah dijelaskan di atas, sudah barang tentu masih banyak bentuk dan cara yang bisa dimanfaatkan. Hanya yang penting bagi guru adanya bermacam-macam motivasi itu dapat dikembangkan dan diarahkan untuk dapat melahirkan hasil belajar yang bermakna.¹⁷⁵

e. Karakter Motivasi Berprestasi

Setiap karakter yang melekat dalam diri seseorang memiliki ciri khas yang ditampilkan dalam aktivitasnya, hal ini juga motivasi berprestasi. Keller, Kelly, & Dodge dalam Degeng (1997:41) menyimpulkan ada 6 karakteristik motivasi berprestasi individu yang nampak konsisten ditemukan dalam konteks sekolah¹⁷⁶:

- 1) individu yang memiliki motivasi berprestasi tinggi lebih menyukai terlibat dalam situasi di mana ada resiko gagal. Atau lebih menyukai keberhasilan yang penuh dengan tantangan. Sebaliknya individu yang memiliki motivasi berprestasi rendah cenderung memilih tugas-tugas yang memiliki peluang besar untuk berhasil atau yang tidak mungkin berhasil. Hal ini dilakukan untuk menghindari rasa kecemasan,
- 2) faktor kunci yang memotivasi individu berprestasi tinggi adalah kepuasan instrinsik dan keberhasilan itu sendiri, bukan pada ganjaran ekstrinsik seperti uang, kedudukan.
- 3) individu yang memiliki motivasi berprestasi tinggi cenderung membuat pilihan atau tindakan yang realistis dalam menyelesaikan tugas-tugasnya sesuai dengan kemampuannya,
- 4) individu yang memiliki motivasi berprestasi tinggi menyukai situasi di mana ia dapat menilai sendiri kemajuan dan pencapaian tujuannya (kontrol pribadi),
- 5) memiliki perspektif waktu jauh ke depan, ia berkeyakinan bahwa waktu berjalan dengan cepat, sehingga waktu sangat berharga.
- 6) tidak selalu menunjukkan rata-rata nilai yang tinggi di sekolahnya. Ini mungkin disebabkan nilai di sekolah banyak terkait dengan motivasi ekstrinsik. Atas dasar tersebut, maka

¹⁷⁵ Sardiman A.M, *Interaksi Dan Motivasi Belajar Mengajar*. ..., hal. 15

¹⁷⁶ Degeng, I.N.S. *Karakteristik Belajar Mahasiswa Berbagai Perguruan Tinggi di Indonesia*. Jakarta PAU-UT Dirjend Dikti Depdikbud, 1997, hal. 41

dapat dirumuskan bahwa tidak selalu ditemukan ada korelasi yang tinggi antara nilai dengan motivasi berprestasi.

Atkinson mengemukakan bahwa motivasi berprestasi disebut tinggi apabila keinginan untuk sukses lebih besar daripada ketakutan pada kegagalan.¹⁷⁷

Lebih lanjut Atkinson menyatakan bahwa seseorang yang memiliki motivasi berprestasi tinggi memiliki ciri-ciri sebagai berikut:

- 1) memiliki tanggung jawab yang tinggi pada tugasnya,
- 2) menetapkan tujuan yang menantang, sulit dan realistis,
- 3) memiliki harapan sukses,
- 4) melakukan usaha yang keras untuk mencapai kesuksesan,
- 5) tidak memikirkan kegagalan, dan
- 6) berusaha memperoleh hasil yang terbaik.

Dalam kegiatan pembelajaran, motivasi berprestasi hendaknya diperhatikan oleh guru sebagai upaya memperoleh hasil belajar yang optimal. Senada dengan hal tersebut, orang yang memiliki motivasi berprestasi tinggi cenderung mempunyai harapan untuk keberhasilan yang tinggi, terutama jika dihadapkan pada tugas dengan resiko dan kesulitan yang tingkatnya sedang dan sulit.

Berbeda dengan orang yang motivasi berprestasi rendah, cenderung untuk menghindari tugas dengan resiko sedang, karena tugas dengan resiko sedang akan menimbulkan kecemasan besar, sehingga dipilih tugas yang paling mudah atau sulit. Tugas yang paling mudah lebih memberikan kemungkinan terhindar dari kegagalan. Dari uraian di atas dapat dinyatakan bahwa, dengan memperhatikan karakteristik tersebut dapat dirumuskan bahwa motivasi berprestasi mengandung indikator:

- 1) bekerja keras,
- 2) harapan untuk sukses,
- 3) kekhawatiran akan gagal, dan
- 4) kompetisi.

f. Teori-Teori Motivasi Berprestasi

Teori ini dikemukakan oleh David Mc. Clelland, seorang ahli psikologi sosial beserta rekan-rekannya. Menurutinya, motivasi berprestasi (*need for Achievement*) adalah dorongan yang berkaitan dengan perbedaan keberhasilan atau semangat seseorang dalam mencapai sebuah kesuksesan. Kebutuhan akan prestasi adalah daya dalam mental manusia, berupa dorongan untuk melakukan

¹⁷⁷ Atkinson, J. W. & Raynor, J. E. *Personality, Motivation, and Achievement*. Washington D.C: Hemisphere Publishing, 1982, hal. 75

kegiatan yang lebih cepat, lebih baik, lebih efektif dan lebih efisien dari pada kegiatan sebelumnya, serta dorongan untuk mengungguli.¹⁷⁸ Kebutuhan ini pada hirarki Maslow terletak antara kebutuhan akan penghargaan dan kebutuhan akan aktualisasi diri.

Sedangkan menurut Murray, need of achievement merupakan sebuah kebutuhan untuk menyelesaikan sesuatu yang sulit dan menarik, menguasai, mengatasi rintangan dan mencapai standar berbuat sebaik mungkin dan bersaing mengungguli orang lain. N-Ach adalah motivasi untuk berprestasi¹⁷⁹, karena seseorang akan berusaha mencapai prestasi tertingginya, pencapaian tujuan tersebut bersifat realistis tetapi menantang dan kemajuan dalam pekerjaan, dll. Seseorang tersebut perlu mendapat umpan balik dari lingkungannya sebagai bentuk pengakuan terhadap prestasinya tersebut.

Teori ini dikemukakan oleh David Mc. Clelland, seorang ahli psikologi sosial beserta rekan-rekannya. Menurutnya, motivasi berprestasi (need for Achievement) adalah dorongan yang berkaitan dengan perbedaan keberhasilan atau semangat seseorang dalam mencapai sebuah kesuksesan. Kebutuhan akan prestasi adalah daya dalam mental manusia, berupa dorongan untuk melakukan kegiatan yang lebih cepat, lebih baik, lebih efektif dan lebih efisien dari pada kegiatan sebelumnya, serta dorongan untuk mengungguli.¹⁸⁰ Kebutuhan ini pada hirarki Maslow terletak antara kebutuhan akan penghargaan dan kebutuhan akan aktualisasi diri.

Sedangkan menurut Murray, need of achievement merupakan sebuah kebutuhan untuk menyelesaikan sesuatu yang sulit dan menarik, menguasai, mengatasi rintangan dan mencapai standar berbuat sebaik mungkin dan bersaing mengungguli orang lain. N-Ach adalah motivasi untuk berprestasi¹⁸¹, karena seseorang akan berusaha mencapai prestasi tertingginya, pencapaian tujuan tersebut bersifat realistis tetapi menantang dan kemajuan dalam pekerjaan, dll. Seseorang tersebut perlu mendapat umpan balik dari lingkungannya sebagai bentuk pengakuan terhadap prestasinya tersebut.

g. Faktor-Faktor yang Mempengaruhi Motivasi Berprestasi

Proses pembelajaran salah satunya dipengaruhi oleh motivasi belajar siswa dalam mencapai tujuan pembelajaran, motivasi

¹⁷⁸ Alex Sobur, *Psikologi Umum.*, 2009, hal.284-286

¹⁷⁹ Sondang P. Siagian, *Teori Motivasi dan Aplikasinya*, Jakarta: PT Rineka Cipta, 2004, hal.167

¹⁸⁰ Alex Sobur, *Psikologi Umum.*, hal.287

¹⁸¹ Sondang P. Siagian, *Teori Motivasi dan Aplikasinya,*, hal.168

belajar yang tinggi pada sasaran memiliki peranan terhadap hasil belajar yang efektif, di mana menurut Brata mengklasifikasi faktor-faktor yang mempengaruhi motivasi belajar antara lain:

- 1) Faktor dari luar individu, yaitu:
 - a) Faktor sosial
Yaitu faktor manusia, pada umumnya faktor ini bersifat mengganggu proses belajar dan prestasi belajar, sehingga tidak dapat berkonsentrasi terhadap materi yang dipelajari.
 - b) Faktor nonsosial
Yaitu faktor-faktor yang meliputi keadaan, misalnya udara, cuaca, suhu udara, waktu, alat-alat belajar dan lain-lain.
- 2) Faktor yang berasal dari dalam diri individu
 - 1) Keadaan jasmani pada umumnya dapat melatar belakangi aktivitas belajar.
 - 2) Keadaan fungsi-fungsi jasmani tertentu terutama fungsi indera.¹⁸²

Dari uraian teoritis sebagaimana tersebut di atas, banyak faktor yang dapat mempengaruhi motivasi belajar, yang mana faktor-faktor tersebut dapat berasal dari dalam individu maupun berasal dari luar individu itu sendiri. Oleh karena itu, faktor tersebut harus diatur supaya proses belajar dapat berjalan dengan baik sehingga motivasi belajar tetap dapat terus terjaga.

Adapun faktor-faktor yang mempengaruhi motivasi berprestasi terhadap peserta didik ada berbagai macam. Menurut Sardiman, bahwa yang mempengaruhi motivasi belajar pada peserta didik adalah: tingkat motivasi belajar, tingkat kebutuhan belajar, minat dan sifat pribadi.¹⁸³ Keempat faktor tersebut saling mendukung dan timbul pada diri peserta didik sehingga tercipta semangat belajar untuk melakukan aktivitas sehingga tercapai tujuan pemenuhan kebutuhannya.

Menurut Dimiyati Mudijono ada beberapa faktor yang mempengaruhi motivasi belajar yaitu:¹⁸⁴

- 1) Cita-cita atau aspirasi peserta didik

¹⁸² Brata. *Pengertian Pendekatan, Strategi, Metode, Teknik, Taktik, Dan Model Pembelajaran*. <http://mbahbrata-edu.blogspot.com/2009/12/pengertianpendekatan-strategi-metode.html>, 2009.

¹⁸³ Sardiman, A.M, *Interaksi dan Motivasi Belajar Mengajar, ...*, hal. 92.

¹⁸⁴ Dimiyati Mudijono, *Belajar dan Pembelajaran*. Jakarta: Rineka Cipta, 2006, hal.

Cita-cita dapat berlangsung dalam waktu sangat lama, bahkan sepanjang hayat. Cita-cita peserta didik untuk “menjadi seseorang” akan memperkuat semangat belajar dan mengarahkan pelaku belajar. Cita-cita akan memperkuat motivasi belajar intrinsik maupun ekstrinsik sebab tercapainya suatu cita-cita akan mewujudkan aktualisasi diri.

2) Kemampuan belajar

Dalam belajar dibutuhkan berbagai kemampuan. Kemampuan ini meliputi beberapa aspek psikis yang terdapat dalam diri siswa. Misalnya, pengamatan, perhatian, ingatan, daya pikir dan fantasi. Di dalam kemampuan belajar ini, sehingga perkembangan berpikir peserta didik menjadi ukuran. Peserta didik yang taraf perkembangan berpikirnya konkrit (nyata) tidak sama dengan peserta didik yang berpikir secara operasional. Jadi peserta didik yang mempunyai kemampuan belajar tinggi biasanya lebih termotivasi dalam belajar, karena peserta didik seperti itu lebih sering memperoleh sukses karena sukses memperkuat motivasinya.

3) Kondisi jasmani dan rohani peserta didik

Siswa adalah makhluk yang terdiri dari kesatuan psikofisik. Jadi, kondisi peserta didik yang mempengaruhi motivasi belajar di sini berkaitan dengan kondisi fisik dan psikologis, tetapi biasanya guru lebih cepat melihat kondisi fisik, karena lebih jelas menunjukkan gejalanya dari pada kondisi psikologis. Misal, peserta didik kelihatan lesu, mengantuk mungkin juga karena malam harinya ia bergadang atau sakit.

4) Kemauan peserta didik

Keinginan seorang anak perlu dibarengi dengan kemampuan untuk mencapainya, karena kemauan akan memperkuat motivasi anak untuk melaksanakan tugas-tugas perkembangan.

5) Unsur-unsur dinamis dalam belajar dan pembelajaran

Peserta didik memiliki perasaan, perhatian, kemauan, ingatan, dan pikiran yang mengalami perubahan berkat pengalaman hidup.

6) Upaya guru dalam membelajarkan peserta didik

Guru adalah seorang pendidik profesional. Ia bergaul setiap hari dengan puluhan atau ratusan peserta didik. Sebagai pendidik, guru dapat memilih dan memilih yang baik. Partisipasi dan teladan memilih perilaku yang baik tersebut sudah merupakan upaya membelajarkan dan memotivasi peserta didik.

7) Kondisi lingkungan kelas

Kondisi lingkungan merupakan unsur yang datang dari luar siswa. Lingkungan peserta didik sebagaimana juga lingkungan individu pada umumnya ada tiga lingkungan yaitu keluarga, sekolah, dan masyarakat. Jadi unsur-unsur yang mendukung atau menghambat kondisi lingkungan berasal dari ketiga lingkungan tersebut. Hal ini dapat dilakukan misalnya dengan cara guru harus berusaha mengelola kelas, menciptakan suasana belajar yang menyenangkan, menampilkan diri secara menarik dalam rangka membantu siswa termotivasi dalam belajar.¹⁸⁵

Motivasi berprestasi individu berbeda-beda karena ada banyak faktor yang mempengaruhi. Menurut Reni Akbar-Hawadi ada dua faktor yang mempengaruhi motivasi berprestasi peserta didik, yaitu¹⁸⁶:

- 1) Faktor Individual Penelitian Harter pada siswa berdasarkan dimensi intrinsik dan ekstrinsik menunjukkan bahwa hanya siswa yang mempersepsikan diri untuk berkompetensi dalam bidang akademis yang mampu mengembangkan motivasi intrinsik.
- 2) Faktor Situasional Kelas yang besar cenderung bersifat formal, penuh persaingan dan kontrol dari guru. Peserta didik cenderung menekankan pentingnya kemampuan, bukan pada penguasaan bahan pelajaran. Peraturan yang ketat di sekolah yang mengarah pada disiplin peserta didik, lingkungan belajar yang mendukung, sikap guru pada peserta didik yang mampu berperan sebagai motivator, cara guru mengajar, dan dukungan dari orang tua merupakan hal-hal yang dapat mendorong peserta didik untuk berprestasi.

Berdasarkan teori di Reni Akbar-Hawadi, motivasi berprestasi dapat dipengaruhi oleh faktor dalam diri individu, yaitu persepsi untuk berkompetensi dalam bidang akademik. Sedangkan faktor dari luar diri individu dapat dipengaruhi oleh guru, orang tua, dan lingkungan belajar.

Fernald & Fernald dalam Lili Garliah & Fatma Kartika Sary Nasution, mengungkapkan beberapa hal yang dapat mempengaruhi motivasi berprestasi seseorang, yaitu¹⁸⁷:

- 1) Keluarga dan kebudayaan (*family and cultural*)

¹⁸⁵ Dimiyati Mudjiono, *Belajar dan Pembelajaran*. ..., hal. 37-38

¹⁸⁶ Reni Akbar-Hawadi. *Psikologi Perkembangan Anak: Mengenal Sifat, Bakat, dan Kemampuan Anak*. Jakarta: PT Grasindo, 2003, hal.45

¹⁸⁷ Lili Garliah dan Fatma Kartika Sary Nasution. "Peran Pola Asuh Orang Tua dalam Motivasi Berprestasi". *Psikologia: Jurnal Penikiran dan Pemikiran Psikologi*. Nomor 1. Volume I.2005, hal. 31-38

Keluarga merupakan orang-orang terdekat yang dapat mempengaruhi tingkat motivasi berprestasi individu. Kebudayaan di sekitar individu juga mempengaruhi kekuatan motivasi berprestasi.

- 2) Konsep diri (*self concept*)
Apabila individu percaya bahwa dirinya mampu untuk melakukan sesuatu, maka individu akan termotivasi untuk melakukan hal tersebut sehingga berpengaruh dalam bertingkah laku.
- 3) Jenis kelamin (*sex roles*)
Ada banyak wanita yang memiliki motif berprestasi tinggi tetapi tidak menunjukkan perilaku berprestasi yang merupakan karakteristik pria, dan tidak menyukai tugas yang mengandung resiko.
- 4) Pengakuan dan prestasi (*recognition and achievement*)
Individu lebih termotivasi untuk bekerja lebih keras apabila merasa dipedulikan atau diperhatikan oleh orang lain.

Berdasarkan dua teori di atas, disimpulkan bahwa motivasi berprestasi individu dapat dipengaruhi oleh dua macam faktor, yaitu faktor dari dalam diri (internal) dan dari luar diri individu (eksternal). Faktor internal berupa persepsi diri untuk berkompentensi, konsep diri, dan jenis kelamin. Faktor eksternal yaitu keluarga dan kebudayaan, pengakuan dan prestasi, serta lingkungan sekitar individu.

h. Ciri-ciri Individu yang Memiliki Motivasi Berprestasi

Djaali & Pudji Muljono menyatakan bahwa ada 6 indikator motivasi berprestasi, yaitu: (1) berusaha unggul; (2) menyelesaikan tugas dengan baik; (3) rasional dalam meraih keberhasilan; (4) menyukai tantangan; (5) menerima tanggung jawab pribadi untuk sukses; dan (6) menyukai situasi pekerjaan dengan tanggung jawab pribadi, umpan balik, dan resiko tingkat menengah.¹⁸⁸

Menurut McClelland orang yang memiliki motivasi berprestasi tinggi memiliki ciri-ciri: (1) lebih senang menetapkan sendiri hasil karyanya; (2) lebih senang menghindari tujuan hasil karya yang mudah dan memilih yang sukar; (3) lebih menyenangi umpan balik yang cepat, tampak, dan efisien; (4) senang bertanggungjawab akan pemecahan persoalan meskipun sebenarnya dirasakan sulit; dan (5) memiliki rasa ingin tahu yang tinggi.¹⁸⁹

¹⁸⁸ Djaali dan Pudji Muljono. *Pengukuran dalam Bidang Pendidikan*. Jakarta: Grasindo, 2008, hal. 115

¹⁸⁹ Mohammad Ali dan Mohammad Asrori. *Psikologi Remaja: Perkembangan Peserta Didik*. Jakarta: PT Bumi Aksara, 2006, hal. 105

Yudrik Jahja berpendapat bahwa orang yang memiliki motivasi berprestasi tinggi menampakkan ciri-ciri di bawah ini: a) Orang yang kebutuhan akan prestasinya tinggi lebih suka mengerjakan tugas-tugas yang menantang dan menjanjikan kesuksesan. Mereka cenderung tidak suka terhadap tugastugas yang mudah, tidak menantang, atau terlampau sulit. Mereka realistis pada tugas, pekerjaan dan harapannya. b) Orang yang kebutuhan prestasinya tinggi suka pada tugastugas di mana kemampuannya dapat dibandingkan dengan orang lain dan mereka menyukai adanya umpan balik. c) Orang yang kebutuhan prestasinya tinggi cenderung bertahan melaksanakan tugas yang berhubungan dengan karier. d) Pada saat mereka sukses, mereka cenderung untuk meningkatkan usahanya dalam melakukan tugas yang lebih menantang dan sulit. e) Mereka suka bekerja dalam situasi di mana ia dapat mengontrol hasilnya.¹⁹⁰

Sardiman A.M. menyatakan bahwa motivasi yang ada dalam diri individu memiliki ciri-ciri sebagai berikut:

- 1) tekun menghadapi tugas, dapat bekerja dalam jangka waktu lama dan tidak berhenti sebelum selesai;
- 2) ulet menghadapi kesulitan dan tidak lekas putus asa;
- 3) tidak memerlukan dorongan dari luar untuk berprestasi sebaik mungkin;
- 4) tidak cepat puas terhadap prestasi yang telah dicapai;
- 5) menunjukkan minat terhadap berbagai masalah;
- 6) lebih senang bekerja mandiri;
- 7) cepat bosan pada tugas-tugas rutin;
- 8) dapat mempertahankan pendapat ketika sudah yakin akan sesuatu;
- 9) tidak mudah melepaskan hal yang diyakini;
- 10) senang mencari dan memecahkan masalah atau soal-soal.¹⁹¹

Berdasarkan pendapat Djaali & Pudji Muljono, McClelland, dan Sardiman A.M., disimpulkan bahwa individu yang memiliki motivasi berprestasi memiliki ciri-ciri: berusaha unggul; tekun dalam menyelesaikan tugas dengan baik; menyukai tantangan dan menyelesaikan masalah; memilih tugas dengan tingkat resiko menengah; memiliki tanggung jawab pribadi dalam tugas; dan menyukai adanya umpan balik.

i. Indikator Motivasi Berprestasi

¹⁹⁰ Yudrik Jahja. *Psikologi Perkembangan*. Jakarta: Kencana, 2013, hal. 370-371

¹⁹¹ Sardiman A.M. *Interaksi dan Motivasi Belajar Mengajar*, ..., hal. 83

Hakikat motivasi belajar adalah dorongan internal dan eksternal pada siswa-siswa yang sedang belajar untuk mengadakan perubahan tingkah laku, pada umumnya dengan beberapa indikator yang mendukung. Schunk and Zimmerman berpendapat: *“Among source of motivation the are: interests, self-efficacy, volition, task values, confidence in learning, outcome expectancy and future time perspective”*.

Pendapat di atas menjelaskan motivasi dapat dilihat dari: minat, kemandirian, kemauan, nilai ulangan, kepercayaan diri dalam belajar, orientasi pada hasil, dan pandangan terhadap masa depan. begitu pula menurut Uno mengklasifikasikan indikator motivasi belajar sebagai berikut:

- 1) Adanya hasrat dan keinginan berhasil.
- 2) Adanya dorongan dan kebutuhan dalam belajar.
- 3) Adanya harapan dan cita-cita masa depan.
- 4) Adanya penghargaan dalam belajar.
- 5) Adanya kegiatan yang menarik dalam belajar.
- 6) Adanya lingkungan belajar yang kondusif, sehingga memungkinkan seorang siswa dapat belajar dengan baik.¹⁹²

Dengan guru memperhatikan dan menggunakan indikator-indikator tersebut, maka akan mendukung berjalannya proses pembelajaran yang sesuai dengan harapan. Selain itu guru dapat menumbuhkan motivasi belajar dalam diri peserta didik sehingga mereka dapat melakukan perubahan tingkah laku menjadi lebih baik.

Berikut ini beberapa Indikator-indikator motivasi belajar, antara lain

- 1) Disiplin; disiplin ialah melatih dan mendidik (termasuk pelajaran mental dan moral) orang-orang terhadap peraturan agar ada kepatuhan dan kemudian supaya dapat berjalan dengan tertib dan teratur dalam organisasi." Disiplin merupakan suatu pelatihan dan pendidikan kepada peserta didik agar dengan senang hati melaksanakan tugas-tugasnya sesuai dengan perintah guru di sekolah.
- 2) Kepuasan; kepuasan belajar adalah cara seorang siswa merasakan apa yang dipelajari dapat bermanfaat bagi dirinya. Kepuasan merupakan generalisasi sikap-sikap terhadap tugasnya yang didasarkan atas aspek-aspek tugasnya. Seorang siswa yang memperoleh kepuasan dari belajarnya akan mempertahankan prestasi belajarnya.

¹⁹² Hamzah B Uno, *Orientasi Baru dalam Psikologi Pembelajaran, ...*, hal 23.

- 3) Keamanan; rasa aman sangat berpengaruh terhadap semangat belajar siswa karena rasa aman akan menimbulkan ketenangan kepada peserta didik di dalam melaksanakan tugasnya sebagai pelajar. Adapun yang dimaksud dengan rasa aman adalah:
 - a) aman untuk menghadapi masa depan seperti mempunyai nilai yang tinggi, dan
 - b) rasa aman di tempat belajar, barang milik, dan barang fasilitas belajar dari sekolah.

Rasa aman ditempat belajar adalah suasana perasaan tenang pada saat peserta didik melaksanakan tugas-tugasnya di ruangan belajar. Suasana tersebut dapat dilihat dari perilaku siswa pada saat melakukan tugas-tugasnya. Mereka tidak merasa terancam dan tertekan baik dari atas, sesama rekan siswa, dan pihak luar. Barang-barang milik peserta didik dan inventaris fasilitas belajar yang ditinggalkan di ruangan belajar maupun di lingkungan tempat belajar pun aman.

D. Penelitian Terdahulu yang Relevan

Berdasarkan pengamatan penulis, kajian tentang Pengaruh Karakter Psikologis dan Motivasi Berprestasi Terhadap Prestasi Belajar Siswa Pada Mata Pelajaran Pendidikan Agama Islam telah dilakukan oleh para peneliti di antaranya:

1. Pengaruh Fasilitas Belajar dan Motivasi Belajar Terhadap Prestasi Belajar Siswa Kelas V pada Mata Pelajaran Matematika di MI Bustanul Ulum Brudu Sumobito Jombang, yang ditulis oleh Muzdalifatuz Zahrotul Jannah pada tahun 2017, Hasil penelitian ini menunjukkan bahwa: (1) ada pengaruh signifikan fasilitas belajar terhadap prestasi belajar siswa. (2) ada pengaruh signifikan motivasi belajar terhadap prestasi belajar siswa. (3) ada pengaruh signifikan fasilitas belajar dan motivasi belajar terhadap prestasi belajar peserta didik.¹⁹³
2. Pengaruh Karakteristik Psikologis dan Dukungan Sosial Orang Tua Terhadap Motivasi Berprestasi Siswa Kelas V Sekolah Dasar di Gugus Hasanudin Kabupaten Cilacap Tahun Ajaran 2014/2015, yang ditulis oleh Sri Puji Astutik pada tahun 2016 dengan hasil penelitian menunjukkan bahwa: (1) karakteristik psikologis siswa dalam penerimaan pembelajaran dari guru, dapat dilihat dari segi perilaku,

¹⁹³ Muzdalifatuz Zahrotul Jannah, *Pengaruh Fasilitas Belajar Dan Motivasi Belajar Terhadap Prestasi Belajar Siswa Kelas V Pada Mata Pelajaran Matematika di MI Bustanul Ulum Brudu Sumobito Jombang*, Malang; Tesis, Universitas Islam Negeri Maulana Malik Ibrahim, 2017

- emosi dan respon jamaah yang terlihat pada saat mendengarkan pelajaran, baik ekspresi wajah senang, sedih, suka maupun tidak. (2) dukungan sosial orang tua berpengaruh secara positif dan signifikan terhadap motivasi berprestasi siswa kelas V Sekolah Dasar di Gugus Hasanudin Kabupaten Cilacap tahun ajaran 2014/2015.¹⁹⁴
3. Hubungan Minat dan Motivasi dengan Prestasi Belajar Semester Pendek Mata Kuliah Keperawatan Anak Ii di Stikes Muhammadiyah Lamongan Surakarta 2010, yang ditulis oleh Lilis Maghfiroh pada tahun 2010 dengan hasil menunjukkan bahwa: (1) minat memiliki hubungan yang signifikan terhadap prestasi belajar semester pendek. (2) motivasi belajar memiliki hubungan yang sangat signifikan terhadap motivasi belajar semester pendek. (3) minat dan motivasi belajar secara terpisah maupun Bersama-sama memiliki hubungan positif terhadap prestasi belajar mahasiswa semester VIII prodi S1 Keperawatan Stikes Muhammadiyah Lamongan Surakarta.¹⁹⁵

Sumbangan yang dapat diambil dari hasil penelitian relevan di atas adalah untuk mengkaji teori-teori yang akan dibahas mengenai pentingnya Pengaruh Karakteristik Psikologi dan Motivasi Berprestasi Terhadap Prestasi Belajar. Dengan demikian, penulis menganggap perlu bahwa penelitian dengan judul tesis Karakteristik Psikologi dan Motivasi Berprestasi Terhadap Prestasi Belajar ini layak untuk diteliti.

E. Asumsi, Paradigma, dan Kerangka Penelitian

1. Hubungan karakter psikologis dengan prestasi belajar

Salah satu faktor yang mempengaruhi hasil belajar peserta didik yaitu karakter psikologis dan motivasi berprestasi. Karakteristik dapat diartikan dengan karakter tabiat, watak, sifat-sifat kejiwaan, akhlak atau budi pekerti yang membedakan seseorang dengan yang lain.

Karakter atau watak manusia dipengaruhi oleh faktor bawaan dan lingkungan. Namun, lingkungan lebih berpengaruh membentuk karakter seseorang. Karakter asli akan terlihat dan muncul kembali tatkala situasi yang dihadapi seseorang sangat genting atau menakutkan, hanya tingkat kegentingan sesuatu konteks sangat berbeda bagi seseorang dan lainnya, tergantung dari kematangan individu dalam menghadapi konteks tersebut.

¹⁹⁴ Sri Puji Astutik, *Pengaruh Karakteristik Psikologis Dan Dukungan Sosial Orang Tua Terhadap Motivasi Berprestasi Siswa Kelas V Sekolah Dasar di Gugus Hasanudin Kabupaten Cilacap Tahun Ajaran 2014/2015*, Tesis, Banda Aceh; UIN Ar-Raniry, 2016.

¹⁹⁵ Lilis Maghfiroh, *Hubungan Minat dan Motivasi dengan Prestasi Belajar Semester Pendek Mata Kuliah Keperawatan Anak Ii di Stikes Muhammadiyah Lamongan Surakarta*, Tesis, Universitas Sebelas Maret Surakarta 2010.

Cara pandang seseorang dipengaruhi karakter, dan karakter seseorang dipengaruhi oleh nilai yang dimiliki. Watak yang baik membutuhkan keyakinan nilai yang kokoh, kesadaran dan kematangan moral, serta terbiasa mengikuti norma-norma yang berlaku. Jadi, karakter mempengaruhi cara pandang, cara pandang dilandasi nilai, moral dan norma. Keyakinan seseorang terhadap nilai, moral dan norma akan direfleksikan dalam cara berfikir, sikap dan tindakan seseorang. Keyakinan seseorang terhadap nilai, kesadaran dan kematangan seseorang dalam moral, serta penghargaan dan ketaatan seseorang terhadap norma adalah hasil pendidikan dan pengalamannya. Perilaku seseorang berkarakter dalam proses perkembangan dan pembentukannya dipengaruhi oleh dua faktor, yaitu faktor lingkungan (nurture) dan faktor bawaan (nature). Karakteristik Psikologi ini setidaknya terdiri dari; Cinta Kepada Allah, tanggung jawab, disiplin, mandiri dan percaya diri, jujur dan adil, hormat dan santun serta peduli dan kerjasama.

Karakter psikologi ini menentukan kepribadian seseorang. Kepribadian berkembang dan mengalami perubahan-perubahan. Tetapi di dalam perkembangannya makin terbentuklah pola-polanya yang tetap dan khas, sehingga merupakan ciri-ciri yang unik bagi setiap individu. Dengan demikian maka dapat diduga bahwa karakter psikologis memiliki hubungan dengan prestasi belajar.

2. Hubungan motivasi berprestasi dengan prestasi belajar

Individu yang memiliki motivasi berprestasi tinggi akan berjuang dan berusaha keras untuk meraih sukses. Motivasi berprestasi sangat dibutuhkan oleh peserta didik. Motivasi berprestasi yang tinggi mendorong siswa untuk mengatasi rintangan belajar dan tidak putus asa saat menjumpai kesulitan dalam mengerjakan tugas. Peserta didik yang memiliki motivasi berprestasi tinggi akan melakukan berbagai usaha dan berjuang keras untuk mendapatkan nilai terbaik.

Motivasi berprestasi tinggi yang dimiliki peserta didik diharapkan dapat mendorong peserta didik untuk mencapai hasil belajar maksimal. Motivasi berprestasi dapat dilihat dari karakteristik psikologi peserta didik. Seorang peserta didik yang memiliki karakteristik psikologi baik, maka akan sangat mudah menumbuhkan motivasi berprestasi. Dengan demikian maka dapat diduga bahwa motivasi berprestasi memiliki hubungan dengan prestasi belajar.

3. Hubungan karakter psikologis dan motivasi berprestasi dengan prestasi belajar

Berdasarkan uraian diatas, secara garis besar karakteristik psikologi dan motivasi berprestasi sangat mempengaruhi prestasi belajar siswa dalam belajar pendidikan Agama Islam, sehingga dapat

diperoleh prestasi belajar yang baik pula. Model konseptual dari kerangka berpikir dapat digambarkan sebagai berikut:

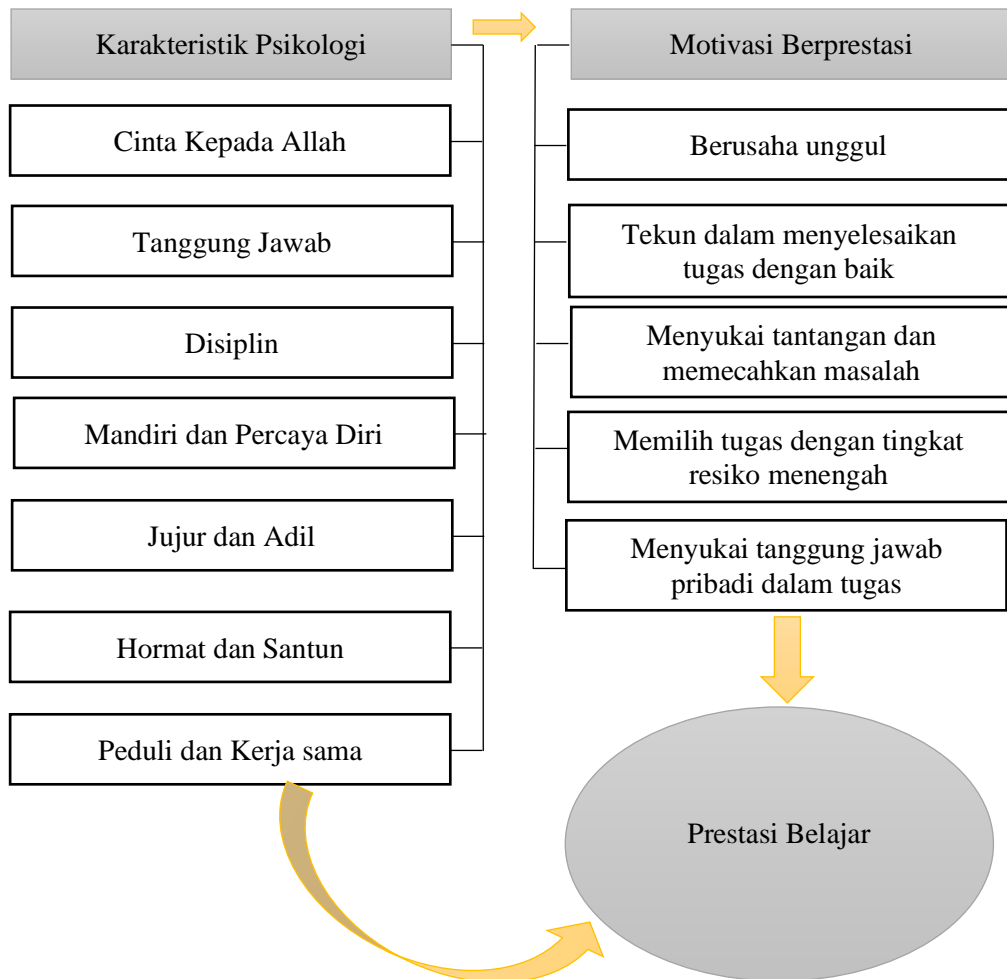

Gambar. 2.5 Paradigma dan Kerangka Penelitian

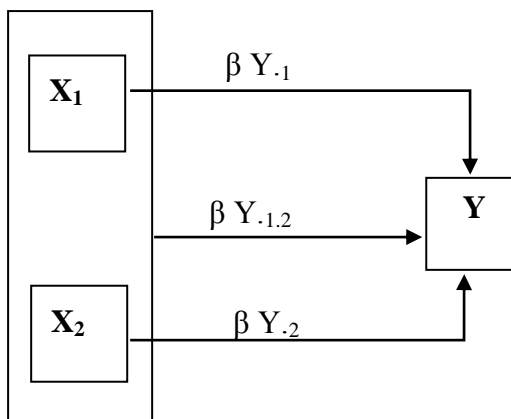

Gambar 2.6 Model konstelasi masalah pengaruh antara ketiga variabel

Keterangan:**X₁** = Karakter Psikologis**X₂** = Motivasi Berprestasi**Y** = Prestasi Belajar**β Y.₁** = Regresi Linier Sederhana $X_1 \rightarrow Y$ **β Y.₂** = Regresi Linier Sederhana $X_2 \rightarrow Y$ **β Y._{1.2}** = Regresi Linier Sederhana $X_1, X_2 \rightarrow Y$ **F. Hipotesis**

Hipotesis merupakan jawaban sementara terhadap rumusan masalah penelitian, oleh karena itu rumusan masalah penelitian biasanya disusun dalam bentuk kalimat pertanyaan. Dikatakan sementara, karena jawaban yang diberikan baru didasarkan pada teori yang relevan, belum didasarkan pada fakta-fakta empiris yang diperoleh melalui pengumpulan data. Jadi hipotesis juga dapat dinyatakan sebagai jawaban teoritis terhadap rumusan masalah penelitian, belum jawaban yang empirik.¹⁹⁶

Hipotesis pada dasarnya merupakan suatu proposisi atau anggapan yang mungkin benar, dan sering digunakan sebagai dasar pembuatan keputusan/pemecahan persoalan ataupun untuk dasar penelitian lebih lanjut. Hipotesis statistik ialah suatu pernyataan tentang bentuk fungsi suatu variabel atau tentang nilai sebenarnya suatu parameter. Suatu pengujian hipotesis statistik ialah prosedur yang memungkinkan keputusan dapat dibuat, yaitu keputusan untuk menolak atau tidak menolak hipotesis yang sedang dipersoalkan/diuji.

Hipotesis (atau lengkapnya hipotesis statistik) merupakan suatu anggapan atau suatu dugaan mengenai populasi. Sebelum menerima atau menolak sebuah hipotesis, seorang peneliti harus menguji keabsahan hipotesis tersebut untuk menentukan apakah hipotesis itu benar atau salah. H_0 dapat berisikan tanda kesamaan (equality sign) seperti $=$, \leq , atau \geq . Bilamana H_0 berisi tanda kesamaan yang tegas (strict equality sign) $=$, maka H_a akan berisi tanda tidak sama (not-equality sign). Jika H_0 berisikan tanda ketidaksamaan yang lemah (weak inequality sign) \leq , maka H_a akan berisi tanda ketidaksamaan yang kuat (strict inequality sign) $>$; dan jika H_0 berisi \geq , maka H_a akan berisi $<$.

¹⁹⁶ Sugiyono, *Metode Penelitian Bisnis*, Alfabeta, Bandung, 2010, hal. 93.

Istilah hipotesis berasal dari bahasa Yunani, yaitu dari kata hupo dan thesis. Hupo artinya sementara, atau kurang kebenarannya atau masih lemah kebenarannya. Sedangkan thesis artinya pernyataan atau teori. Karena hipotesis adalah pernyataan sementara yang masih lemah kebenarannya, maka perlu diuji kebenarannya, sehingga istilah hipotesis ialah pernyataan sementara yang perlu diuji kebenarannya. Hipotesis dapat diartikan sebagai pernyataan statistik tentang parameter populasi. Dengan kata lain, hipotesis adalah taksiran terhadap parameter populasi, melalui data-data sampel. Dalam statistik dan penelitian terdapat dua macam hipotesis, yaitu hipotesis nol dan alternatif. Pada statistik, hipotesis nol diartikan sebagai tidak adanya perbedaan antara parameter dengan statistik, atau tidak adanya perbedaan antara ukuran populasi dan ukuran sampel.

Untuk menguji hipotesis penelitian dengan menggunakan *SPSS Statistic* baik melalui analisis korelasi maupun regresi, dapat dilakukan dengan langkah-langkah sebagaimana dikemukakan C. Trihendradi¹⁹⁷ berikut ini.

1. Sajikan data hasil penelitian sesuai variabel masing-masing dalam daftar “*data view*”
2. Buka *variabel view*, kemudian tulis simbol variabel (Y, X₁, X₂, dst.....pada kolom *name*, ganti dengan angka 0 pada kolom *decimals*, dan tulis nama variabel pada kolom *label* (contoh: kinerja guru, kepemimpinan transformasional kepala sekolah, kompetensi pedagogik, dan motivasi berprestasi guru)
3. Buka kembali *data view*, klik *Analyze* > *correlate* > *bivariate* > masukan variabel yang akan dikorelasikan > *Pearson* > *one-tailed* > *OK*. lihat nilai koefisien korelasi pada kolom *Pearson Correlation*.
4. Untuk melihat besarnya pengaruh ditunjukkan oleh koefisien determinasi (R²) atau nilai koefisien korelasi dikuadratkan dan sisanya (dari 100%) adalah faktor lainnya.
5. Untuk melihat kecenderungan arah persamaan regresi ($\hat{Y} = a + bX_1$), klik *Analyze* > *regression* > *linear* > masukan variabel Y pada kotak *devenden* > variabel X pada kotak *indevenden* > *OK*. > lihat pada *output Coefficients^a* > *nilai constanta dan nilai variabel*.

Dengan demikian hipotesis yang diuji adalah hipotesis nol, karena memang peneliti tidak mengharapkan adanya perbedaan data populasi dengan sampel. selanjutnya hipotesis alternatif adalah lawan hipotesis nol, yang berbunyi ada perbedaan antara data populasi dengan data sampel.

¹⁹⁷ Trihendradi C., *Step by Step SPSS 18 Analisis Data Statistik*, hal.129-139

Untuk mengetahui Pengaruh Karakteristik Psikologi dan Motivasi Berprestasi Terhadap Prestasi Belajar Siswa Pada Mata Pelajaran Pendidikan Agama Islam, maka hipotesis dalam penelitian ini adalah :

Karakter Psikologi yang dimaksudkan dalam penelitian ini adalah yang berkaitan dengan proses-proses mental baik normal maupun abnormal dan pengaruhnya pada perilaku. Karakter yang dimaksudkan dalam penelitian ini adalah sifat-sifat kejiwaan baik itu akhlak maupun budi pekerti yang bisa membedakan siswa satu dengan yang lainnya. Untuk menjadi karakter yang baik dan terpuji, maka harus baik pula karakter seorang siswa tersebut. Psikologi yang terjadi ini sebagai akibat dari upaya yang dilakukan untuk melihat bagaimana karakter psikologi siswa saat menerima pelajaran dari guru.

Sedangkan motivasi berprestasi sebagai keinginan untuk mencapai prestasi sesuai dengan standard yang telah ditetapkan. Agar siswa dapat memahami materi pembelajaran, dibutuhkan motivasi berprestasi peserta didik. Motivasi berprestasi memberikan andil yang cukup besar untuk meraih hasil belajar yang optimal. Menurut Cohen ada 2 aspek yang mendasari motivasi berprestasi, yaitu pengharapan untuk sukses dan menghindari kegagalan. Kedua aspek motivasi ini berhubungan dengan hal-hal/ tugas-tugas dikemudian hari. McClelland mendefinisikan motivasi berprestasi sebagai motivasi yang mendorong individu untuk mencapai sukses, dan bertujuan untuk berhasil dalam kompetisi atau persaingan dengan beberapa ukuran keunggulan (*standard of excellence*). Ukuran keunggulan itu dapat berupa prestasi sendiri sebelumnya atau prestasi orang lain.

Berdasarkan penjelasan tersebut dapat dirumuskan hipotesis sebagai berikut:

- Hipotesis I : $H_0 : \rho_{y_1} = 0$ artinya tidak terdapat hubungan antara karakter psikologis dengan prestasi belajar.
 $H_1 : \rho_{y_1} > 0$ artinya terdapat hubungan antara karakter psikologis dengan prestasi belajar.
- Hipotesis II : $H_0 : \rho_{y_2} = 0$ artinya tidak terdapat hubungan antara motivasi berprestasi dengan prestasi belajar.
 $H_1 : \rho_{y_2} > 0$ artinya terdapat hubungan antara motivasi berprestasi dengan prestasi belajar.
- Hipotesis III : $H_0 : R_{y_{1,2}} = 0$ artinya tidak terdapat hubungan antara karakter psikologis dan motivasi berprestasi secara bersama-sama dengan prestasi belajar.
 $H_1 : R_{y_{1,2}} > 0$ artinya terdapat hubungan antara karakter psikologis dan motivasi berprestasi secara bersama-sama dengan prestasi belajar.

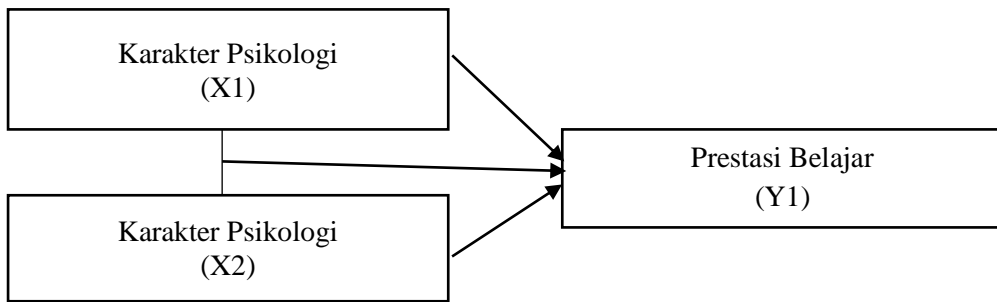

Gambar 2.7. Hipotesis Penelitian

BAB III METODOLOGI PENELITIAN

A. Metode Penelitian

Metode Penelitian dalam pengertian yang luas dapat diartikan sebagai cara ilmiah, untuk mendapatkan data dengan tujuan dan kegunaan tertentu. Sugiyono¹ mengemukakan bahwa ada empat kata kunci yang perlu diperhatikan dalam menjelaskan metode penelitian, yaitu: *cara ilmiah* yang berarti kegiatan penelitian itu dilakukan berdasarkan pada karakteristik keilmuan, yakni rasional, empiris dan sistematis. *Rasional* yang berarti kegiatan penelitian itu dilakukan dengan cara-cara yang masuk akal, sehingga terjangkau oleh penalaran manusia. *Empiris*, yakni cara-cara yang dilakukan dalam penelitian dapat diamati oleh indera manusia, sehingga orang lain dapat mengamati dan mengetahui cara-cara yang digunakan. *Sistematis*, artinya proses yang digunakan dalam penelitian ini menggunakan langkah-langkah tertentu yang bersifat logis. Walaupun langkah-langkah penelitian antara metode kuantitatif, kualitatif dan *Research and Development (R&D)* berbeda, akan tetapi seluruhnya sistematis.

Berdasarkan uraian di atas, maka yang dimaksud metode penelitian adalah suatu proses ilmiah dalam rangka mendapatkan data dan informasi yang valid dengan tujuan untuk menemukan, mengembangkan

¹ Sugiyono, *Metode Penelitian Pendidikan Pendekatan Kuantitatif, Kualitatif, dan R & D*, Bandung: Alfabeta, 2008, hal. 3.

dan membuktikan suatu hipotesis atau ilmu pengetahuan tertentu, sehingga dapat digunakan untuk memahami, memecahkan, dan mengantisipasi masalah dalam bidang tertentu.

Menilik uraian di atas, dan sesuai tingkat kealamiah tempat penelitian, maka metode dalam penelitian ini menggunakan metode *survai* dengan pendekatan korelasional. Metode survai dipergunakan dengan pertimbangan-pertimbangan bahwa penelitian dilakukan untuk mendapatkan data setiap variabel masalah penelitian dari tempat tertentu yang alamiah (bukan buatan) dengan alat pengumpul data berbentuk angket (*kuesioner*), test dan wawancara terstruktur dan berdasarkan pandangan dari sumber data, bukan dari peneliti.

B. Populasi dan Sampel

1. Populasi

Populasi yaitu wilayah yang terdiri atau objek/ subjek yang mempunyai kualitas dan karakteristik tertentu.² Populasi adalah wilayah generalisasi yang terdiri atas objek/subjek penelitian yang memiliki kualitas dan karakteristik tertentu yang ditetapkan oleh peneliti untuk dipelajari dan kemudian ditarik kesimpulan. Populasi dapat berupa manusia, hewan, tumbuh-tumbuhan, udara, gejala, nilai, peristiwa, sikap hidup, dan objek-objek lainnya, yang dapat menjadi sumber data penelitian.

Berdasarkan pengertian di atas, maka yang dimaksud dengan populasi dalam penelitian ini adalah keseluruhan peserta didik paket B PKBM Mandiri An-Nuur Depok yang berjumlah 120 peserta didik.

2. Sampel

a. Pengertian sampel

Sampel adalah bagian dari jumlah dan karakteristik yang dimiliki oleh populasi. Bila populasi besar dan peneliti tidak mungkin meneliti seluruhnya yang ada pada populasi, karena keterbatasan dana, tenaga, dan waktu, maka peneliti dapat menggunakan sampel yang diambil dari populasi. Bila pengambilan sampel benar-benar representatif (mewakili) populasi, maka kesimpulan dari sampel berlaku untuk populasinya. Dalam penelitian sosial, dikenal hukum probability (hukum kemungkinan) yaitu suatu nisbah/rasio banyaknya kemunculan suatu peristiwa berbanding jumlah keseluruhan percobaan.³

² Sugiyono, *Metode Penelitian Pendidikan, ...*, hal.114.

³ Kerlinger, Fred N., *Asas-asas Penelitian Behavioral*, Edisi Ketiga, Terjemahan: Landung R. Simatupang, Yogyakarta, Gajah Mada University Press, 1990, h.154

Sampel adalah sebagian atau wakil populasi yang diteliti⁴ bila populasi besar dan peneliti tidak mungkin mempelajari semua ada pada populasi, karena keterbatasan dana, tenaga dan waktu, maka peneliti dapat menggunakan sampel yang diambil dari populasi itu.⁵

b. Teknik pengambilan sampel

Berdasarkan pertimbangan adanya keterbatasan kemampuan, dana, tenaga, dan waktu, akan tetapi tujuan penelitian harus tercapai dengan baik, maka penelitian ini menggunakan *teknik sampling*. Adapun teknik pengambilan menggunakan teknik proporsional random sampling, artinya pengambilan sampel secara proporsional dari populasinya dengan cara diacak dan diundi.

c. Ukuran sampel

Jumlah anggota sampel sering dinyatakan dengan istilah ukuran sampel. Untuk mendapatkan data dan informasi dari sumber data/sampel penelitian secara tepat dan benar tergantung kepada tingkat ketelitian/ kepercayaan yang dikehendaki, makin besar tingkat ketelitian/kepercayaan yang dikehendaki, maka makin besar jumlah anggota sampel yang diperlukan sebagai sumber data dan sebaliknya.

Gay dan Diehl⁶ berpendapat bahwa sampel haruslah sebesar-besarnya, karena semakin banyak sampel yang diambil maka akan semakin representatif dan hasilnya dapat digeneralisir. Ukuran sampel yang diterima akan sangat bergantung pada jenis penelitiannya. Jika penelitiannya bersifat deskriptif, maka sampel minimumnya adalah 10% dari populasi. Jika penelitiannya korelasional, sampel minimumnya adalah 30 subjek. Apabila penelitian kausal perbandingan, sampelnya sebanyak 30 subjek per group dan apabila penelitian eksperimental, sampel minimumnya adalah 15 subjek per group.

Frankel dan Wallen⁷ menyarankan besar sampel minimum untuk penelitian deskriptif sebanyak 100, penelitian korelasional sebanyak 50, penelitian kausal-perbandingan sebanyak 30/group

⁴ Suharsimi Arikunto, *Prosedur Penelitian Suatu Pendekatan Praktek*. Jakarta: Rineka Cipta. 2002, hal. 18.

⁵ Sugiyono, *Metode Penelitian Pendidikan Pendekatan Kuantitatif, Kualitatif, dan R & D*, Bandung: Alfabeta, 2008, hal. 81.

⁶ Gay, L.R. dan Diehl, P.L., *Research Methods for Business and Management*, MacMillan Publishing Company, New York, 1992, p. 102

⁷ Fraenkel, J. & Wallen, N. *How to Design and evaluate research in education*. (2nd ed). New York: McGraw-Hill Inc. 1993, hal.92

dan penelitian eksperimental sebanyak 30 atau 15 per group. Sementara Slovin⁸ (1960) menentukan ukuran sampel suatu populasi dengan formula:

yaitu:

$$n = \frac{N}{N \cdot d^2 + 1}$$

Keterangan:

n = ukuran sampel

N = ukuran populasi

d = nilai presisi 95% atau tingkat kekeliruan 5%

1 = konstanta

Pendapat lain tentang penentuan sampel ini dikemukakan Russeffend⁹ yang menentukan sampel dengan ukuran pendekatan rata-rata populasi dengan rumus sebagai berikut:

yaitu:

$$n > \frac{4N \cdot \delta^2}{(N-1) \cdot b^2 + 4 \delta^2}$$

Keterangan:

n = ukuran sampel

N = ukuran populasi

δ = simpang baku

b = batas kekeliruan estimasi error

Menurut Suharsimi Arikunto sampel adalah sebagian atau wakil dari populasi yang diteliti.¹⁰ Berdasarkan uraian di

⁸ Parel, C.P. et.al. *Sampling Design And Procedures*, Philippines Social Science Council, 1994, hal.88

⁹ Russeffendi, E.T. *Dasar-dasar Penelitian Pendidikan dan Bidang Non Eksakta lainnya*, Bandung, Tarsito, 1998, hal. 30

atas, maka dalam penelitian ini untuk menentukan ukuran sampel digunakan rumus Slovin dengan taraf kesalahan 5%, maka didapat ukuran sampel sebagai berikut:

$$n = \frac{120}{120 (0,05)^2 + 1} = \frac{120}{120 (0,0025) + 1} = \frac{120}{1,3}$$

$$= 92,30$$

$$= 93 \text{ orang}$$

C. Sifat Data

Sumber data yang dimaksud adalah darimana data penelitian diperoleh. Dalam penelitian ini orang-orang yang menjadi sumber data disebut informan, sebab yang diteliti hanya informan ekspert. Informan ekspert adalah orang-orang yang bertanggung jawab, benar-benar mengetahui, menguasai, dan banyak terlibat dalam kegiatan yang diteliti.¹¹ Teknik sampling yang digunakan dalam penelitian ini yaitu purpose sampling. Purpose sampling merupakan teknik pengambilan sampel sumber data dengan pertimbangan tertentu. Pertimbangan tertentu ini misalnya orang tersebut dianggap paling mengetahui tentang apa yang kita harapkan sehingga memudahkan peneliti untuk menjelajahi objek (situasi sosial yang diteliti).

Metode adalah cara yang tepat untuk melakukan sesuatu dengan menggunakan pikiran secara saksama untuk mencapai suatu tujuan. Adapun menurut Suharsimi Arikunto penelitian adalah sebagai usaha menemukan, mengembangkan, dan menguji suatu pengetahuan, usaha-usaha yang dilakukan dengan menggunakan metode-metode ilmiah.¹²

Metode Penelitian dalam pengertian yang luas dapat diartikan sebagai cara ilmiah, untuk mendapatkan data dengan tujuan dan kegunaan tertentu. Sugiyono¹³ mengemukakan bahwa ada empat kata kunci yang perlu diperhatikan dalam menjelaskan metode penelitian, yaitu: *cara ilmiah* yang berarti kegiatan penelitian itu dilakukan

¹⁰ Suharsimi Arikunto. *Prosedur Penelitian: Suatu Pendekatan Praktik*. Jakarta: PT Rineka Cipta, 2006, hal. 130

¹¹ Nana Syaod Sukmadinata, *Metode penelitian pendidikan*, Bandung; Remaja Rosyada, 2007, hal. 285

¹² Chood Narbuko dan Abu Ahmadi, *Metodelogi Penelitian*, Jakarta: Bumi AKSARA, 1997, hal.1.

¹³ Sugiyono, *Metode Penelitian Pendidikan Pendekatan Kuantitatif, Kualitatif, dan R & D*, ..., hal.3

berdasarkan pada karakteristik keilmuan, yakni rasional, empiris dan sistematis. Rasional yang berarti kegiatan penelitian itu dilakukan dengan cara-cara yang masuk akal, sehingga terjangkau oleh penalaran manusia. Empiris, yakni cara-cara yang dilakukan dalam penelitian dapat diamati oleh indera manusia, sehingga orang lain dapat mengamati dan mengetahui cara-cara yang digunakan. Sistematis, artinya proses yang digunakan dalam penelitian ini menggunakan langkah-langkah tertentu yang bersifat logis. Walaupun langkah-langkah penelitian antara metode kuantitatif, kualitatif dan Research and Development (R&D) berbeda, akan tetapi seluruhnya sistematis.

Berdasarkan uraian di atas, maka yang dimaksud metode penelitian adalah suatu proses ilmiah dalam rangka mendapatkan data dan informasi yang valid dengan tujuan untuk menemukan, mengembangkan dan membuktikan suatu hipotesis atau ilmu pengetahuan tertentu, sehingga dapat digunakan untuk memahami, memecahkan, dan mengantisipasi masalah dalam bidang tertentu.

Menilik uraian di atas, dan sesuai tingkat kealamiah tempat penelitian, maka metode dalam penelitian ini menggunakan metode survai dengan pendekatan korelasional. Metode survai dipergunakan dengan pertimbangan-pertimbangan bahwa penelitian dilakukan untuk mendapatkan data setiap variabel masalah penelitian dari tempat tertentu yang alamiah (bukan buatan) dengan alat pengumpul data berbentuk angket (kuesioner), test dan wawancara terstruktur dan berdasarkan pandangan dari sumber data, bukan dari peneliti.

Penelitian ini menggunakan pendekatan kuantitatif, karena data yang digunakan dalam penelitian ini dinyatakan dalam bentuk angka. Penelitian ini merupakan penelitian asosiatif kausal, yaitu penelitian yang menggunakan hubungan sebab akibat antara variabel independen (variabel bebas) dan variabel devenden (variabel terikat), yaitu untuk mengetahui hubungan sebab akibat antara karakteristik psikologi dan kompetisi akademik terhadap motivasi belajar peserta didik kelas 1 PKBM Mandiri An-Nuur Grogol, Depok.

D. Variabel Penelitian

Variabel penelitian adalah segala sesuatu yang berbentuk apa saja yang ditetapkan oleh peneliti untuk dipelajari sehingga diperoleh informasi tentang hal tersebut, kemudian ditarik kesimpulannya. Di dalam variabel ada istilah korelasi, yaitu hubungan antara dua variabel atau lebih. Hubungan antara variabel dikenal dengan istilah bivariate correlation sedangkan hubungan antar lebih dari dua variabel disebut multivariate cerrelation.

Penelitian ini menggunakan multivariate correlation karena terdapat hubungan lebih dari dua variabel yaitu karakteristik psikologi dengan kompetisi akademik, karakteristik psikologi dengan motivasi belajar, dan kompetisi akademik dengan motivasi belajar.

Adapun skala pengukurannya menggunakan skala Likert dalam bentuk angket dengan lima alternatif jawaban, Penskoran instrumen yang berupa angket (kuesioner) untuk variabel Y, dan X₂ menggunakan lima pilihan bertingkat (rating scale), yaitu untuk pernyataan bersifat *positif*, maka responden yang menjawab *sangat setuju (SS)* mendapat skor 5, *setuju (S)* mendapat skor 4, *kurang setuju (KS)* mendapat skor 3, *tidak setuju (TS)* mendapat skor 2, dan *sangat tidak setuju (STS)* mendapat skor 1.

Penskoran instrumen yang berupa angket (*kuesioner*) untuk variabel X₁ menggunakan lima pilihan bertingkat (*rating scale*), yaitu untuk pernyataan bersifat *positif*, maka responden yang menjawab *selalu (Sl)* mendapat skor 5, *sering (Sr)* mendapat skor 4, *kadang-kadang (Kd)* mendapat skor 3, *jarang (Jr)* mendapat skor 2, dan *tidak pernah (Tp)* mendapat skor 1. Sedangkan pernyataan yang bersifat *negatif* maka penskoran menjadi terbalik yaitu responden yang menjawab *selalu (Sl)* mendapat skor 1, *sering (Sr)* mendapat skor 2, *kadang-kadang (Kd)* mendapat skor 3, *jarang (Jr)* mendapat skor 4 dan *tidak pernah (Tp)* mendapat skor 5, sedang pernyataan yang bersifat *negatif* maka penskoran sebaliknya.

Variabel-variabel dalam penelitian ini dapat diidentifikasi sebagai berikut:

a. Variabel bebas (Independen variabel)

Variabel bebas adalah variabel yang mempengaruhi variabel terikat. Dalam penelitian ini variabel bebas adalah karakteristik psikologi dan kompetisi akademik,

b. Variabel terikat (Dependen variabel)

Variabel terikat adalah variabel yang dipengaruhi oleh variabel bebas. Dalam penelitian ini variabel terikat adalah motivasi belajar siswa.

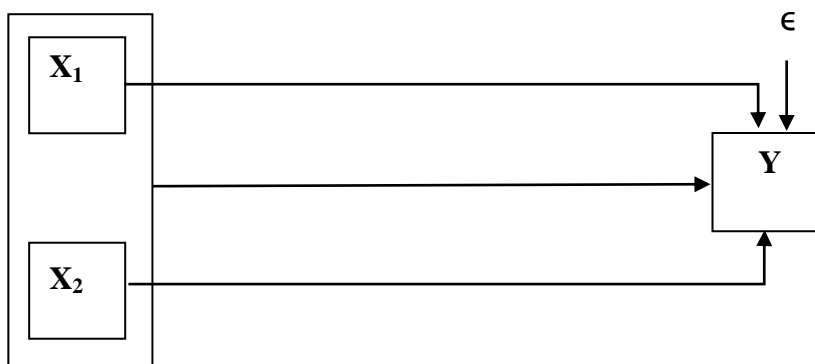

Gambar 3.1
Model konstelasi antara variabel Penelitian

Keterangan:

- X_1 = Karakter Psikologis
 X_2 = Motivasi Berprestasi
 Y = Prestasi Belajar

E. Instrumen Pengumpul Data

Instrumen yang dipergunakan untuk mengumpulkan data dalam penelitian ini adalah berbentuk questioner (angket) sebagai instrumen utama dan pedoman wawancara serta pedoman observasi sebagai instrumen pendukung serta tes.

F. Jenis Data Penelitian

Berdasarkan sumbernya, data dalam penelitian ini tergolong ke dalam jenis data *data primer* adalah data yang diperoleh atau dikumpulkan oleh peneliti secara langsung dari sumber datanya. Data primer disebut juga sebagai data asli atau data baru yang memiliki sifat *up to date*. Untuk mendapatkan data primer, peneliti harus mengumpulkannya secara langsung. Teknik yang dapat digunakan peneliti untuk mengumpulkan data primer antara lain melalui penyebaran angket, dan tes. Sedangkan berdasarkan proses atau cara untuk mendapatkannya, data dalam penelitian ini termasuk jenis data *data kontinum* yaitu data dalam bentuk angka/bilangan yang diperoleh berdasarkan hasil pengukuran dengan skala Likert dan tes.

G. Sifat Data Penelitian

Penelitian ini tergolong jenis penelitian kuantitatif, oleh karena itu, maka *sifat data* dalam penelitian ini termasuk *data interval* yaitu data hasil pengukuran yang dapat diurutkan atas dasar kriteria tertentu yang diperoleh melalui kuesioner dengan *skala Likert* dengan alternatif jawaban yang diberi skor yang ekuivalen (setara) dengan skala interval, misalnya: skor (5) untuk jawaban “Sangat Setuju”, skor (4) untuk jawaban “Setuju” skor (3), untuk jawaban “Kurang Setuju”, skor (2) untuk jawaban “Tidak Setuju”, skor (1) untuk jawaban “Sangat Tidak Setuju” atau skor 1 jawaban yang benar dan 0 untuk jawaban yang salah.

H. Sumber Data

Sumber data terbagi menjadi dua yaitu data primer dan data sekunder. Data primer adalah data yang diperoleh peneliti secara langsung (dari tangan pertama), sementara data sekunder adalah data yang diperoleh peneliti dari sumber yang sudah ada. Contoh data primer adalah data yang diperoleh dari responden melalui kuesioner, data hasil wawancara atau observasi langsung peneliti dengan nara sumber. Contoh data sekunder misalnya catatan atau dokumentasi yang sudah ada berupa hasil penilaian kinerja guru, absensi, gaji, nilai Raport, data yang diperoleh dari majalah, dan lain sebagainya.

Berdasarkan uraian di atas, maka dalam penelitian ini sumber data primernya adalah peserta didik a Paket B PKBM Mandiri An Nuur Depok Jawa Barat.

I. Teknik Pengumpulan Data

Teknik pengumpulan data dalam penelitian ini menggunakan beberapa teknik yaitu teknik penyebaran qesioner atau angket untuk mendapatkan data yang bersifat pendapat atau persepsi, yang dilanjutkan dengan pendalaman melalui wawancara dan observasi langsung ke sumber data dan tes untuk mengukur prestasi belajar. Agar angket yang dipergunakan dalam penelitian ini memiliki tingkat akurasi dan ketepatan yang tinggi dalam penggalian data penelitian, maka perlu dilakukan tahapan sebagai berikut:

J. Uji Coba dan Kalibrasi Instrumen Penelitian

a. Uji Coba Instrumen

Dua hal utama yang dapat mempengaruhi kualitas hasil penelitian, adalah “kualitas instrumen penelitian dan kualitas pengumpulan data”.¹⁴ Dalam penelitian kuantitatif, kualitas instrumen penelitian berkenaan dengan *validitas* dan *reliabilitas* instrumen. Sedangkan kualitas pengumpulan data berkenaan dengan ketepatan cara-cara yang digunakan untuk mengumpulkan data. Instrumen dalam penelitian kuantitatif dapat berupa angket (*kuesioner*), maupun tes. Oleh karena itu, sebelum instrumen tersebut digunakan dalam penelitian yang sebenarnya dilakukan kalibrasi dan uji coba (*try out*) untuk mengetahui tingkat validitas dan reliabilitas instrumen tersebut.

Apabila hasil uji coba (*try out*) ditemukan ada item instrumen yang tidak valid atau tidak reliabel, maka instrumen tersebut perlu

¹⁴ Sugiyono, *Metode Penelitian Pendidikan Pendekatan Kuantitatif, Kualitatif, dan R & D*, ..., hal.305

diperbaiki atau dibuang. Instrumen yang dipergunakan dalam penelitian sebenarnya setelah dilakukan uji coba dan dianalisis tingkat validitas dan reliabilitasnya, maka kemungkinan jumlah itemnya berkurang atau tetap, hanya yang tidak valid diganti.

Dalam penelitian ini, instrumen yang digunakan sebagai alat pengumpul data adalah untuk variabel Y menggunakan tes mata pelajaran PAI dan untuk variabel X_1 , X_2 menggunakan angket (*kuesioner*) yang masing-masing variabel dikembangkan ke dalam 35 butir pernyataan. Selanjutnya instrumen penelitian tersebut diuji cobakan kepada 30 peserta didik paket B PKBM Mandiri An-Nuur Depok yang kesemuanya tidak termasuk dalam kelompok sampel penelitian. Uji coba instrumen memiliki tujuan untuk mengetahui validitas dan reliabilitas instrumen. Valid berarti instrumen tersebut dapat mengukur apa yang seharusnya diukur (sahih). Sedangkan reliabel artinya bahwa instrumen tersebut memiliki tingkat konsistensi (kejegan) yang baik, sehingga apabila instrumen tersebut digunakan beberapa kali untuk mengukur objek yang sama maka akan menghasilkan data yang sama.

b. Kalibrasi Instrumen Penelitian

Berdasarkan data hasil uji coba instrumen, maka langkah selanjutnya dilakukan kalibrasi Instrumen. Kalibrasi adalah proses pengecekan dan pengaturan akurasi dari alat ukur (instrumen) dengan cara membandingkan hasil pengukuran dengan standar/tolak ukur baku. Kalibrasi diperlukan untuk memastikan bahwa hasil pengukuran yang dilakukan akurat dan konsisten artinya instrumen tersebut memiliki tingkat validitas dan reliabilitas yang baik.

Validitas instrumen dapat diukur dengan cara membandingkan koefisien korelasi antara skor butir dengan skor total melalui teknik korelasi *Product Moment Pearson*. Instrumen dinyatakan valid jika koefisien korelasi hasil perhitungan lebih besar dari r tabel ($r_{hitung} > r_{tabel}$). Sedangkan reliabilitas instrumen dapat diukur dengan menggunakan rumus *AlphaCronbach*. Instrumen dapat dikatakan reliabel (*ajeg/konsisten*) jika memiliki tingkat koefisien $\geq 0,7$.

1) Kalibrasi Instrumen Penelitian Variabel Prestasi Belajar (Y)

Mengacu kepada tabulasi data hasil uji coba instrumen penelitaian variabel prestasi belajar (Y) sebagaimana terlampir, kemudian dilakukan uji validitas dan reliabilitas.

a) Uji Validitas dan Reliabilitas

Rekapitulasi hasil uji validitas dan reliabilitas soal tes prestssi belajar (Y) adalah sebagai berikut:

Tabel 3.1
Rekapitulasi Hasil Uji Validitas dan Reliabilitas
Variabel Prestasi Belajar (Y)

No. Responden	R _{Tabel}	Koefisien Korelasi	Kesimpulan
1	0,361	0,660	Valid
2	0,361	0,476	Valid
3	0,361	0,736	Valid
4	0,361	0,725	Valid
5	0,361	0,566	Valid
6	0,361	0,295	Tidak Valid
7	0,361	0,346	Tidak Valid
8	0,361	0,590	Valid
9	0,361	0,449	Valid
10	0,361	0,551	Valid
11	0,361	0,476	Valid
12	0,361	0,389	Valid
13	0,361	0,424	Valid
14	0,361	0,683	Valid
15	0,361	0,622	Valid
16	0,361	0,605	Valid
17	0,361	0,567	Valid
18	0,361	0,516	Valid
19	0,361	0,339	Tidak Valid
20	0,361	0,674	Valid
21	0,361	0,617	Valid
22	0,361	0,235	Tidak Valid
23	0,361	0,626	Valid
24	0,361	0,455	Valid
25	0,361	0,676	Valid
26	0,361	0,719	Valid
27	0,361	0,178	Tidak Valid
28	0,361	0,551	Valid
29	0,361	0,437	Valid
30	0,361	0,440	Valid
31	0,361	0,617	Valid

32	0,361	0,435	Valid
33	0,361	0,626	Valid
34	0,361	0,455	Valid
35	0,361	0,676	Valid
Hasil uji reliabilitas menunjukkan jumlah varian 25,679, Varian total 281,082, maka Indeks Reliabilitas = 0,9423			Reliabel

Berdasarkan hasil kalibrasi instrumen melalui uji validitas dan reliabilitas sebagaimana terlihat pada tabel 3.1 di atas, maka dari 35 item pernyataan instrumen variabel pretasi belajar hanya **ada lima item soal yang tidak valid**, yaitu item soal nomor 6, 7, 19, 22 dan nomor 27. Kelima soal yang tidak valid tersebut dibuang, sehingga tidak dipergunakan dalam penelitian yang sebenarnya. Dengan demikian, maka jumlah soal yang dipergunakan dalam penelitian yang sebenarnya hanya 30 soal.

b) Uji Tingkat Kesukaran Soal

Adapun hasil uji tingkat kesukaran soal adalah sebagai berikut:

Tabel 3.2
Rekapitulasi Hasil Uji Tingkat Kesukaran Soal
Variabel Prestasi Belajar Siswa Mapel PAI (Y)

No. Soal	Jml. Responden	Jml. Soal	Jml. Responden yang menjawab Benar	Indeks Kesukaran	Kesimpulan
1	93	30	66	0.71	SEDANG
2	93	30	72	0.77	SEDANG
3	93	30	33	0.35	SUKAR
4	93	30	66	0.71	SEDANG
5	93	30	66	0.71	SEDANG
6	93	30	66	0.71	SEDANG
7	93	30	66	0.71	SEDANG
8	93	30	33	0.35	SUKAR
9	93	30	66	0.71	SEDANG
10	93	30	84	0.9	MUDAH
11	93	30	71	0.76	SEDANG
12	93	30	33	0.35	SUKAR
13	93	30	89	0.96	MUDAH

14	93	30	57	0.61	SEDANG
15	93	30	84	0.9	MUDAH
16	93	30	33	0.35	SUKAR
17	93	30	87	0.94	MUDAH
18	93	30	82	0.88	MUDAH
19	93	30	77	0.83	MUDAH
20	93	30	33	0.35	SUKAR
21	93	30	87	0.94	MUDAH
22	93	30	69	0.74	SEDANG
23	93	30	85	0.91	MUDAH
24	93	30	66	0.71	SEDANG
25	93	30	91	0.98	MUDAH
26	93	30	66	0.71	SEDANG
27	93	30	66	0.71	SEDANG
28	93	30	66	0.71	SEDANG
29	93	30	89	0.96	MUDAH
30	93	30	33	0.35	SUKAR

Berdasarkan hasil uji tingkat kesukaran soal sebagaimana terlihat pada tabel 4.4 di atas, maka dari 30 item soal menunjukkan bahwa soal tergolong kategori *mudah* sebanyak 10 soal (33%), kategori *sedang* sebanyak 14 soal (47 %) dan soal tergolong kategori *sukar* sebanyak tidak ada 6 soal (20%). Adapun kriteria indeks kesukaran, sebagaimana dikemukakan Suharsimi Arikunto¹⁵, berikut ini:

Indek Kesukaran soal antara 0,00 – 0,39 = sukar,

Indek Kesukaran soal antara 0,40 – 0,79 = sedang,

Indek Kesukaran soal antara 0,80 – 1,00 = mudah.

c) Analisis Daya Pembeda Soal

Adapun hasil uji daya pembeda instrumen variabel prestasi belajar Pendidikan Agama Islam (PAI) dapat dilihat pada rekapitulasi sebagai berikut:

Tabel 3.3

Rekapitulasi Hasil Uji Daya Pembeda Soal
Variabel Variabel Prestasi belajar PAI (Y)

No. Soal	Kel. Atas Benar	Jml. Kel. Atas	Kel. Bwh Benar	Jml. Kel. Bawah	Indeks Daya Pembeda	Kesimpulan
----------	-----------------	----------------	----------------	-----------------	---------------------	------------

¹⁵ Suharsimi Arikunto, *Dasar-dasar Evaluasi Pendidikan*, Jakarta: Bumi Aksara, 2015, ..., hal. 212

1	45	46	21	46	0.52	BAIK
2	35	46	23	46	0.26	CUKUP
3	44	46	23	46	0.46	BAIK
4	32	46	21	46	0.24	CUKUP
5	44	46	21	46	0.5	BAIK
6	43	46	21	46	0.48	BAIK
7	38	46	23	46	0.33	CUKUP
8	45	46	23	46	0.48	BAIK
9	33	46	23	46	0.22	CUKUP
10	42	46	21	46	0.46	BAIK
11	35	46	21	46	0.31	CUKUP
12	42	46	21	46	0.46	BAIK
13	43	46	21	46	0.48	BAIK
14	31	46	21	46	0.22	CUKUP
15	43	46	21	46	0.48	BAIK
16	39	46	21	46	0.39	CUKUP
17	43	46	21	46	0.48	BAIK
18	41	46	21	46	0.43	BAIK
19	37	46	21	46	0.35	CUKUP
20	46	46	21	46	0.54	BAIK
21	42	46	21	46	0.46	BAIK
22	34	46	21	46	0.28	CUKUP
23	43	46	21	46	0.48	BAIK
24	33	46	21	46	0.26	CUKUP
25	45	46	21	46	0.52	BAIK
26	44	46	21	46	0.50	BAIK
27	36	46	21	46	0.33	CUKUP
28	43	46	21	46	0.48	BAIK
29	43	46	21	46	0.48	BAIK
30	31	46	21	46	0.22	CUKUP

Berdasarkan hasil uji daya pembeda soal sebagaimana terlihat pada tabel 3.11 di atas, maka dari 30 item soal menunjukkan bahwa terdapat 18 (60%) soal *kategori baik* dan 12 (40%) soal kategori *cukup baik*, artinya semua soal dapat membedakan antara reponden yang belajar dan responden yang tidak belajar, sehingga semua soal dapat dipergunakan dalam penelitian, karena tidak ada satu soalpun yang memiliki daya pembeda kategori jelek.

Adapun kriteria daya pembeda, sebagaimana dikemukakan Suharsimi Arikunto¹⁶, berikut ini:

Indek daya pembeda antara 0,00 – 0,20 = jelek,

Indek daya pembeda antara 0,21– 0,40 = cukup baik

Indek daya pembeda antara 0,41– 0,70 = baik,

Indek daya pembeda antara 0,71– 1,00 = baik sekali.

2) Kalibrasi Instrumen Penelitian Variabel Karakter Psikologis Siswa (X_1)

Mengacu kepada tabulasi data hasil uji coba instrumen penelitaian variabel karakter psikologis (X_1), kemudian dilakukan uji validitas dan reliabilitas, maka dapat dilihat pada rekapitulasi hasil uji validitas dan reliabilitas instrumen sebagai berikut:

Tabel 3.4
Rekapitulasi Hasil Uji Validitas dan Reliabilitas
Variabel Karakter Psikologis Siswa (X_1)

No. Responden	R _{Tabel}	Koefisien Korelasi	Kesimpulan
1	0,361	0,784	Valid
2	0,361	0,282	Tidak Valid
3	0,361	0,422	Valid
4	0,361	0,509	Valid
5	0,361	0,384	Valid
6	0,361	0,558	Valid
7	0,361	0,784	Valid
8	0,361	0,379	Valid
9	0,361	0,784	Valid
10	0,361	0,538	Valid
11	0,361	0,782	Valid
12	0,361	0,611	Valid
13	0,361	0,728	Valid
14	0,361	0,621	Valid
15	0,361	0,357	Tidak Valid
16	0,361	0,828	Valid
17	0,361	0,667	Valid
18	0,361	0,521	Valid
19	0,361	0,359	Tidak Valid
20	0,361	0,689	Valid

¹⁶ Suharsimi Arikunto, *Dasar-dasar Evaluasi Pendidikan, ...*, hal. 221

21	0,361	0,443	Valid
22	0,361	0,555	Valid
23	0,361	0,771	Valid
24	0,361	0,169	Tidak Valid
25	0,361	0,680	Valid
26	0,361	0,264	Tidak Valid
27	0,361	0,561	Valid
28	0,361	0,739	Valid
29	0,361	0,488	Valid
30	0,361	0,546	Valid
31	0,361	0,662	Valid
32	0,361	0,494	Valid
33	0,361	0,636	Valid
34	0,361	0,388	Valid
35	0,361	0,575	Valid
Hasil uji reliabilitas menunjukkan jumlah varian 25,398, varian total 300,051, maka <i>indeks reliabilitas = 0,9213</i>			<i>Reliabel</i>

Berdasarkan hasil kalibrasi instrumen melalui uji validitas dan reliabilitas sebagaimana terlihat pada tabel 3.4 di atas, maka dari 35 item pernyataan instrumen variabel karakter psikologis hanya *ada lima item pernyataan yang tidak valid*, yaitu item pernyataan nomor 2, 15, 19, 24 dan 26. Kelima item yang tidak valid tersebut dibuang, sehingga tidak dipergunakan dalam penelitian yang sebenarnya. Dengan demikian, maka jumlah item yang dipergunakan dalam penelitian yang sebenarnya tetap 30 item butir pernyataan dengan alternatif jawaban lima skala bertingkat (*rating scales*).

3) Motivasi Berprestasi Siswa (X_2)

Mengacu kepada tabulasi data hasil uji coba instrumen penelitaian variabel motivasi berprestasi siswa (X_2), kemudian dilakukan uji validitas dan reliabilitas, maka dapat dilihat pada rekapitulasi hasil uji validitas dan reliabilitas instrumen sebagai berikut:

Tabel 3.5
Rekapitulasi Hasil Uji Validitas dan Reliabilitas
Variabel Motivasi Berprestasi Siswa (X_2)

No. Responden	R _{Tabel}	Koefisien Korelasi	Kesimpulan
1	0,361	0,658	Valid
2	0,361	0,082	Tidak Valid
3	0,361	0,457	Valid
4	0,361	0,477	Valid
5	0,361	0,518	Valid
6	0,361	0,521	Valid
7	0,361	0,445	Valid
8	0,361	0,601	Valid
9	0,361	0,563	Valid
10	0,361	0,621	Valid
11	0,361	0,217	Tidak Valid
12	0,361	0,524	Valid
13	0,361	0,459	Valid
14	0,361	0,268	Tidak Valid
15	0,361	0,802	Valid
16	0,361	0,722	Valid
17	0,361	0,630	Valid
18	0,361	0,497	Valid
19	0,361	0,683	Valid
20	0,361	0,425	Valid
21	0,361	0,764	Valid
22	0,361	0,530	Valid
23	0,361	0,401	Valid
24	0,361	0,658	Valid
25	0,361	0,577	Valid
26	0,361	0,698	Valid
27	0,361	0,358	Tidak Valid
28	0,361	0,640	Valid
29	0,361	0,412	Valid
30	0,361	0,587	Valid
31	0,361	0,600	Valid
32	0,361	0,477	Valid
33	0,361	0,314	Tidak Valid
34	0,361	0,401	Valid
35	0,361	0,594	Valid

Hasil uji reliabilitas menunjukkan jumlah varian 25,700, varian total 276,047, maka <i>indeks Reliabilitas</i> = 0,9002	<i>Reliabel</i>
--	------------------------

Berdasarkan hasil kalibrasi instrumen melalui uji validitas dan reliabilitas sebagaimana terlihat pada tabel 3.5 di atas, maka dari 35 item pernyataan instrumen variabel motivasi berprestasi hanya ***ada lima item pernyataan yang tidak valid***, yaitu item pernyataan nomor 2, 11, 14, 27 dan nomor 33. Kelima item yang tidak valid tersebut dibuang, sehingga tidak dipergunakan dalam penelitian yang sebenarnya. Dengan demikian, maka jumlah item yang dipergunakan dalam penelitian yang sebenarnya tetap 30 item butir pernyataan dengan alternatif jawaban lima skala bertingkat.

K. Teknik Analisis Data

Miles dan Huberman membagi analisis data dalam penelitian kualitatif ke dalam tiga tahap yaitu, reduksi data, penyajian data, dan penarikan kesimpulan/verifikasi. Analisa data dalam penelitian kualitatif pada hakikatnya adalah suatu proses. Ini mengandung pengertian bahwa pelaksanaannya sudah harus dimulai sejak tahap pengumpulan data di lapangan untuk kemudian dilakukan secara intensif setelah data terkumpul seluruhnya.¹⁷

Data yang diperoleh dari responden dianalisis menggunakan teknik regresi linier ganda. Analisis regresi digunakan untuk melakukan prediksi, bagaimana perubahan nilai variabel dependen bila nilai variabel independen dinaikkan atau diturunkan nilainya. Analisis data dilakukan dengan *software Statistical Package for the Social Sciences (SPSS)*.

Untuk memperoleh model regresi yang baik, maka dilakukan beberapa uji prasyarat analisis yaitu uji normalitas, uji linieritas, uji homoskedasitas, dan uji multikolinieritas.

1. Uji Normalitas

Penggunaan teknik analisis regresi mensyaratkan bahwa data setiap variabel yang dianalisis harus berdistribusi normal, sehingga sebelum dilakukan uji hipotesis maka terlebih dahulu dilakukan uji normalitas data. Pengujian normalitas dilihat dari grafik normal P-P Plot. Apabila setiap pencaran data berada di

¹⁷ Andi Prastowo, *Metode Penelitian Kualitatif dalam Perspektif Rancangan Penelitian*, Yogyakarta: Ar-Ruzz Media, 2014, hal. 237.

sekitar garis lurus melintang, maka dapat disimpulkan bahwa data mengikuti distribusi normal. Dilakukan uji statistik Kolmogorov-Smirnov dengan taraf signifikansi 5% menggunakan program SPSS untuk memvalidasi bahwa data berdistribusi normal. Kriteria yang digunakan yaitu apabila nilai Asymp. Sig. (2-tailed) pengujian Kolmogorov-Smirnov lebih besar daripada 5%, maka data dinyatakan berdistribusi normal.

2. Uji Linieritas

Uji linieritas dilakukan untuk mengetahui apakah variabel bebas memiliki pengaruh yang linier atau non linier terhadap variabel terikat. Jika hasil uji linieritas menyatakan bahwa garis regresi adalah linier, maka model regresi linier dapat digunakan untuk menganalisis data.

Uji linieritas dilakukan dengan Test for linearity yang terdapat dalam software SPSS. Kriteria pengambilan keputusan menggunakan harga koefisien signifikansi. Jika nilai signifikansi lebih besar dari 5% maka model regresi berbentuk linier.

3. Uji Heteroskedastisitas

Uji heteroskedastisitas dilakukan untuk mengetahui apakah setiap nilai x yang dipasangkan dengan nilai Y mempunyai distribusi varians yang sama. Diagram pencar (scatterplot) dibuat untuk melihat penyebaran nilai-nilai residual terhadap nilai-nilai prediksi. Jika penyebaran tidak membentuk suatu pola tertentu yang teratur seperti meningkat atau menurun, maka telah terjadi homoskedastisitas (kesamaan varians).

Sedangkan analisis data adalah proses mencari, menyusun secara sistematis data yang diperoleh dari hasil observasi, wawancara, catatan lapangan, dan dokumentasi dengan cara mengorganisasikan data kedalam kategori, menjabarkan kedalam unit-unit, melakukan sintesa, menyusun kedalam pola, memilih mana yang penting dan yang dipelajari, dan membuat kesimpulan sehingga mudah dipahami diri sendiri dan orang lain.

Proses analisis data yang peneliti gunakan adalah Model Miles and Huberman. Analisis data ini dilakukan pada saat pengumpulan data berlangsung, dan setelah selesai pengumpulan data dalam periode tertentu. Aktivitas yang dilakukan dalam analisis data ini adalah sebagai berikut:

(1) Data Reduction (Reduksi Data)

Mereduksi data berarti merangkum, memilih hal-hal yang pokok, memfokuskan pada hal-hal yang penting, dicari tema dan pokoknya. Dengan demikian data yang direduksi akan memberikan gambaran

yang jelas, dan mempermudah peneliti untuk melakukan pengumpulan data selanjutnya, dan mencarinya bila diperlukan.

(2) Data Display (Penyajian Data)

Setelah data direduksi, maka langkah selanjutnya adalah mendisplay data. Mendisplay data atau penyajian data dilakukan dalam bentuk uraian singkat teks naratif, juga dapat berupa grafik, matriks, network (jejaring kerja) dan chart.¹⁸

(3) Conclusion Drawing/Verification

Langkah ketiga dalam analisis data kualitatif menurut Miles dan Huberman adalah penarikan kesimpulan dan verifikasi. Kesimpulan merupakan temuan baru yang sebelumnya belum pernah ada. Temuan dapat berupa deskripsi atau gambaran suatu objek yang sebelumnya masih remang-remang atau gelap sehingga setelah diteliti menjadi jelas, dapat berupa hubungan kausal atau interaktif, hipotesis atau teori. Adapun gambaran model interaktif dalam analisis data menurut Miles dan Huberman adalah sebagai berikut:

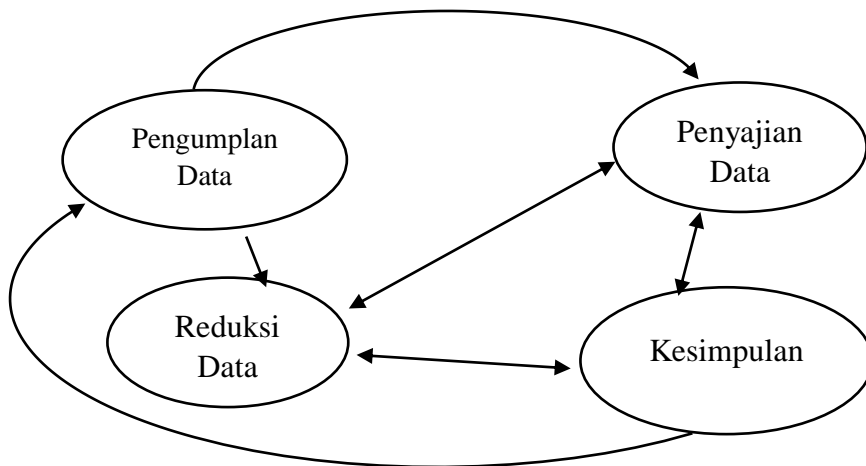

Gambar.3.2 Model Analisis Data Menurut Miles dan Huberman

L. Waktu Dan Tempat Penelitian

a. Tempat Penelitian

Tempat Penelitian di PKBM Mandiri An-Nuur yang berlokasi di jalan Grogol Raya, Kelurahan Grogol, Kecamatan Limo, Kota Depok.

b. Waktu Penelitian

Waktu penelitian diadakan pada bulan Maret – Agustus 2020.

¹⁸ Sugiyono, *Metode Penelitian Manajemen*, ..., hal. 408

BAB IV

HASIL PENELITIAN DAN PEMBAHASAN

Pada Bab IV ini disajikan secara rinci tujuh bagian hasil penelitian, yakni: (1) deskripsi objek penelitian (2) analisis butir data hasil penelitian (3) analisis deskriptif data hasil penelitian, (4) pengujian persyaratan analisis, (5) pengujian hipotesis penelitian, (6) pembahasan hasil penelitian, dan (7) keterbatasan penelitian.

A. Deskripsi Objek Penelitian

1. Nama Lembaga

Lembaga tempat penelitian ini dilaksanakan adalah Pusat Kegiatan Belajar Masyarakat (PKBM) Mandiri An-Nuur Depok Propinsi Jawa Barat.

2. Latar Belakang Berdirinya Pusat Kegiatan Belajar Masyarakat (PKBM) Mandiri An-Nuur Depok Propinsi Jawa Barat.

Keberhasilan suatu institusi pendidikan sangat tergantung pada banyak faktor, kepala PKBM selaku pimpinan, para wakil yang membantu fungsi Ketua PKBM, Tutor, kurikulum, serta sarana dan prasarana, saling terlibat dalam proses pendidikan di suatu PKBM secara keseluruhan. Kerja sama yang baik sangat membantu kelancaran setiap proses yang berlangsung di dalamnya.

Kepala PKBM dengan dibantu para wakilnya menjadi sebuah tim yang turut menentukan keberhasilan suatu institusi pendidikan.

Pemahaman yang baik akan sebuah sistem dan pengelolaannya oleh para pimpinan institusi akan menghasilkan sebuah organisasi yang baik sehingga manajerial menjadi indikator yang harus dipenuhi oleh tim tersebut.

Era globalisasi yang menuntut kompetensi menjadi persyaratan mutlak untuk mendapat pengakuan dari pengguna jasa. Tutor selaku bagian dari tim pendidikan juga dituntut untuk memiliki kompetensi yang sesuai dengan bidang ajarnya. Program pelatihan bagi para tutorpun perlu diadakan dalam rangka peningkatan kompetensi tersebut. Berbagai macam lembaga bisa dijadikan rujukan untuk mendapatkan pengakuan tersebut mulai dari Forum PKBM, PNF, Didsik, maupun institusi pendidikan lainnya. Dengan memiliki tutor yang sudah terstandar dan memiliki kompetensi diharapkan akan menjadi salah satu faktor bagi peningkatan mutu PKBM secara signifikan.

Pengadaan sarana dan prasana pembelajaran dan sarana pendukung serta pemeliharannya perlu ditangani oleh personal ataupun tim yang sudah profesional. Oleh karena itu diperlukan adanya tim yang memiliki kemampuan teknis dalam melakukan semua perawatan tersebut. Pemanfaatan peralatan ditangani oleh tim yang kompeten. Maka kebutuhan akan seorang yang memiliki kemampuan teknis dalam melakukan maintenance dan repairpun perlu diperhatikan.

Buku sebagai jendela dunia menjadi sarana yang vital dalam memperkaya khasanah keilmuan di suatu PKBM. Tersedianya buku referensi yang up to date dengan informasi keilmuan terbaru akan sangat membantu proses belajar-mengajar. Buku pun bisa dijadikan tutor dan tempat bertanya bagi permasalahan keilmuan yang kita temui. Oleh karena itu, dalam menjunjung keberhasilan proses belajar-mengajar perlu disediakan buku dan referensi yang memadai.

Harapan dan cita-cita besar suatu institusi pendidikan dalam menciptakan lulusan yang berkualitas dan memiliki daya saing yang tinggi tentu membutuhkan dukungan dana yang tidak sedikit. Masyarakat dan orang tua, yang terlibat secara langsung dalam pemenuhan dana tersebut menjadi dukungan utama dalam setiap proses yang terjadi di PKBM. Pemerintah sebagai pengelola juga diharapkan dapat membantu semua kendala dana yang dirasa cukup berat oleh PKBM.

3. Visi, Misi dan Tujuan PKBM Mandiri An-Nuur
 - a. Visi BKBM

Menyiapkan generasi yang berkualitas dalam ilmu dan karakter untuk membangun kehidupan terbaik dalam bingkai syariat Islam.

b. Misi PKBM

Untuk mencapai visi PKBM tersebut, misi dari penyelenggaraan pendidikan di PKBM Mandiri An-Nuur ini adalah sebagai berikut:

- 1) Menyiapkan lulusan yang beriman dan bertakwa kepada Allah Subhanahu wa ta'ala.
- 2) Mewujudkan peserta didik yang berkarakter dalam amal sholih.
- 3) Menumbuhkan pribadi/akhlak mulia pada seluruh peserta didik.
- 4) Meningkatkan kualitas akademis /non akademis sesuai kemampuan.

c. Tujuan PKBM

Berpartisipasi dalam usaha membentuk generasi Islami yang bermanhaj ahlussunnah dalam beraqidah, beribadah, dan bemuamalah serta berdakwah.

4. Sasaran PKBM

Indikator keberhasilan Pusat Kegiatan Belajar Masyarakat (PKBM) Mandiri An-Nuur Depok Propinsi Jawa Barat, yang diharapkan adalah:

- a. Terjadinya peningkatan mutu pendidikan.
- b. Peningkatan kualitas tutor dalam bentuk pengakuan eksternal (sertifikat) dari lembaga sertifikasi yang sudah terakreditasi.
- c. Pemenuhan sebagian kebutuhan sarana dan prasarana penunjang

5. Potensi dan Program Yang Akan Dikembangkan

a. Potensi

Dalam konteks regional, Kota Depok merupakan daerah yang berada di wilayah berbatasan antara Jakarta dan Bogor. Keadaan ini menjadikan kota Depok sebagai kota yang sangat strategis. Perkembangan sektor pendidikan dan pemukiman serta fasilitas pendukungnya secara umum mengalami perkembangan yang sangat pesat.

b. Kondisi dan Potensi PKBM Mandiri An-Nuur

Dalam perkembangannya, keberadaan PKBM Mandiri An-Nuur sejalan dengan perkembangan dan dinamika wilayah kota Depok dari berbagai aspek, pemerintahan daerah, sosial ekonomi dan budaya masyarakat, khususnya dunia pendidikan.

Tumbuhnya Kota Depok sebagai kawasan yang strategis, hal ini dapat dilihat antara lain :

- 1) Pertumbuhan penduduk yang tinggi
- 2) Insprastruktur relatif baik dan mudah diakses dari berbagai arah
- 3) Kondisi masyarakat relatif kondusif dan stabil
- 4) Dekat dengan pusat pemerintahan

Potensi inilah yang mengubah tumbuhnya masyarakat yang peduli terhadap pendidikan dan pemerintahan daerah khususnya dilihat dibutuhkannya fasilitas pendidikan dari berbagai jenis dan jenjang.

Pada awalnya PKBM Mandiri An-Nuur merupakan realisasi dari rencana pengembang pendidikan, dengan lokasi dekat dengan masyarakat pinggiran untuk dapat dijangkau masyarakat yang makin lama terasa sulit dan mahalnya transportasi untuk menjangkau PKBM yang ada di Kota Depok.

c. Program yang Dikembangkan

Pesatnya perkembangan perumahan yang semakin berkembang di Kota Depok, menciptakan peluang baru bagi PKBM, peluang yang dapat diambil dari PKBM Mandiri An-Nuur adalah dengan memantapkan program yang akan dipersiapkan agar terserap oleh PKBM Mandiri An-Nuur, utamanya mengingat masyarakat selama ini masih tinggi kecenderungan untuk menyekolahkan ke PKBM dan sejenisnya, dan secara umum semua program yang ada terus dibenahi dengan memperlihatkan kebutuhan riil.

Besarnya dukungan dari tokoh masyarakat yang berada di wilayah Depok pada umumnya dan dinas pendidikan Kota Depok serta masyarakat pada umumnya akan memperkuat PKBM Mandiri An-Nuur dalam memenuhi kebutuhan pendidikan sesuai kondisi lingkungan.

Sebagaimana tujuan dari disalurkannya dana subsidi Imbal Swadaya oleh Direktorat Jenderal Manajemen pendidikan dasar dan menengah Departemen Pendidikan Nasional, yaitu untuk meningkatkan pelayanan pendidikan PKBM melalui bantuan operasional penyelenggaraan (BOP) pendidikan kesetaraan untuk pengembangan PKBM yang ada di seluruh Indonesia.

Sangatlah berarti bagi tumbuhnya kegairahan para pelaku penyelenggaraan pendidikan khususnya dengan tersedianya dana

subsidi yang dapat memberikan dukungan finansial bagi penataan dan peningkatan kegiatan siswa sebagai ciri utama PKBM.

d. Analisa Potensi Internal dan Eksternal

Dalam melaksanakan program Pendidikan dan Pelatihan, PKBM melakukan analisa potensi menurut S.W.O.T. adalah sebagai berikut:

- 1) Kekuatan
 - a) Jumlah tutor dan staf pengajar yang memadai
 - b) Tempat strategis karena gedung terletak di pinggir jalan utama
 - c) Tempat belajar yang nyaman dan asri
 - d) Ruang belajar dan media belajar yang memadai
 - e) Fasilitas pendukung yang tersedia
- 2) Kelemahan
 - a) Beberapa tenaga pengajar tidak sesuai dengan latar belakang pendidikannya.
 - b) Sarana dan prasarana dengan kondisi tidak maksimal
 - c) Sarana komputer yang spesifikasinya sudah tertinggal dibandingkan dengan teknologi terbaru.
 - d) Dana operasional yang tersedia tidak maksimal.
- 3) Peluang
 - a) Meningkatnya pemukiman baru yang ada di wilayah Depok khususnya kelurahan Grogol, Limo, Depok.
 - b) Potensi tutor/instruktur yang memungkinkan untuk ditingkatkan.
 - c) Tersedianya tenaga ahli yang bersedia membantu.
 - d) Kesempatan luas bekerja sama dengan PKBM lain.
- 4) Tantangan
 - a) Semakin selektif dan kompetitif dalam rekrutmen.
 - b) Biaya operasional yang semakin mahal.
 - c) Tumbuhnya PKBM baru yang ada di wilayah Depok.

6. Kurikulum Yang Dikembangkan PKBM

Pada awalnya kurikulum yang dipakai di PKBM Mandiri An-Nuur adalah kurikulum 2006 atau KTSP (Kurikulum Tingkat Satuan Pendidikan). Namun dua tahun terakhir ini, PKBM Mandiri An-Nuur menggunakan kurikulum 2013 (K-13). Perubahan pemakaian kurikulum di PKBM Mandiri An-Nuur ini sejalan dengan kebijakan pemerintah yang menghimbau kepada seluruh satuan pendidikan untuk menerapkan kurikulum 2013.

Prinsip utama pengembangan *kurikulum 2013* adalah didasarkan model kurikulum berbasis kompetensi dengan standar kompetensi

lulusan yang ditetapkan untuk satu satuan pendidikan, jenjang pendidikan dan program pendidikan. Selain memiliki prinsip utama, kurikulum 2013 memiliki tiga aspek penilaian, yaitu aspek pengetahuan, aspek keterampilan, dan aspek sikap dan perilaku.

Aspek pengetahuan merupakan aspek yang ada di dalam materi pembelajaran untuk menambah wawasan siswa di suatu bidang. Di dalam struktur kurikulum ini, jenjang SD memiliki bobot pengetahuan sebanyak 20% dan 80% aspek karakter, jenjang SMP memiliki bobot pengetahuan 40% dan 60% aspek karakter, dan jenjang SMA memiliki bobot pengetahuan 80% dan 20% aspek karakter. Kurikulum 2013 diintegrasikan dengan pendidikan karakter yang sebelumnya telah dicanangkan pemerintah sebelum terbentuknya kurikulum ini.

Aspek keterampilan bertujuan untuk meningkatkan keterampilan siswa dalam membuat, melaksanakan, dan mengerjakan suatu soal atau proyek sehingga siswa dapat terlatih sifat ilmiah dan karakter yang merujuk pada aspek keterampilan. Aspek keterampilan dapat berupa keterampilan pengerjaan soal, keterampilan pengerjaan dan pelaksanaan proyek, keterampilan membuat teks, dan keterampilan dalam menjawab soal lisan.

Aspek penilaian sikap dan perilaku merupakan aspek penilaian dengan menilai sikap dan perilaku peserta didik selama proses pembelajaran. Aspek penilaian ini dinilai oleh guru dalam jurnal harian, teman sejawat dalam sebuah lembaran nilai, dan oleh diri sendiri

7. Rencana Induk Pengembangan PKBM

Sumber daya yang dimiliki PKBM dapat digambarkan sebagai berikut:

a. Tenaga Kependidikan dan Tenaga Non Kependidikan

Tabel 4.1

Tenaga Kependidikan dan Tenaga Non Kependidikan

No	Jenis Tenaga	Jenjang Pendidikan						Jumlah
		S1	S2	D1	SLTA	SLTP	SD	
1	Tenaga Kependidikan	15	1	1	7			23
2	Tenaga Non Kependidikan	-	-	-	3	-	-	3
	Jumlah	15	1	1	10	-	-	26

b. Tutor

Tenaga Pendidik / Tutor pada PKBM Mandiri An-Nuur terdiri dari SLTA dan S1

Tabel 4.2
Tenaga Pendidik/Totor

No.	Nama Tutor dan Tenaga Kependidikan	Jenis Kelamin		Lahir				Pendidikan	Jabatan
		L	P	Tempat	Tgl	B I	Th		
1.	Saeiful Bahri, Lc	L		Lendang	12	3	1984	S1	Kepala PKBM
2.	Agung Rohadi, S.IP	L		Surakarta	23	3	1970	S1	HRD & Bendahara
3.	Juni Susanto	L		Kebumen	23	6	1974	D1	Layanan Umum
4.	Giyarno, S.E., S.Pd	L		Wonogiri	12	1 2	1977	S1	Sekretaris
5.	Fajar Anabas, Lc	L		Jakarta	12	1 2	1979	Lc	Tutor
6.	Rian Hidayat, S.Si	L		Depok	17	9	1986	S1	Tutor
7.	Irham Maulana, S.Kom	L		Palembang	20	1	1987	S1	Tutor
8.	Musit Nike Subondo	L		Batang	13	1	1982	SMA	Adm
9.	Gusrian Satria Perdana P.	L		Grobogan	22	8	1985	SMA	Tutor
10.	Aris Setiawan	L		Blitar	1	7	1980	SMA	Tutor
11.	Yusanto Bambang E, S.Si	L		Semarang	21	9	1964	S1	Tutor
12.	Agus Rahmat Hidayat	L		Jakarta	8	8	1977	SMA	Tutor
13.	Mulki Akbar	L		Tangerang	20	7	1988	SMA	Tutor
14.	Ernawati Sasmita, Amd		P	Jakarta	6	5	1970	D3	Tutor
15.	Edin Parwati, S.Pd		P	Sembalun Lawang	11	2	1987	S1	Tutor
16.	Een Rohaenah, SKM		P	Cirebon	12	5	1981	S1	Tutor
17.	Ririn Fitriah, S.E		P	Blitar	1	1	1982	S1	Tutor
18.	Dwi Susilowati		P	Purbalingga	27	4	1981	S1	Tutor
19.	Dian Rahminiati, Amd		P	Bantul	19	2	1973	D3	Tutor
20.	Leni Nur Hidayati, M.T		P	Bojonegoro	17	6	1977	S2	Tutor
21.	Fatmawati		P	Purworejo	18	1	1983	SMA	Adm
22.	Harli Yunita		P	Pariaman	6	6	1969	S1	Tutor
23.	Ramelia		P	Depok	17	5	1979	SMA	Tutor
24.	Dewi Mashita		P	Sidoarjo	6	2	1987	S1	Tutor
25.	Jabir	L						SMA	OB
26.	Ibu Vivi		P					SMA	OB

STRUKTUR ORGANISASI PKBM MANDIRI AN-NUUR PER 1 SEPTEMBER TAHUN 2020

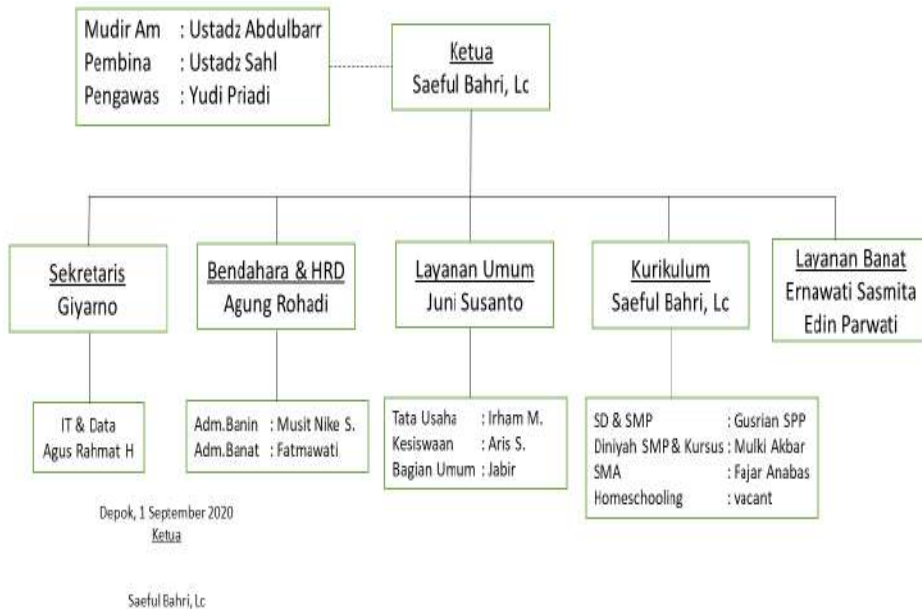

Gambar 4.1
Struktur Organisasi PKBM

B. Analisis Butir Instrumen Penelitian

Analisis butir dilakukan untuk mengetahui jawaban responden terhadap masing-masing butir instrumen pada setiap variabel penelitian, dengan cara melihat prosentase jumlah responden yang menjawab positif terhadap setiap butir instrumen. Dalam penelitian ini instrumen variabel Y menggunakan tes sedangkan instrument variabel X_1 dan X_2 menggunakan angket. Oleh karena itu untuk variabel Y dilakukan analisis tingkat kesukaran dan analisis daya pembeda soal, sedangkan untuk variabel X_1 dan X_2 menggunakan analisis butir. Adapun hasil analisis masing-masing variabel adalah sebagai berikut:

1. Analisis Tingkat Kesukaran Soal

Analisis butir instrument untuk variabel prestasi belajar peserta didik pada mata pelajaran Pendidikan Agama Islam (PAI) dilakukan dengan melakukan uji tingkat kesukaran soal dan uji daya pembeda. Adapun hasil uji tingkat kesukaran soal tes instrumen Pendidikan Agama Islam (PAI), dapat dilihat pada rekapitulasi sebagai berikut:

Tabel 4.3
 Rekapitulasi Hasil Uji Tingkat Kesukaran Soal
 Variabel Prestasi Belajar Siswa Mapel PAI (Y)

No. Soal	Jml. Responden	Jml. Soal	Jml. Responden yang menjawab Benar	Indeks Kesukaran	Kesimpulan
1	93	30	66	0.71	SEDANG
2	93	30	72	0.77	SEDANG
3	93	30	33	0.35	SUKAR
4	93	30	66	0.71	SEDANG
5	93	30	66	0.71	SEDANG
6	93	30	66	0.71	SEDANG
7	93	30	66	0.71	SEDANG
8	93	30	33	0.35	SUKAR
9	93	30	66	0.71	SEDANG
10	93	30	84	0.9	MUDAH
11	93	30	71	0.76	SEDANG
12	93	30	33	0.35	SUKAR
13	93	30	89	0.96	MUDAH
14	93	30	57	0.61	SEDANG
15	93	30	84	0.9	MUDAH
16	93	30	33	0.35	SUKAR
17	93	30	87	0.94	MUDAH
18	93	30	82	0.88	MUDAH
19	93	30	77	0.83	MUDAH
20	93	30	33	0.35	SUKAR
21	93	30	87	0.94	MUDAH
22	93	30	69	0.74	SEDANG
23	93	30	85	0.91	MUDAH
24	93	30	66	0.71	SEDANG
25	93	30	91	0.98	MUDAH
26	93	30	66	0.71	SEDANG
27	93	30	66	0.71	SEDANG
28	93	30	66	0.71	SEDANG
29	93	30	89	0.96	MUDAH
30	93	30	33	0.35	SUKAR

Berdasarkan hasil uji tingkat kesukaran soal sebagaimana terlihat pada tabel 4.4 di atas, maka dari 30 item soal menunjukkan bahwa soal tergolong kategori *mudah* sebanyak 10 soal (33%), kategori *sedang* sebanyak 14 soal (47 %) dan soal tergolong kategori *sukar* sebanyak tidak ada 6 soal (20%). Adapun kriteria indeks kesukaran, sebagaimana dikemukakan Suharsimi Arikunto¹, berikut ini:

Indek Kesukaran soal antara 0,00 – 0,39 = sukar,

Indek Kesukaran soal antara 0,40 – 0,79 = sedang,

Indek Kesukaran soal antara 0,80 – 1,00 = mudah.

2. Analisis Daya Pembeda Soal

Adapun hasil uji daya pembeda instrumen variabel prestasi belajar Pendidikan Agama Islam (PAI) dapat dilihat pada rekapitulasi sebagai berikut:

Tabel 4.4
Rekapitulasi Hasil Uji Daya Pembeda Soal
Variabel Variabel Prestasi belajar PAI (Y)

No. Soal	Kel. Atas Benar	Jml. Kel. Atas	Kel. Bwh Be-nar	Jml. Kel. Ba-wah	Indeks Daya Pembeda	Kesimpulan
1	45	46	21	46	0.52	BAIK
2	35	46	23	46	0.26	CUKUP
3	44	46	23	46	0.46	BAIK
4	32	46	21	46	0.24	CUKUP
5	44	46	21	46	0.5	BAIK
6	43	46	21	46	0.48	BAIK
7	38	46	23	46	0.33	CUKUP
8	45	46	23	46	0.48	BAIK
9	33	46	23	46	0.22	CUKUP
10	42	46	21	46	0.46	BAIK
11	35	46	21	46	0.31	CUKUP
12	42	46	21	46	0.46	BAIK
13	43	46	21	46	0.48	BAIK
14	31	46	21	46	0.22	CUKUP
15	43	46	21	46	0.48	BAIK
16	39	46	21	46	0.39	CUKUP
17	43	46	21	46	0.48	BAIK

¹ Suharsimi Arikunto, *Dasar-dasar Evaluasi Pendidikan*, Jakarta: Bumi Aksara, 2015, h. 212

18	41	46	21	46	0.43	BAIK
19	37	46	21	46	0.35	CUKUP
20	46	46	21	46	0.54	BAIK
21	42	46	21	46	0.46	BAIK
22	34	46	21	46	0.28	CUKUP
23	43	46	21	46	0.48	BAIK
24	33	46	21	46	0.26	CUKUP
25	45	46	21	46	0.52	BAIK
26	44	46	21	46	0.50	BAIK
27	36	46	21	46	0.33	CUKUP
28	43	46	21	46	0.48	BAIK
29	43	46	21	46	0.48	BAIK
30	31	46	21	46	0.22	CUKUP

Berdasarkan hasil uji daya pembeda soal sebagaimana terlihat pada tabel 3.11 di atas, maka dari 30 item soal menunjukkan bahwa terdapat 18 (60%) soal *kategori baik* dan 12 (40%) soal kategori *cukup baik*, artinya semua soal dapat membedakan antara responden yang belajar dan responden yang tidak belajar, sehingga semua soal dapat dipergunakan dalam penelitian, karena tidak ada satu soalpun yang memiliki daya pembeda kategori *jelek*.

Adapun kriteria daya pembeda, sebagaimana dikemukakan Suharsimi Arikunto², berikut ini:

Indek daya pembeda antara 0,00 – 0,20 = jelek,

Indek daya pembeda antara 0,21– 0,40 = cukup baik

Indek daya pembeda antara 0,41– 0,70 = baik,

Indek daya pembeda antara 0,71– 1,00 = baik sekali.

3. Analisis Butir Instrumen Penelitian

Analisis butir dilakukan untuk mengetahui jawaban responden terhadap masing-masing butir instrumen pada setiap variabel penelitian, dengan cara melihat prosentase jumlah responden yang menjawab positif terhadap setiap butir instrumen, yakni sebagai berikut:

Tabel 4.5
Analisis Butir Instrumen Berdasarkan Data Hasil Penelitian
Variabel Karakter Psikologis (X₁)

² Suharsimi Arikunto, *Dasar-dasar Evaluasi Pendidikan*, Jakarta: Bumi Aksara, 2015, h. 221

No	Pernyataan	Prosentase Jawaban Responden					Analisis Hasil Penelitian
		SS	S	KS	TS	STS	
<i>Karakter Sanguinis</i>							
1	Saya optimis prestasi belajar PAI yang terbaik di kelas.	54	39	5	2	0	Berdasarkan hasil penelitian hanya sebagian kecil (7%) siswa mengatakan tidak optimis, dan sebagian besar (93%) mengatakan optimis prestasi belajar PAI yang terbaik di kelas.
2	Saya gembira belajar PAI karena mudah mengerti.	28	50	20	2	0	Berdasarkan hasil penelitian hanya sebagian kecil (22%) siswa mengatakan tidak gembira belajar PAI, dan sebagian besar (78%) mengatakan gembira belajar PAI karena mudah mengerti.
3	Saya antusias mengikuti pelajaran PAI karena gurunya menyenangkan	14	29	42	14	1	Berdasarkan hasil penelitian terdapat (57%) siswa mengatakan tidak antusias mengikuti pelajaran PAI karena gurunya membosankan, dan terdapat (43%) siswa mengatakan antusias mengikuti pelajaran PAI karena gurunya menyenangkan
4	Saya semangat mengerjakan tugas PAI karena saya yakin	26	45	28	1	0	Berdasarkan hasil penelitian sebagian kecil siswa (29%) mengatakan tidak semangat mengerjakan tugas PAI, dan (71%) semangat mengerjakan tugas PAI karena saya

	akan menjadi yang terbaik.						yakin akan menjadi yang terbaik.
5	Saya menarik perhatian teman-teman ketika berdiskusi pelajaran PAI, karena saya menguasai materi diskusi.	33	33	32	2	0	Berdasarkan hasil penelitian (34%) siswa mengatakan tidak dapat menarik perhatian teman-teman ketika berdiskusi pelajaran PAI, dan (66%) mengatakan menarik perhatian teman-teman ketika berdiskusi pelajaran PAI, karena menguasai materi diskusi.
6	Saya menentang penjelasan guru yang salah menyampaikan materi, walau saya tahu risikonya.	46	46	5	3	0	Berdasarkan hasil penelitian sebagian kecil (8%) siswa mengatakan tidak berani menentang penjelasan guru yang salah menyampaikan materi, dan (92%) mengatakan berani menentang penjelasan guru yang salah menyampaikan materi, walau saya tahu risikonya.
7	Saya merasa frustrasi ketika memahami materi pelajaran PAI yang sulit.	58	35	6	1	0	Berdasarkan hasil penelitian (7%) siswa merasa tidak frustrasi ketika memahami materi pelajaran PAI yang sulit, dan (93%) merasa frustrasi ketika memahami materi pelajaran PAI yang sulit.
B. Karakter Plegmatis							
8	Saya	56	37	4	1	2	Berdasarkan hasil

	lebih fokus pada pekerjaan orang lain daripada pekerjaan sendiri.						penelitian (7%) siswa lebih fokus pada pekerjaan sendiri daripada pekerjaan orang lain, dan (93%) merasa lebih fokus pada pekerjaan orang lain daripada pekerjaan sendiri.
9	Saya lebih suka kelas yang damai dan nyaman.	29	37	4	1	2	Berdasarkan hasil penelitian (7%) siswa tidak suka kelas yang damai dan nyaman, dan (93%) siswa lebih suka kelas yang damai dan nyaman.
10	Saya merasa risih kalau guru akrab dengan saya.	35	51	13	1	0	Berdasarkan hasil penelitian (14%) tidak risih kalau guru akrab dengannya, dan (86%) siswa merasa risih kalau guru akrab dengannya.
11	Saya berusaha menghindari adanya konflik dengan siapa pun.	34	51	13	1	1	Berdasarkan hasil penelitian (15%) tidak menghindari adanya konflik dengan siapa pun, dan (85%) siswa berusaha menghindari adanya konflik dengan siapa pun.
12	Saya ganti-ganti teman akrab, karena banyak yang tidak cocoknya.	43	39	15	2	1	Berdasarkan hasil penelitian (18%) siswa tidak ganti-ganti teman akrab, karena banyak yang tidak cocoknya, dan (82%) ganti-ganti teman akrab, karena banyak yang tidak cocoknya.
13	Saya berusaha	39	43	15	2	1	Berdasarkan hasil penelitian (18%) siswa

	menolong teman yang sedang kesulitan.						tidak berusaha menolong teman yang sedang kesulitan, dan (82%) berusaha menolong teman yang sedang kesulitan.
14	Saya lebih diam saja daripada menghadapi keributan.	44	24	23	10	0	Berdasarkan hasil penelitian (33%) siswa memilih banyak bicara ketika menghadapi keributan, dan (67%) lebih diam saja daripada menghadapi keributan.
4. Karakter Koleris							
15	Saya tidak peduli dengan perasaan orang lain yang penting saya senang.	37	38	25	0	0	Berdasarkan hasil penelitian (25%) siswa peduli dengan perasaan orang lain yang penting senang, dan (75%) siswa tidak peduli dengan perasaan orang lain yang penting senang.
16	Saya mendominasi pembicaraan dalam diskusi karena saya merasa paling pintar	37	45	16	2	0	Berdasarkan hasil penelitian (18%) siswa tidak mendominasi pembicaraan dalam diskusi, dan (82%) mendominasi pembicaraan dalam diskusi karena merasa paling pintar
17	Saya dalam belajar berorientasi pada target yang telah ditetapkan	51	27	18	3	1	Berdasarkan hasil penelitian (22%) siswa tidak berorientasi pada target yang telah ditetapkan, dan (78%) siswa berorientasi pada target yang telah ditetapkan.

18	Saya suka materi pelajaran yang lebih analitis, karena lebih mengasah otak saya	61	33	4	0	1	Berdasarkan hasil penelitian (5%) siswa tidak suka materi pelajaran yang lebih analitis, karena lebih mengasah, dan (95%) siswa suka materi pelajaran yang lebih analitis, karena lebih mengasah otak.
19	Saya menerima nilai PAI yang diberikan guru sesuai dengan kemampuan saya.	41	35	16	5	2	Berdasarkan hasil penelitian (23%) siswa tidak menerima nilai PAI yang diberikan guru sesuai dengan kemampuannya, dan (77%) menerima nilai PAI yang diberikan guru sesuai dengan kemampuannya.
20	Saya belajar dengan fokus karena saya ingin menjadi juara pertama.	42	39	13	2	4	Berdasarkan hasil penelitian (19%) siswa merasa tidak fokus ketika belajar, dan (81%) siswa belajar dengan fokus karena saya ingin menjadi juara pertama.
5. Karakter Melankolis							
21	Saya akan marah apabila teman menyinggung perasaan saya.	49	37	6	1	6	Berdasarkan hasil penelitian (13%) siswa tidak marah apabila teman menyinggung perasaannya, dan (87%) siswa akan marah apabila teman menyinggung perasaannya.
22	Saya sulit melupakan orang	53	13	22	5	8	Berdasarkan hasil penelitian (35%) siswa mudah melupakan

	yang pernah menyakiti saya di masa lalu						orang yang pernah menyakitinya di masa lalu, dan (65%) siswa sulit melupakan orang yang pernah menyakitinya di masa lalu.
23	Saya kurang konsisten dengan pendirian saya.	54	21	11	3	11	Berdasarkan hasil penelitian (25%) siswa konsisten dengan pendiriannya, dan (75%) siswa kurang konsisten dengan pendiriannya.
24	Saya sayang kepada semua teman walaupun pernah menyakiti saya.	51	23	14	4	8	Berdasarkan hasil penelitian (26%) benci kepada teman yang pernah menyakitinya, dan (74%) siswa sayang kepada semua teman walaupun pernah menyakitinya.
25	Saya lebih suka menyumbang tanpa menyebutkan nama saya.	46	17	15	12	10	Berdasarkan hasil penelitian (37%) siswa tidak suka menyumbang tanpa menyebutkan nama. dan (63%) siswa lebih suka menyumbang tanpa menyebutkan nama.
26	Saya terus memikirkan permasalahan sampai mendapatkan solusi terbaik.	44	28	14	4	10	Berdasarkan hasil penelitian (28%) siswa tidak memikirkan permasalahan sampai mendapatkan solusi terbaik, dan (72%) siswa terus memikirkan permasalahan sampai mendapatkan solusi terbaik.
27	Saya berusaha mencari	47	29	11	3	10	Berdasarkan hasil penelitian (24%) siswa tidak berusaha mencari

	alternatif pemecahan masalah yang belum orang pikirkan						alternatif pemecahan masalah yang belum orang pikirkan, dan (76%) siswa berusaha mencari alternatif pemecahan masalah yang belum orang pikirkan.
28	Saya mencari ide-ide original agar cara belajar saya lebih inovatif	46	22	18	4	10	Berdasarkan hasil penelitian (32%) siswa tidak mencari ide-ide original agar cara belajarnya lebih inovatif, dan (68%) siswa mencari ide-ide original agar cara belajar saya lebih inovatif.
29	Saya ingin ruang kelas bersih, rapi, indah dan tidak ribut.	49	9	19	9	14	Berdasarkan hasil penelitian (42%) tidak ingin ruang kelas bersih, rapi, indah dan tidak ribut, dan (58%) siswa ingin ruang kelas bersih, rapi, indah dan tidak ribut.
30	Saya berusaha merendahkan diri dimata teman-teman, walaupun prestasi belajar juara I	46	4	14	18	17	Berdasarkan hasil penelitian (49%) siswa tidak berusaha merendahkan diri dimata teman-teman, walaupun prestasi belajar juara I, dan (76%) siswa berusaha merendahkan diri dimata teman-teman, walaupun prestasi belajar juara I.

Tabel 4.6
Analisis Butir Instrumen Berdasarkan Data Hasil Penelitian
Variabel Motivasi Berprestasi Siswa

No	Pernyataan	Prosentase Jawaban Responden					Analisis Hasil Penelitian
		SS	S	KS	TS	STS	
A. Kesungguhan							
1	Saya paham prestasi belajar PAI yang baik, sehingga harus saya wujudkan .	55	38	2	4	1	Berdasarkan hasil penelitian sebagian besar (93%) peserta didik paham prestasi belajar PAI yang baik, sehingga harus saya wujudkan, dan hanya sebagian kecil (7%) mengatakan tidak paham prestasi belajar PAI yang baik, sehingga harus saya wujudkan.
2	Saya menyelesaikan tugas PAI yang diberikan guru, lebih cepat dari waktu yang ditentukan.	25	41	26	8	0	Berdasarkan hasil penelitian sebagian besar peserta didik (66%) menyelesaikan tugas PAI yang diberikan guru, lebih cepat dari waktu yang ditentukan, dan hanya sebagian kecil (34%) peserta didik tidak menyelesaikan tugas PAI yang diberikan guru, lebih cepat dari waktu yang ditentukan.
3	Saya menyelesaikan tugas PAI dengan kualitas di atas standar yang ditentukan guru.	37	54	4	5	0	Berdasarkan hasil penelitian sebanyak (91%) peserta didik menyelesaikan tugas PAI dengan kualitas di atas standar yang ditentukan guru, dan sisanya (9%) peserta didik tidak menyelesaikan tugas

							PAI dengan kualitas di atas standar yang ditentukan guru.
4	Saya melaksanakan tugas PAI dengan sungguh-sungguh demi citra diri saya kapan pun tetap baik.	43	42	10	4	1	Berdasarkan hasil penelitian (85%) peserta didik melaksanakan tugas PAI dengan sungguh-sungguh demi citra diri saya kapan pun tetap baik, dan hanya sebagian kecil (15 %) peserta didik melaksanakan tugas PAI dengan sungguh-sungguh demi citra diri saya kapan pun tetap baik.
5	Saya melakukan ibadah, walaupun saya tidak tahu manfaatnya di masa depan.	26	34	27	11	2	Berdasarkan hasil penelitian (60%) peserta didik melakukan ibadah, walaupun tidak tahu manfaatnya di masa depan, dan (40%) peserta didik melakukan ibadah, dan tahu manfaatnya di masa depan.
6	Saya melaksanakan tugas PAI sesuai pengalaman saya selama ini.	38	47	10	3	2	Berdasarkan hasil penelitian (85%) peserta didik melaksanakan tugas PAI sesuai pengalaman selama ini, dan hanya sebagian kecil (15%) tidak melaksanakan tugas PAI sesuai pengalaman selama ini.
7	Bagi saya prestasi belajar PAI jauh	43	35	15	7	0	Berdasarkan hasil penelitian (78%) peserta didik merasa prestasi belajar PAI

	lebih penting daripada pelajaran lainnya karena bagian dari jalan hidup.						jauh lebih penting daripada pelajaran lainnya karena bagian dari jalan hidup, dan hanya (22%) tidak merasa prestasi belajar PAI jauh lebih penting daripada pelajaran lainnya.
8	Saya melaksan akan tugas PAI dengan sebaik-baiknya agar mendapat kan pujian dari guru.	45	14	6	27	8	Berdasarkan hasil penelitian (59%) peserta didik melaksanakan tugas PAI dengan sebaik-baiknya agar mendapatkan pujian dari guru, dan (41%) melaksanakan tugas PAI dengan sebaik-baiknya bukan karena ingin mendapatkan pujian dari guru.
9	Prestasi belajar PAI saya yang baik, tidak menunjuk kan perilaku saya.	45	44	3	8	0	Berdasarkan hasil penelitian (89%) peserta didik mengatakan prestasi belajar PAI yang baik, tidak menunjukkan perilakunya, dan hanya sebagian kecil (11%) peserta didik mengatakan prestasi belajar PAI yang baik, menunjukkan perilaku saya.
10	Saya puas dengan prestasi belajar PAI saya, karena saya tahu kemampu	40	34	20	5	1	Berdasarkan hasil penelitian (74%) peserta didik merasa puas dengan prestasi belajar PAI, karena tahu kemampuannya, dan hanya sebagian kecil (26%) peserta

	an saya.						didik tidak merasa puas dengan prestasi belajar PAI karena tahu kemampuannya.
11	Rata-rata nilai PAI saya melebihi target yang telah ditentukan.	42	24	19	14	1	Berdasarkan hasil penelitian (66%) peserta didik rata-rata nilai PAI nya melebihi target yang telah ditentukan, dan hanya (34%) peserta didik rata-rata nilai PAI nya tidak melebihi target yang telah ditentukan.
12	Saya bisa mencapai target nilai PAI yang tinggi, apabila menyontek.	77	17	2	4	0	Berdasarkan hasil penelitian (94%) peserta didik bisa mencapai target nilai PAI yang tinggi, apabila menyontek, dan hanya sebagian kecil (6%) peserta didik bisa mencapai target nilai PAI yang tinggi, apabila tidak menyontek.
13	Menurut saya hadiah/penghargaan merupakan pengakuan atas prestasi belajar PAI saya.	33	54	11	2	0	Berdasarkan hasil penelitian (87%) peserta didik mengatakan hadiah/penghargaan merupakan pengakuan atas prestasi belajar PAI, dan (13%) peserta didik mengatakan hadiah/penghargaan bukan merupakan pengakuan atas prestasi belajar PAI.
14	Saya lebih memperhatikan tingkat	65	29	0	6	0	Berdasarkan hasil penelitian (94%) peserta didik lebih memperhatikan tingkat kephahaman terhadap

	kepahamaan saya terhadap materi PAI daripada pujian guru.						materi PAI daripada pujian guru, dan hanya sebagian kecil (6%) tidak memperhatikan tingkat kephahaman terhadap materi PAI daripada pujian guru.
15	Saya merasa bersalah, apabila nilai PAI saya di bawah KKM.	56	20	13	11	0	Berdasarkan hasil penelitian (76%) peserta didik merasa bersalah, apabila nilai PAI di bawah KKM, dan hanya (24%) siswa tidak merasa bersalah, apabila nilai PAI di bawah KKM.
<i>B. Hasrat untuk menjadi yang terbaik</i>							
16	Saya bersemangat melaksanakan tugas pembelajaran PAI, agar saya berprestasi.	46	27	15	8	4	Berdasarkan hasil penelitian (73%) peserta didik bersemangat melaksanakan tugas pembelajaran PAI, agar berprestasi, dan (27%) peserta didik tidak bersemangat melaksanakan tugas pembelajaran PAI, agar berprestasi.
17	Saya bekerja keras dalam melaksanakan tugas PAI, apabila guru memberikan hadiah.	31	29	19	18	2	Berdasarkan hasil penelitian (61%) bekerja keras dalam melaksanakan tugas PAI, apabila guru memberikan hadiah, dan hanya sebagian kecil (39%) peserta didik tidak bekerja keras dalam melaksanakan tugas PAI, apabila guru tidak memberikan hadiah.

18	Saya mengerjakan tugas-tugas yang diberikan guru PAI dengan penuh harapan.	41	26	23	6	4	Berdasarkan hasil penelitian (67%) peserta didik mengerjakan tugas-tugas yang diberikan guru PAI dengan penuh harapan, dan hanya sebagian kecil (33%) peserta didik tidak mengerjakan tugas-tugas yang diberikan guru PAI dengan penuh harapan.
19	Saya tetap bekerja keras untuk meraih prestasi kerja yang baik, walaupun saya tahu sulit untuk diwujudkan.	60	26	6	8	0	Berdasarkan hasil penelitian (86%) peserta didik bekerja keras untuk meraih prestasi kerja yang baik, walaupun saya tahu sulit untuk diwujudkan, dan hanya (14%) peserta didik tidak bekerja keras untuk meraih prestasi kerja yang baik, walaupun saya tahu sulit untuk diwujudkan.
20	Saya merasa tersanjung dan lupa diri karena guru memberikan pujian atas prestasi belajar saya.	37	37	17	6	3	Berdasarkan hasil penelitian (74%) peserta didik merasa tersanjung dan lupa diri karena guru memberikan pujian atas prestasi belajarnya, dan hanya (26%) merasa tidak merasa tersanjung dan lupa diri karena guru memberikan pujian atas prestasi belajarnya.
21	Saya bersikap biasa saja	41	25	26	8	0	Berdasarkan hasil penelitian (66%) peserta didik bersikap

	ketika guru memberikan pujian tentang cara belajar PAI saya.						biasa saja ketika guru memberikan pujian tentang cara belajar PAI, dan (34%) siswa bersikap tidak biasa ketika guru memberikan pujian tentang cara belajar PAI.
22	Saya merasa tertantang ketika guru memberikan target nilai 90.	51	34	9	5	1	Berdasarkan hasil penelitian (85%) peserta didik merasa tertantang ketika guru memberikan target nilai 90, dan (15%) merasa tertantang ketika guru memberikan target nilai 90.
23	Saya merasa frustrasi jika nilai saya lebih tinggi dari teman.	40	35	14	10	1	Berdasarkan hasil penelitian (75%) peserta didik merasa frustrasi jika nilainya lebih tinggi dari teman, dan hanya (25%) merasa tidak frustrasi jika nilainya lebih tinggi dari teman.
24	Saya senang mengerjakan tugas-tugas yang sukar dan menantang, karena saya bisa berkreasi.	25	16	32	24	3	Berdasarkan hasil penelitian (41%) peserta didik senang mengerjakan tugas-tugas yang sukar dan menantang, karena bisa berkreasi, dan (59%) peserta didik tidak senang mengerjakan tugas-tugas yang sukar dan menantang..
<i>C. Ekspresi :</i>							

25	Saya merasa gembira, bila terpilih menjadi siswa berprestasi.	51	38	2	8	1	Berdasarkan hasil penelitian (89%) peserta didik merasa gembira, bila terpilih menjadi siswa berprestasi, dan (11%) merasa tidak gembira, bila terpilih menjadi peserta didik berprestasi.
26	Saya berusaha menjadi siswa yang terbaik, kerana itu kebiasaan belajar saya.	40	45	5	9	1	Berdasarkan hasil penelitian (85%) peserta didik berusaha menjadi siswa yang terbaik, kerana itu kebiasaan belajar, dan (15%) siswa tidak berusaha menjadi peserta didik yang terbaik.
27	Saya mengerjakan tugas-tugas PAI dengan kualitas di atas teman-teman saya.	23	31	33	12	1	Berdasarkan hasil penelitian (54%) peserta didik mengerjakan tugas-tugas PAI dengan kualitas di atas teman-temannya, dan (46%) peserta didik mengerjakan tugas-tugas PAI dengan kualitas setara teman-temannya.
28	Saya merasa menyesal bila kalah bersaing dengan teman saya.	28	32	31	9	0	Berdasarkan hasil penelitian (60%) peserta didik merasa menyesal bila kalah bersaing dengan temannya, dan (40%) peserta didik merasa tidak menyesal bila kalah bersaing dengan temannya.
29	Saya bersikap	44	49	2	5	0	Berdasarkan hasil penelitian (93%)

	biasa saja ketika guru menilai cara belajar saya salah.						peserta didik merasa bersikap biasa saja ketika guru menilai cara belajar yang salah, dan (7%) peserta didik bersikap tidak biasa saja ketika guru menilai cara belajar yang salah.
30	Saya melatih diri untuk menjadi Juara kelas tanpa sepengetahuan orang lain.	39	42	14	5	0	Berdasarkan hasil penelitian (81%) peserta didik melatih diri untuk menjadi Juara kelas tanpa sepengetahuan orang lain, dan (19%) peserta didik melatih diri untuk menjadi Juara kelas dengan sepengetahuan orang lain.

C. Analisis Deskriptif Data Hasil Penelitian

Data primer yang dijadikan dasar deskripsi hasil penelitian kuantitatif ini adalah untuk variabel prestasi belajar peserta didik mata pelajaran PAI (Y) yang diperoleh melalui tes pilihan ganda dengan skala penilaian jika benar nilainya 1 dan jika salah nilainya 0, sedangkan untuk variabel karakter psikologis (X_1), dan variabel motivasi berprestasi peserta didik (X_2) yang diperoleh dari angket dengan skala (*Rating Scale*) 1 sampai dengan 5. Data tersebut, diolah dengan menggunakan perangkat lunak SPSS (*Statistical Package for the Social Science*). Seiring dengan perkembangan zaman maka tujuan awal diciptakan SPSS sedikit bergeser. Awalnya, SPSS diciptakan untuk proses mengolah data dalam bidang ilmu sosial. Namun, sekarang fungsi SPSS sudah diperluas untuk melayani berbagai jenis *user* seperti untuk proses produksi pabrik, riset ilmu *science*, dan lainnya. Oleh karena itu, kepanjangan SPSS pun berubah menjadi (*Statistical Product and Service Solutions*) dan Microsoft Excell 2010.

SPSS untuk menyajikan statistik deskriptif, sehingga dapat diketahui beberapa data deskriptif antara lain: jumlah responden (N), harga rata-rata (*mean*), rata-rata kesalahan standar (*Standard Error of Mean*), median atau nilai tengah, modus (*mode*) atau nilai yang sering muncul, simpang baku (*Standard Deviation*), varians (*Variance*), rentang

(*range*), skor terendah (*minimum scor*), skor tertinggi (*maksimum scor*), jumlah skor (*sum*), banyaknya kelas interval dan panjang kelas interval.

1. Deskripsi Data Prestasi belajar Peserta Didik Mata Pelajaran PAI (Y)

Data primer variabel prestasi belajar peserta didik mata pelajaran PAI (Y) merupakan data yang diperoleh melalui tes yang terdiri dari 30 soal pilihan ganda dengan skala penilaian 0 sampai dengan 100, sehingga rentang skor minimal ke skor maksimal atau rentang skor teoritik adalah 0 sampai dengan 100 Adapun data deskriptif untuk variabel prestasi belajar peserta didik mata pelajaran PAI (Y) yang diperoleh dari hasil penelitian adalah sebagai berikut:

Tabel 4.7
Data Deskriptif Variabel Prestasi belajar Siswa
Mata Pelajaran PAI (Y)

No.	Aspek Data	Y
1.	Jumlah Responden (<i>N</i>)	<i>Valid</i>
		<i>Missing</i>
2.	Rata-rata (<i>mean</i>)	86.31
3.	Rata-rata kesalahan standar (<i>Std. Error of Mean</i>)	.842
4.	Nilai Tengah (<i>Median</i>)	87.00
5.	Skor yang sering muncul (<i>Modus/Mode</i>)	90
6.	Simpang baku (<i>Std. Deviation</i>)	8.121
7.	Rata-rata kelompok (<i>Varians</i>)	65.956
8.	Rentang (<i>Range</i>)	37
9.	Skor terkecil (<i>Minimum scor</i>)	63
10.	Skor terbesar (<i>Maksimum scor</i>)	100
11.	Jumlah (<i>Sum</i>)	8027

Berdasarkan tabel 4.7 di atas, maka terlihat skor rata-rata 86.31 dan modus 8.121 yang jaraknya tidak jauh berbeda. Tampilan lengkap perolehan skor variabel prestasi belajar peserta didik dalam penyajian berbentuk tabel distribusi frekuensi dan gambar histogram adalah sebagai berikut:

Tabel 4.8
Distribusi Frekuensi Skor Prestasi belajar Siswa
Mata Pelajaran PAI (Y)

Kelas Interval	Titik Tengah	Frekuensi (Fi)	Frekuensi	
			Prosentase (%)	Kumulatif Prosentase (%)
63 - 67	65	5	5.38	5.38
68 - 72	70	0	0.00	5.38
73 - 77	75	7	7.53	12.90
78 - 82	80	9	9.68	22.58
83 - 87	85	27	29.03	51.61
88 - 92	90	23	24.73	76.34
93 - 97	95	18	19.35	95.70
98 - 102	100	4	4.30	100
		93	100	

Berdasarkan tabel 4.8 di atas, bahwa skor tertinggi frekuensi berada pada kelas interval ke-5 sebesar 29.03% yaitu pada rentang skor 83-87 dengan jumlah peserta didik yang memiliki skor frekuensi prestasi belajar peserta didik mata pelajaran PAI rata-rata 86.31 sebanyak 27 orang (29.03%), sedangkan yang berada di atas skor rata-rata sebanyak 45 orang (48.38%) dan di bawah skor rata-rata sebanyak 21 orang (22.59%). Hal ini berarti bahwa jumlah peserta didik yang memiliki persentase skor prestasi belajar PAI rata-rata dan di atas rata-rata menunjukkan posisi yang lebih tinggi yaitu sebesar 77.41%, yang berarti bahwa prestasi belajar peserta didik mata pelajaran PAI di Pusat Kegiatan Belajar Masyarakat (PKBM) Mandiri An-Nuur Depok relatif *tergolong tinggi*.

Adapun distribusi frekuensi skor variabel prestasi belajar peserta didik mata pelajaran PAI(Y) dapat disajikan pada gambar histogram sebagai berikut:

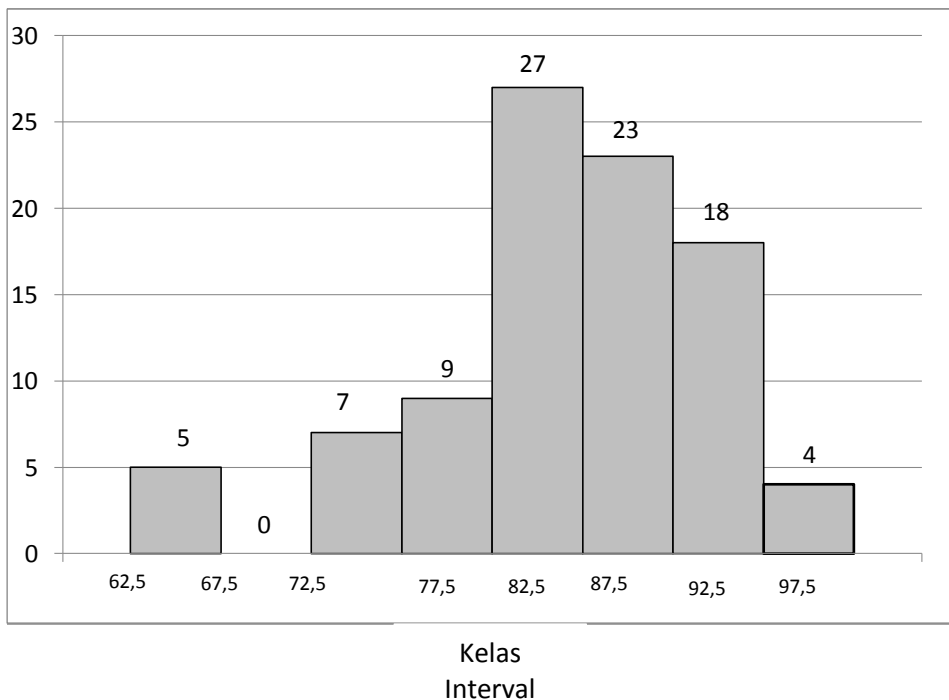

Gambar 4.2

Histogram Variabel Prestasi belajar siswa mata pelajaran PAI(Y)

Berdasarkan deskripsi statistik data dan gambar 4.1 di atas, diketahui bahwa skor yang paling sering muncul (*modus*) adalah 85 yang lebih rendah dari skor rata-rata (*mean*) yaitu sebesar 86.31. Hal ini menunjukkan bahwa skor variabel prestasi belajar siswa pada mata pelajaran PAI memiliki kecenderungan sebaran skor yang *berbentuk kurva normal*.

Variabel prestasi belajar peserta didik memiliki rentang *skor teoritik* 0 sampai dengan 100, dengan skor tengah (*median*) 50. Sedangkan rentang *skor empirik* antara 63 sampai dengan 100, dengan skor tengah (*median*) empirik 87, yang berarti distribusi sebaran skor empirik berada di atas daerah skor median teoritik, sebagaimana terlihat pada gambar sbb:

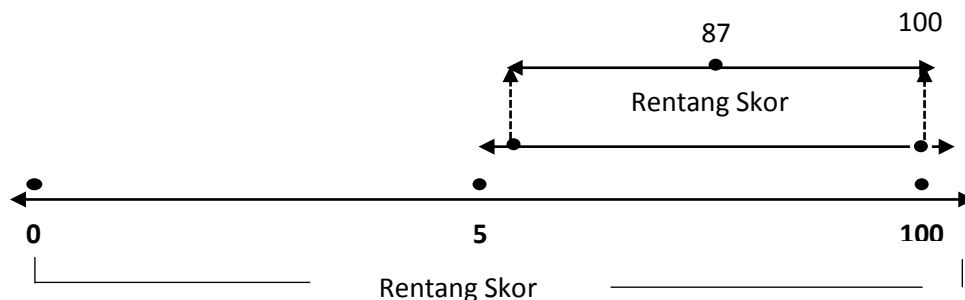

Gambar 4.3

Posisi Skor Empirik Terhadap Skor Teoritik
Variabel Prestasi belajar peserta didik mata pelajaran PAI(Y)

Berdasarkan gambar 4.3 di atas, menunjukkan bahwa prestasi belajar peserta didik mata pelajaran PAI di Pusat Kegiatan Belajar Masyarakat (PKBM) Mandiri An-Nuur Depok *berada pada kategori baik*.

2. Deskripsi Data Karakter Psikologis (X_1)

Data primer variabel karakter psikologis (X_1) merupakan data yang diperoleh melalui angket (*quesioner*) yang terdiri dari 30 item pernyataan dengan skala penilaian 1 sampai dengan 5, sehingga rentang skor minimal ke skor maksimal atau rentang skor teoritik adalah 30 sampai dengan 150. Adapun data deskriptif untuk variabel karakter psikologis (X_1) yang diperoleh dari hasil penelitian adalah sebagai berikut:

Tabel 4. 9
Data Deskriptif Karakter Psikologis (X_1)

No.	Aspek Data	X_1
1.	Jumlah Responden (N)	93/0
2.	Rata-rata (<i>mean</i>)	122.08
3.	Rata-rata kesalahan standar (<i>Std. Error of Mean</i>)	1.745
4.	Nilai Tengah (<i>Median</i>)	123.00
5.	Skor yang sering muncul (<i>Modus/Mode</i>)	130
6.	Simpang baku (<i>Std. Deviation</i>)	16.826
7.	Rata-rata kelompok (<i>Varians</i>)	283.11 4
8.	Rentang (<i>Range</i>)	70
9.	Skor terkecil (<i>Minimum scor</i>)	80

10.	Skor terbesar (<i>Maksimum scor</i>)	150
11.	Jumlah (<i>Sum</i>)	11353

Berdasarkan tabel 4.9 di atas, maka terlihat skor rata-rata 122.08 dan modus 130 yang jaraknya tidak jauh berbeda. Tampilan lengkap perolehan skor variabel karakter psikologis dalam penyajian berbentuk tabel distribusi frekuensi dan gambar histogram adalah sebagai berikut:

Tabel 4.10
Distribusi Frekuensi Karakter Psikologis (X_1)

Kelas Interval	Titik Tengah	Frekuensi (F_i)	Frekuensi	
			Prosentase (%)	Kumulatif Prosentase (%)
80 - 88	84	4	4.30	4.30
89 - 97	93	5	5.38	9.68
98 - 106	102	6	6.45	16.13
107 - 115	111	15	16.13	32.26
116 - 124	120	18	19.35	51.61
125 - 133	129	20	21.51	73.12
134 - 142	138	16	17.20	90.32
143 - 151	147	9	9.68	100.00
		93	100	

Berdasarkan tabel 4.10 di atas, bahwa skor tertinggi frekuensi berada pada kelas interval ke-6 sebesar 21.51% yaitu pada rentang skor 125 - 133, dengan jumlah peserta didik yang memiliki skor frekuensi karakter psikologis rata-rata (122.08) sebanyak 18 orang (19.35%), sedangkan yang berada di atas skor rata-rata sebanyak 45 orang (48.39%) dan di bawah skor rata-rata sebanyak 30 orang (32.26%). Hal ini berarti bahwa jumlah peserta didik yang memiliki persentase skor karakter psikologis rata-rata dan di atas rata-rata menunjukkan posisi yang lebih tinggi yaitu sebesar 67.74%, yang berarti bahwa karakter psikologis di PKBM Mandiri An-Nuur Depok relatif *tergolong tinggi*.

Adapun distribusi skor variabel karakter psikologis (X_1) dapat disajikan pada gambar histogram sebagai berikut:

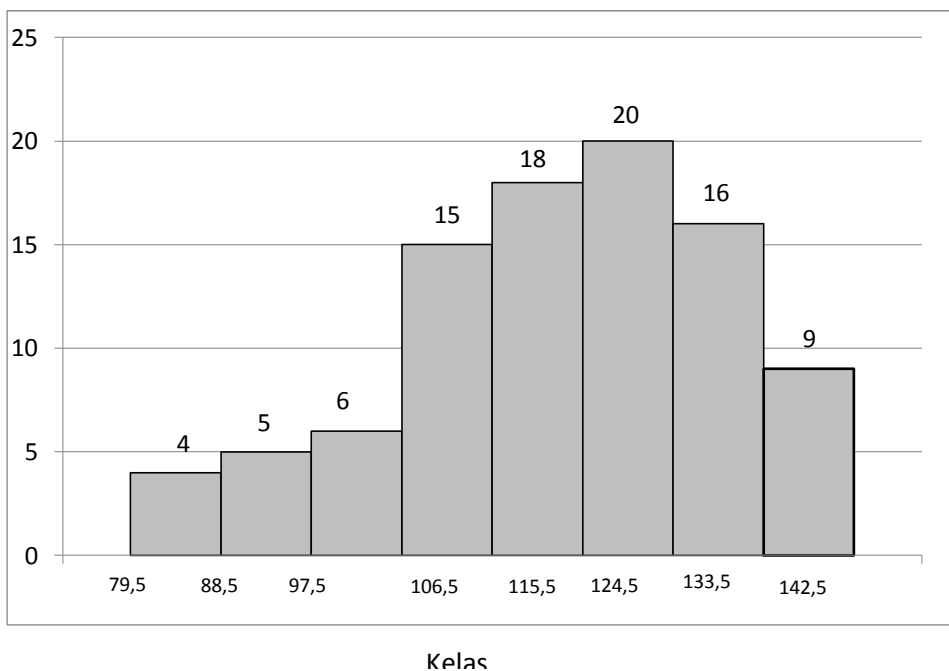

Gambar 4.4
Histogram Variabel Karakter psikologis Siswa (X_1)

Berdasarkan deskripsi statistik data dan gambar 4.4 di atas, diketahui bahwa skor yang paling sering muncul (*modus*) adalah 130 yang lebih tinggi dari skor rata-rata (*mean*) yaitu sebesar 122.08 Hal ini menunjukkan bahwa skor variabel karakter psikologis memiliki kecenderungan sebaran skor yang *berbentuk kurva normal*.

Variabel karakter psikologis siswa memiliki rentang *skor teoritik* 30 sampai dengan 150, dengan skor tengah (*median*) 90 Sedangkan rentang *skor empirik* antara 80 sampai dengan 150, dengan skor tengah (*median*) empirik 123, yang berarti distribusi sebaran skor empirik berada di atas daerah skor median teoritik, sebagaimana terlihat pada gambar sebagai berikut:

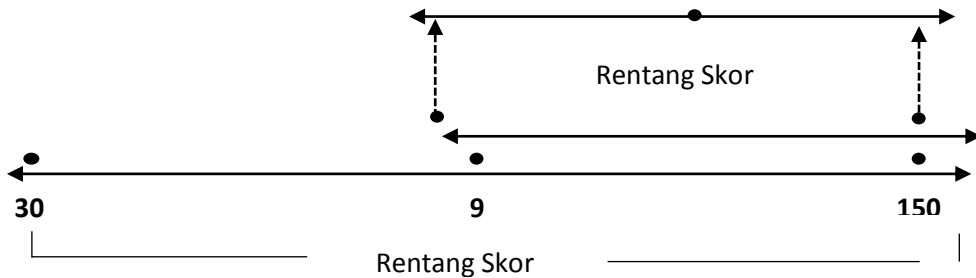

Gambar 4.5
Posisi Skor Empirik Terhadap Skor Teoritik
Variabel Karakter Psikologis Siswa (X_1)

Berdasarkan gambar 4.5 di atas, menunjukkan bahwa karakter psikologis peserta didik di Pusat Kegiatan Belajar Masyarakat (PKBM) Mandiri An-Nuur Depok *berada pada kategori baik*.

3. Deskripsi Data Motivasi Berprestasi Siswa (X_2)

Data primer variabel motivasi berprestasi (X_2) merupakan data yang diperoleh melalui angket (*quesioner*) yang terdiri dari 30 item pernyataan dengan skala penilaian 1 sampai dengan 5, sehingga rentang skor minimal ke skor maksimal atau rentang skor teoritik adalah 30 sampai dengan 150. Adapun data deskriptif untuk variabel kompetensi motivasi berprestasi siswa (X_2) yang diperoleh dari hasil penelitian adalah sebagai berikut:

Tabel 4.11
Data Deskriptif Variabel Motivasi Berprestasi Siswa (X_2)

No.	Aspek Data	X_2
1.	Jumlah Responden (N)	<i>Valid</i>
		<i>Missing</i>
2.	Rata-rata (<i>mean</i>)	122.55
3.	Rata-rata kesalahan standar (<i>Std. Error of Mean</i>)	1.754
4.	Nilai Tengah (<i>Median</i>)	126.00
5.	Skor yang sering muncul (<i>Modus/Mode</i>)	114 ^a
6.	Simpang baku (<i>Std. Deviation</i>)	16.919
7.	Rata-rata kelompok (<i>Varians</i>)	286.250
8.	Rentang (<i>Range</i>)	68
9.	Skor terkecil (<i>Minimum scor</i>)	80
10.	Skor terbesar (<i>Maksimum scor</i>)	148
11.	Jumlah (<i>Sum</i>)	11397

Berdasarkan tabel 4.11 di atas, maka terlihat skor rata-rata 122.55 dan modus 114 yang jaraknya tidak jauh berbeda. Tampilan lengkap perolehan skor variabel motivasi berprestasi dalam penyajian berbentuk tabel distribusi frekuensi dan gambar histogram adalah sebagai berikut:

Tabel 4.12
Distribusi Frekuensi Skor Motivasi Berprestasi Siswa (X_2)

Kelas Interval	Titik Tengah	Frekuensi (F_i)	Frekuensi	
			Prosentase (%)	Kumulatif Prosentase (%)
80 - 88	84	6	6,5	6,5
89 - 97	93	3	3,2	9,7
98 - 106	102	6	6,5	16,2
107 - 115	111	17	18,3	34,5
116 - 124	120	10	10,8	45,3
125 - 137	131	31	33,3	78,6
138 - 146	142	19	20,4	98,9
147 - 155	151	1	1,1	100
		93	100,0	

Berdasarkan tabel 4.12 di atas, bahwa skor tertinggi frekuensi berada pada kelas interval ke-6 sebesar 33,3% yaitu pada rentang skor 125 – 137, dengan jumlah siswa yang memiliki skor frekuensi motivasi berprestasi rata-rata (122.55) sebanyak 10 orang (10.8%), sedangkan yang berada di atas skor rata-rata sebanyak 51 orang (54,8%) dan di bawah skor rata-rata sebanyak 32 orang (34.5%). Hal ini berarti bahwa jumlah siswa yang memiliki persentase skor motivasi berprestasi rata-rata dan di atas rata-rata menunjukkan posisi yang lebih tinggi yaitu sebesar 65.5%, yang berarti bahwa motivasi berprestasi siswa di Pusat Kegiatan Belajar Masyarakat (PKBM) Mandiri An-Nuur Depok relatif *tergolong tinggi*.

Adapun distribusi skor variabel motivasi berprestasi siswa (X_2) dapat disajikan pada gambar histogram sebagai berikut:

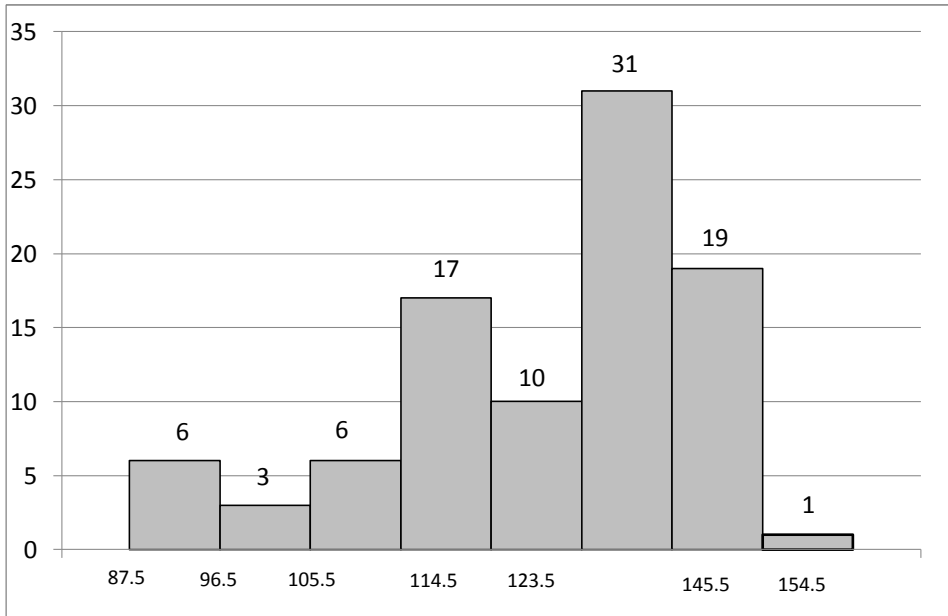

Gambar 4.6
Histogram Variabel Motivasi Berprestasi Siswa (X_2)

Berdasarkan deskripsi statistik data dan gambar 4.6 di atas, diketahui bahwa skor yang paling sering muncul (*modus*) adalah 114 yang tidak terlalu jauh jaraknya dari skor rata-rata (*mean*) yaitu sebesar 122.55. Hal ini menunjukkan bahwa skor variabel motivasi berprestasi memiliki kecenderungan sebaran skor yang *relatif berbentuk kurva normal*.

Variabel motivasi berprestasi siswa memiliki rentang *skor teoritik* 30 sampai dengan 150, dengan skor tengah (*median*) 90. Sedangkan rentang *skor empirik* antara 80 sampai dengan 148, dengan skor skor tengah (*median*) empirik 126, yang berarti distribusi sebaran skor empirik berada di atas daerah skor median teoritik, sebagaimana terlihat pada gambar sebagai berikut:

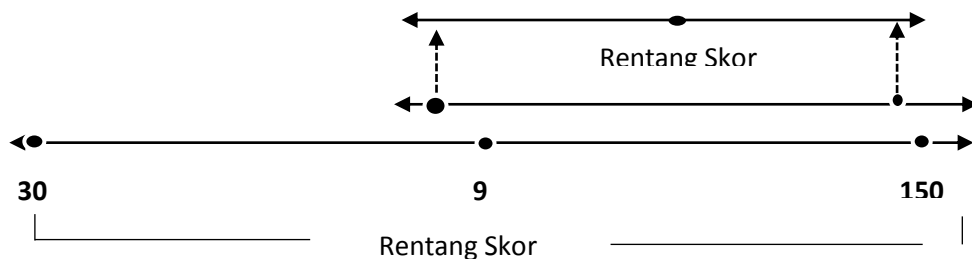

Gambar 4.7

Posisi Skor Empirik Terhadap Skor Teoritik
Variabel Motivasi Berprestasi Guru (X_2)

Berdasarkan gambar 4.7 di atas, menunjukkan bahwa Motivasi Berprestasi peserta didik di Pusat Kegiatan Belajar Masyarakat (PKBM) Mandiri An-Nuur Depok *berada pada kategori tinggi*

Adapun rekapitulasi hasil analisis deskriptif data hasil penelitian ketiga variabel penelitian adalah sebagai berikut:

Tabel 4.13
Rekapitulasi Data Deskriptif Variabel Y, X_1 , dan X_2

No	Aspek Data	Y	X_1	X_2
1.	Jumlah Responden (<i>N</i>) <i>Valid</i> <i>Missing</i>	93 0	93 0	93 0
2.	Rata-rata (<i>mean</i>)	86.31	122.08	122.55
3.	Rata-rata kesalahan standar (<i>Std. Error of Mean</i>)	.842	1.745	1.754
4.	Nilai Tengah (<i>Median</i>)	87.00	123.00	126.00
5.	Skor sering muncul (<i>Modus</i>)	90	130	114
6.	Simpang baku (<i>Std. Deviation</i>)	8.121	16.826	16.919
7.	Rata-rata kelompok (<i>Varians</i>)	65.95 6	283.11 4	286.25 0
8.	Rentang (<i>Range</i>)	37	70	68
9.	Skor terkecil (<i>Minimum scor</i>)	63	80	80
10	Skor terbesar (<i>Maksimum scor</i>)	100	150	148
11	Jumlah (<i>Sum</i>)	8027	11353	11397

D. Uji Prasyarat Analisis Statistik Inferensial

Teknik analisis yang dipergunakan untuk menguji hipotesis-hipotesis tentang “Hubungan antara karakter psikologis (X_1), dan motivasi berprestasi (X_2), dengan prestasi belajar peserta didik pada mata pelajaran PAI (Y), baik secara sendiri-sendiri maupun secara bersama-sama adalah menggunakan uji *pearson correlation*.

Untuk dapat menggunakan uji *pearson correlation* dalam analisis tersebut di atas, maka diperlukan terpenuhinya tiga persyaratan analisis yaitu 1) analisis normalitas distribusi galat taksiran, yaitu galat taksiran (*error*) ketiga variabel harus *berdistribusi normal*, 2) analisis linieritas persamaan regresi (Y atas X_1 dan X_2) secara sendiri-sendiri maupun secara simultan/bersama-sama, yaitu persamaan regresi harus *linier*, dan 3) analisis homogenitas varians yakni varians kelompok ketiga variabel harus *homogen*. Sedangkan uji independensi kedua variabel bebas tidak dilakukan, karena kedua variabel bebas tersebut telah independen.

Berdasarkan uraian di atas, maka sebelum pengujian hipotesis dilakukan terlebih dahulu pengujian persyaratan analisis sebagaimana dimaksud di atas, yakni sebagai berikut:

1. Uji Normalitas Distribusi Galat Taksiran/Uji Kenormalan

Adapun uji normalitas distribusi galat taksiran ketiga variabel penelitian adalah sebagai berikut ini:

a. Hubungan antara karakter psikologis (X_1) dengan prestasi belajar siswa mata pelajaran PAI (Y).

Ho: Galat taksiran prestasi belajar siswa mata pelajaran PAI(Y) atas karakter psikologis (X_1) adalah *berdistribusi normal*

Hi: Galat taksiran prestasi belajar siswa mata pelajaran PAI(Y) atas karakter psikologis (X_1) adalah *berdistribusi tidak normal*

Tabel 4.14
Uji Normalitas Galat Taksiran Y atas X_1

One-Sample Kolmogorov-Smirnov Test		
		Unstandardized Residual
N		93
Normal Parameters ^{a,b}	Mean	.0000000
	Std. Deviation	5.48672749
Most Extreme Differences	Absolute	.049
	Positive	.049

	Negative	-0.036
Test Statistic		.049
Asymp. Sig. (2-tailed)		.200^{c,d}
a. Test distribution is Normal.		
b. Calculated from data.		
c. Lilliefors Significance Correction.		

Dari tabel 4.14 di atas, maka galat taksiran untuk persamaan regresi \hat{Y} atas X_1 menunjukkan *Asymp. Sig (2-tailed)* atau nilai $P = 0,200 > 0,05$ (5%) atau $Z_{hitung} 0,049$ dan Z_{tabel} pada taraf kepercayaan/ signifikansi $\alpha = 0,05$ adalah 1,645. ($Z_{hitung} 0,049 < Z_{tabel} 1,645$), yang berarti *Ho diterima dan H₁ ditolak*. Dengan demikian dapat diinterpretasikan/ditafsirkan bahwa persyaratan normalitas distribusi galat taksiran \hat{Y} atas X_1 terpenuhi dengan kata lain galat taksiran persamaan regresi \hat{Y} atas X_1 adalah *berdistribusi normal*

- b. Hubungan motivasi berprestasi (X_2) terhadap prestasi belajar siswa mata pelajaran PAI (Y)

Ho: Galat taksiran prestasi belajar peserta didik mata pelajaran PAI (Y) atas Motivasi Berprestasi (X_2) adalah *normal*

Hi: Galat taksiran prestasi belajar peserta didik mata pelajaran PAI (Y) atas Motivasi Berprestasi (X_2) adalah *tidak normal*

Tabel 4.15
Uji Normalitas Galat Taksiran Y atas X₂

One-Sample Kolmogorov-Smirnov Test		
		Unstandardized Residual
N		93
Normal Parameters ^{a,b}	Mean	.0000000
	Std. Deviation	5.78507103
Most Extreme Differences	Absolute	.046
	Positive	.036
	Negative	-.046
Test Statistic		.046
Asymp. Sig. (2-tailed)		.200^{c,d}
a. Test distribution is Normal.		
b. Calculated from data.		
c. Lilliefors Significance Correction.		

Dari tabel 4.15 di atas, maka galat taksiran untuk persamaan regresi \hat{Y} atas X_2 menunjukkan *Asymp. Sig (2-tailed)* atau nilai $P = 0,200 > 0,05$ (5%) atau $Z_{hitung} 0,046$ dan Z_{tabel} pada taraf kepercayaan/ signifikansi $\alpha = 0,05$ adalah 1,645 ($Z_{hitung} 0,046 < Z_{tabel} 1,645$), yang berarti *Ho diterima dan H₁ ditolak*. Dengan demikian dapat diinterpretasikan/ditafsirkan bahwa persyaratan normalitas distribusi galat taksiran \hat{Y} atas X_2 terpenuhi dengan kata lain galat taksiran persamaan regresi \hat{Y} atas X_2 adalah *berdistribusi normal*

Adapun rekapitulasi hasil uji *normalitas* galat taksiran, adalah sebagai berikut:

Tabel 4.16
Rekapitulasi Hasil Uji Normalitas Galat Taksiran

Galat Taksiran	Nilai PSig	α	Z_{hit}	Z_{tab}	Kesimpulan
$\hat{Y} - X_1$	0.200	0.05	0.04 9	1.64 5	Galat taksiran berasal dari populasi <i>berdistribusi normal</i>
$\hat{Y} - X_2$	0.200	0.05	0.04 6	1.64 5	Galat taksiran berasal dari populasi <i>berdistribusi normal</i>
<p><i>Kriteria: Gala taksiran berasal dari populasi berdistribusi normal jika: Nilai Psig > 0,05 atau $Z_{hitung} < Z_{tabel}$</i></p>					

2. Uji Linieritas Persamaan Regresi

Adapun uji linieritas persamaan regresi variabel terikat (Y) atas kedua variabel bebas (X_1 dan X_2) adalah sebagai berikut ini:

- a. Hubungan antara karakter psikologis (X_1) terhadap prestasi belajar siswa mata pelajaran PAI (Y).

$H_0: Y = A + BX_1$, artinya regresi prestasi belajar peserta didik mata pelajaran PAI (Y) atas karakter psikologis (X_1) adalah *linier*.

$H_1: Y \neq A + BX_1$, artinya regresi prestasi belajar peserta didik mata pelajaran PAI (Y) atas karakter psikologis (X_1) adalah *tidak linier*.

Tabel 4.17
ANOVA (Y atas X_1)

ANOVA Table							
			Sum of Squares	df	Mean Square	F	Sig.
Prestasi belajar PAI * Karakter psikologis	Between Groups	(Combined)	4634.836	41	113.045	4.023	.000
		Linearity	3298.373	1	3298.373	117.378	.000
		Deviation from Linearity	1336.464	40	33.412	1.189	.278
	Within Groups		1433.121	51	28.100		
	Total		6067.957	92			

Dari tabel 4.17 di atas, maka untuk persamaan regresi Y atas X_1 menunjukkan nilai $P \text{ Sig} = 0,278 > 0.05$ (5%) atau $F_{\text{hitung}} = 1.189$ dan F_{tabel} dengan dk pembilang 40 dan dk penyebut 51 dan pada taraf kepercayaan (signifikansi) $\alpha = 0.05$ adalah 1,630 ($F_{\text{hitung}} 1.189 < F_{\text{tabel}} 1,630$), yang berarti H_0 diterima dan H_1 ditolak. Dengan demikian, maka dapat diinterpretasikan/ ditafsirkan bahwa persyaratan linearitas model persamaan regresi \hat{Y} atas X_1 adalah *terpenuhi*, atau dengan kata lain model persamaan regresi \hat{Y} atas X_1 adalah *linear*

- b. Hubungan antara motivasi berprestasi (X_2) terhadap prestasi belajar siswa mata pelajaran PAI (Y).

Ho: $Y = A + BX_1$, artinya regresi prestasi belajar peserta didik mata pelajaran PAI (Y) atas motivasi berprestasi (X_2) adalah linier.

Hi: $Y \neq A + BX_1$, artinya regresi prestasi belajar peserta didik mata pelajaran PAI (Y) atas motivasi berprestasi (X_2) adalah *tidak linier*.

Tabel 4.18
ANOVA (Y atas X_2)

ANOVA Table							
			Sum of Squares	df	Mean Square	F	Sig.
Prestasi belajar PAI * Motivasi Berprestasi	Between Groups	(Combined)	4653.024	41	113.488	4.091	.000
		Linearity	2988.989	1	2988.989	107.735	.000
		Deviation from Linearity	1664.035	40	41.601	1.499	.086
	Within Groups						
Total							

	Within Groups	1414.933	51	27.744		
	Total	6067.957	92			

Dari tabel 4.18 di atas, maka untuk persamaan regresi \hat{Y} atas X_2 menunjukkan nilai $P \text{ Sig} = 0.086 > 0.05$ (5%) atau $F_{\text{hitung}} = 1.499$ dan F_{tabel} dengan dk pembilang 40 dan dk penyebut 51 dan pada taraf kepercayaan (signifikansi) $\alpha = 0.05$ adalah 1.630 ($F_{\text{hitung}} 1.499 < F_{\text{tabel}} 1,630$), yang berarti H_0 diterima dan H_1 ditolak. Dengan demikian, maka dapat diinterpretasikan/ ditafsirkan bahwa persyaratan linearitas model persamaan regresi \hat{Y} atas X_2 adalah *terpenuhi*, atau dengan kata lain model persamaan regresi \hat{Y} atas X_2 adalah *linear*.

Tabel 4.19
Rekapitulasi Hasil Uji Linearitas Persamaan Regresi
 \hat{Y} atas X_1, X_2

Persamaan Regresi	Nilai P Sig	α	F_{hitung}	F_{tabel}	Kesimpulan
\hat{Y} atas X_1	0.278	0.05	1.189	1.630	Persamaan regresi adalah <i>linear</i>
\hat{Y} atas X_2	0.086	0.05	1.499	1.630	Persamaan regresi adalah <i>linear</i>
<i>Kriteria: Persamaan regresi linear jika nilai P Sig > 0,05 (5%) atau $F_{\text{hitung}} < F_{\text{tabel}}$</i>					

3. Uji Asumsi Heteroskedastisitas Regresi

Dalam suatu model regresi sederhana dan ganda, perlu diuji asumsi *heteroskedastisitas*. Model regresi yang baik adalah jika tidak terjadi *heteroskedastisitas* (kesamaan varians dari residual pada satu pengamatan ke pengamatan lainnya) atau dengan kata lain model regresi yang baik bila varians dari pengamatan ke pengamatan lainnya *homogen*.

a. Uji asumsi *heteroskedastisitas* regresi prestasi belajar siswa mata pelajaran PAI (Y) atas karakter psikologis (X_1).

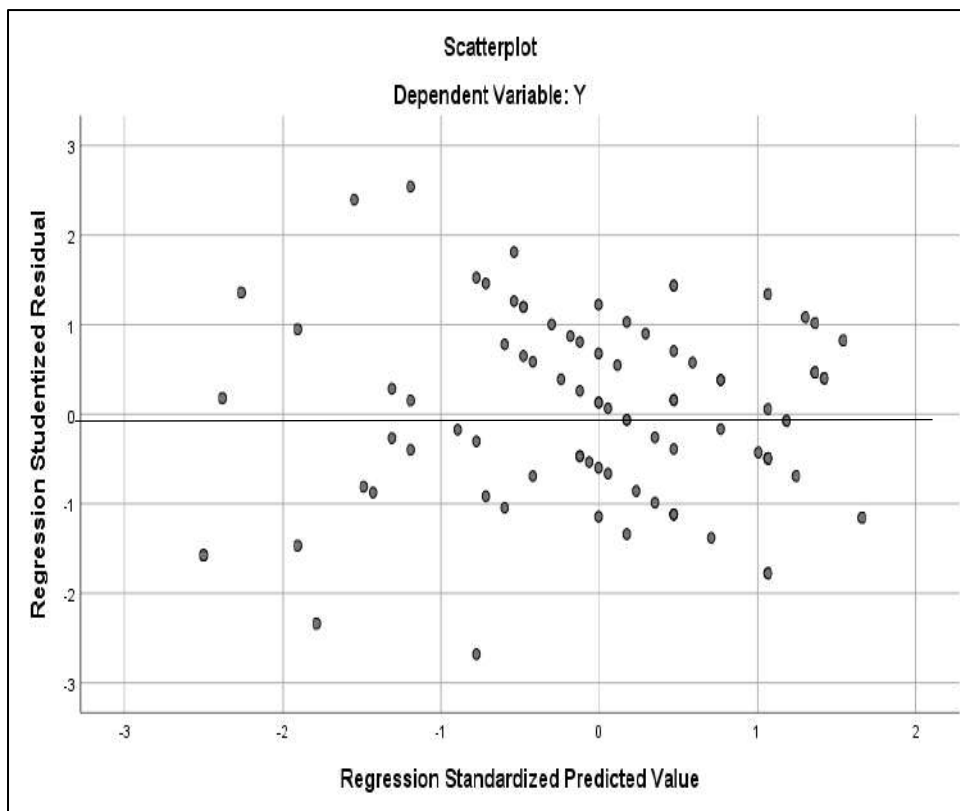

Gambar 4.8
Heteroskedastisitas ($Y-X_1$)

Berdasarkan gambar 4.8 di atas, ternyata titik-titik menyebar di atas dan bawah titik nol pada sumbu Y, dan tidak membuat pola tertentu. Dengan demikian, dapat diinterpretasikan atau ditafsirkan bahwa *tidak terjadi heteroskedastisitas* atau dengan kata lain varian kelompok prestasi belajar siswa mata pelajaran PAI (Y) atas karakter psikologis (X_1) *adalah homogen*.

b. Uji asumsi heteroskedastisitas regresi prestasi belajar siswa mata pelajaran PAI (Y) atas motivasi berprestasi (X_2).

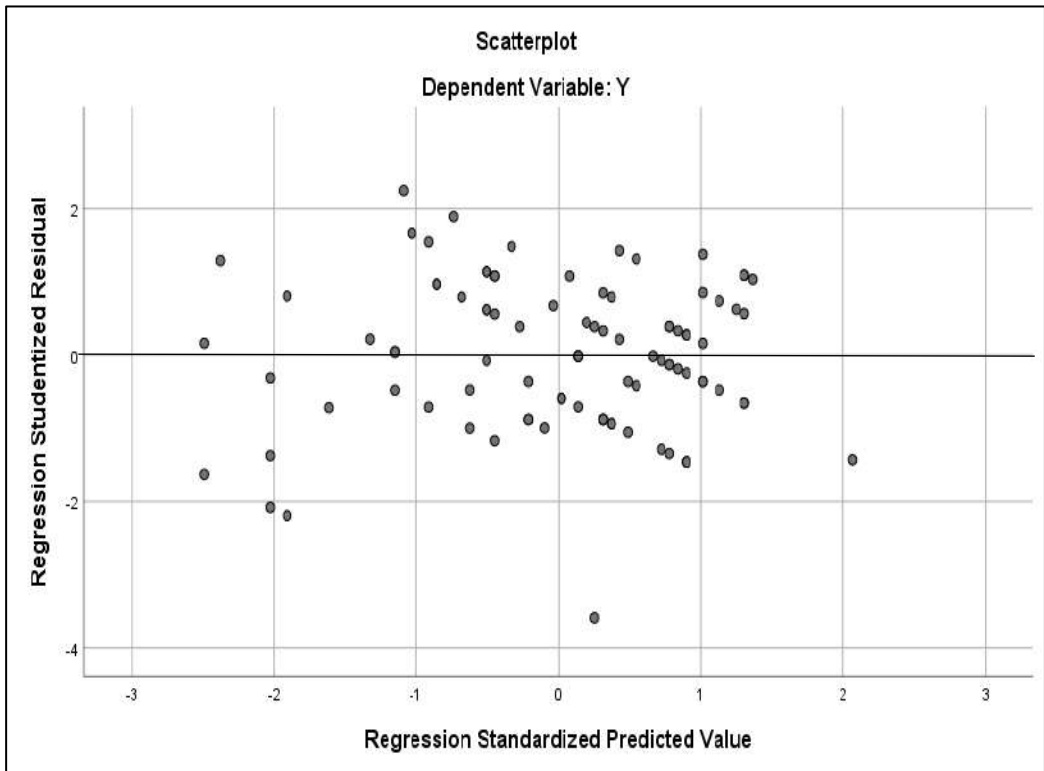

Gambar 4.9
Heteroskedastisitas (Y- X_2)

Berdasarkan gambar 4.9 di atas, ternyata titik-titik menyebar di atas dan bawah titik nol pada sumbu Y, dan tidak membuat pola tertentu. Dengan demikian, dapat diinterpretasikan atau ditafsirkan bahwa *tidak terjadi heteroskedastisitas* atau dengan kata lain varian kelompok prestasi belajar peserta didik mata pelajaran PAI (Y) atas motivasi berprestasi (X_2) adalah *homogen*.

Tabel 4.20
Rekapitulasi Hasil Uji Homogenitas Varian
Y atas X_1 , dan X_2

Varian Kelompok	Asumsi Heteroskedastisitas	Penyebaran Titik	Kesimpulan

Y-X ₁	Tidak terjadi Heteroskedastisitas	titik-titik menyebar di atas dan bawah titik nol pada sumbu Y	Varian kelompok homogen
Y-X ₂	Tidak terjadi Heteroskedastisitas	titik-titik menyebar di atas dan bawah titik nol pada sumbu Y	Varian kelompok homogen
<i>Kriteria: Varian kelompok dapat dikatakan homogen, jika titik-titik menyebar di atas dan bawah titik nol pada sumbu Y dan tidak membuat pola tertentu.</i>			

E. Pengujian Hipotesis Penelitian

Tujuan penelitian sebagaimana ditulis dalam Bab I di atas, adalah untuk mengetahui “Hubungan antara Karakter Psikologis (X₁) dan Motivasi Berprestasi (X₂) dengan Prestasi belajar peserta didik pada mata pelajaran PAI (Y), baik secara sendiri-sendiri maupun secara bersama-sama.

Untuk membuktikannya, maka penelitian ini mengajukan tiga hipotesis penelitian yang pembuktiannya perlu diuji secara empirik. ketiga hipotesis tersebut adalah merupakan dugaan sementara tentang hubungan antara karakter psikologis (X₁) dan motivasi berprestasi (X₂) dengan prestasi belajar peserta didik mata pelajaran PAI (Y), baik secara sendiri-sendiri maupun secara bersama-sama. Oleh karena itu, di bawah ini secara lebih rinci masing-masing hipotesis akan diuji sebagai berikut:

1. Hubungan antara karakter psikologis (X₁) dengan prestasi belajar siswa mata pelajaran PAI (Y)

Ho: $\rho_{y1} = 0$ artinya tidak terdapat hubungan positif antara karakter psikologis (X₁) dengan prestasi belajar peserta didik mata pelajaran PAI (Y)

Hi: $\rho_{y1} > 0$ artinya terdapat hubungan positif antara karakter psikologis (X₁) dengan prestasi belajar peserta didik mata pelajaran PAI (Y)

Tabel 4.21
Kekuatan Hubungan antara X₁ dengan Y
(Koefisien Korelasi Sederhana)

Correlations			
		Y	X ₁
Y	Pearson Correlation	1	.737**
	Sig. (2-tailed)		.000
	N	93	93
X ₁	Pearson Correlation	.737**	1
	Sig. (2-tailed)	.000	
	N	93	93

** . Correlation is significant at the 0.01 level (2-tailed).

Keterangan: Interpretasi atau kriteria derajat koefisien korelasi:

0 : Tidak ada korelasi atau tidak ada hubungan

0,10 – 0,25 : Korelasi atau hubungan lemah

0,26 – 0,50 : Korelasi atau hubungan cukup kuat

0,51 – 0,75 : Korelasi atau hubungan kuat

0,76 – 0,99 : Korelasi atau hubungan sangat kuat

1 : Korelasi atau hubungan sempurna

- a. Berdasarkan tabel 4.21 tentang pengujian hipotesis ρ_{y1} di atas, menunjukkan bahwa pada tingkat kepercayaan 95% ($\alpha = 0,05$) diperoleh koefisien korelasi sederhana *Pearson correlation* (ρ_{y1}) adalah 0,737 (korelasi kuat), dan nilai signifikansi adalah $0,000 < 0,05$. Dengan demikian, maka *Ho ditolak dan Hi diterima*, yang berarti bahwa terdapat hubungan positif, kuat dan signifikan antara karakter psikologis (X₁) dengan prestasi belajar siswa mata pelajaran PAI (Y)

Tabel 4.22
Besarnya Kontribusi (Koefisien Determinasi) (ρ_{y1})

Model Summary				
Model	R	R Square	Adjusted R Square	Std. Error of the Estimate
1	.737^a	.544	.539	5.517

a. Predictors: (Constant), X₁

- b. Adapun besarnya kontribusi ditunjukkan oleh koefisien determinasi R^2 (*R square*) = 0.544, yang berarti bahwa karakter psikologis memberikan kontribusi terhadap prestasi belajar peserta didik mata pelajaran PAI (Y) sebesar 54.4% dan sisanya yaitu 45.6 % ditentukan oleh faktor lainnya.

Adapun arah hubungan atau koefisien regresi sederhana karakter psikologis atas prestasi belajar peserta didik mata pelajaran PAI, adalah sebagai berikut:

Tabel 4.23

Arah Hubungan (Koefisien Regresi Sederhana) (ρ_{Y_1})

Coefficients ^a						
Model	Unstandardized Coefficients		Standardized Coefficients	t	Sig.	
	B	Std. Error	Beta			
1	(Constant)	42.871	4.212		10.178	.000
	X1	.356	.034	.737	10.410	.000

a. Dependent Variable: Y

- c. Arah hubungan dapat dilihat dari hasil analisis regresi sederhana, menunjukkan persamaan regresi sederhana (*unstandardized coefficients B*) $\hat{Y} = 42.871 + 0,356 X_1$ yang berarti bahwa setiap peningkatan satu unit skor karakter psikologis akan memberikan kontribusi terhadap peningkatan skor prestasi belajar peserta didik mata pelajaran PAI sebesar 43,227. Untuk memperjelas arah persamaan regresi, dapat dilihat pada diagram pencar sebagai berikut:

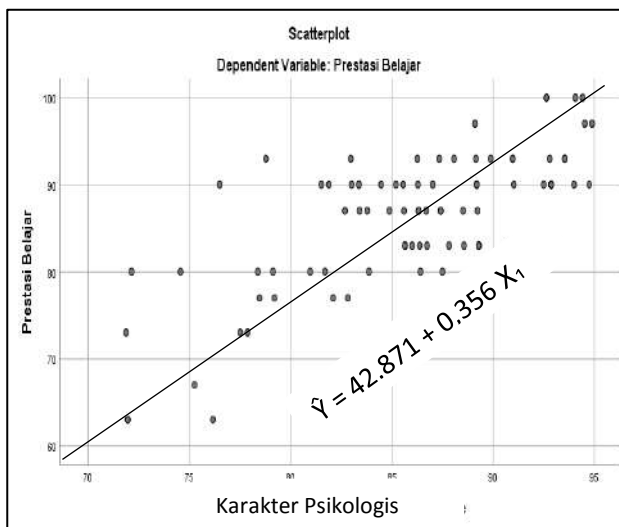

Gambar 4.10
Diagram Pencar Y atas X_1

2. Hubungan antara motivasi berprestasi (X_2) dengan prestasi belajar siswa mata pelajaran PAI (Y)

Ho: $\rho_{y1} = 0$ artinya tidak terdapat hubungan positif antara motivasi berprestasi (X_2) dengan prestasi belajar peserta didik mata pelajaran PAI (Y)

Hi: $\rho_{y1} > 0$ artinya terdapat hubungan positif antara motivasi berprestasi (X_2) dengan prestasi belajar peserta didik mata pelajaran PAI (Y)

Tabel 4.24
Kekuatan Hubungan antara X_2 dengan Y
(Koefisien Korelasi Sederhana)

Correlations			
		Y	X2
Y	Pearson Correlation	1	.702**
	Sig. (2-tailed)		.000
	N	93	93
X2	Pearson Correlation	.702**	1
	Sig. (2-tailed)	.000	
	N	93	93

** . Correlation is significant at the 0.01 level (2-tailed).

- a. Berdasarkan tabel 4.24 tentang pengujian hipotesis ρ_{y1} di atas, menunjukkan bahwa pada tingkat kepercayaan 95% ($\alpha = 0,05$) diperoleh koefisien korelasi sederhana *Pearson correlation* (ρ_{y2}) adalah 0,702 (korelasi kuat), dan nilai signifikansi adalah $0,000 < 0,05$. Dengan demikian, maka *Ho ditolak dan Hi diterima*, yang berarti bahwa terdapat hubungan positif, kuat dan signifikan antara motivasi berprestasi (X_2) dengan prestasi belajar peserta didik mata pelajaran PAI (Y)

Tabel 4.25
Besarnya Kontribusi (Koefisien Determinasi) (ρ_{y2})

Model Summary				
Model	R	R Square	Adjusted R Square	Std. Error of the Estimate
1	.702 ^a	.493	.487	5.817

a. Predictors: (Constant), X_2

- b. Besarnya kontribusi ditunjukkan oleh koefisien determinasi R^2 (*R square*) = 0.493, yang berarti bahwa motivasi berprestasi memberikan kontribusi terhadap prestasi belajar siswa mata

pelajaran PAI (Y) sebesar 49.3% dan sisanya yaitu 50.7% ditentukan oleh faktor lainnya.

Adapun arah hubungan atau koefisien regresi sederhana karakter psikologis atas prestasi belajar peserta didik mata pelajaran PAI, adalah sebagai berikut:

Tabel 4.26
Arah Pengaruh (Koefisien Regresi Sederhana) (ρ_{y_2})

Coefficients ^a						
Model	Unstandardized Coefficients		Standardized Coefficients	t	Sig.	
	B	Std. Error	Beta			
1 (Constant)	45.458	4.388		10.359	.000	
X2	.333	.035	.702	9.399	.000	

a. Dependent Variable: Y

- c. Arah hubungan dapat dilihat dari hasil analisis regresi sederhana, menunjukkan persamaan regresi sederhana (unstandardized coefficients B) $\hat{Y} = 45.458 + 0.333 X_2$ yang berarti bahwa setiap peningkatan satu unit skor motivasi berprestasi akan memberikan kontribusi terhadap peningkatan skor prestasi belajar peserta didik pada mata pelajaran PAI sebesar 45,79. Untuk memperjelas arah persamaan regresi, dapat dilihat pada diagram pencar sebagai berikut:

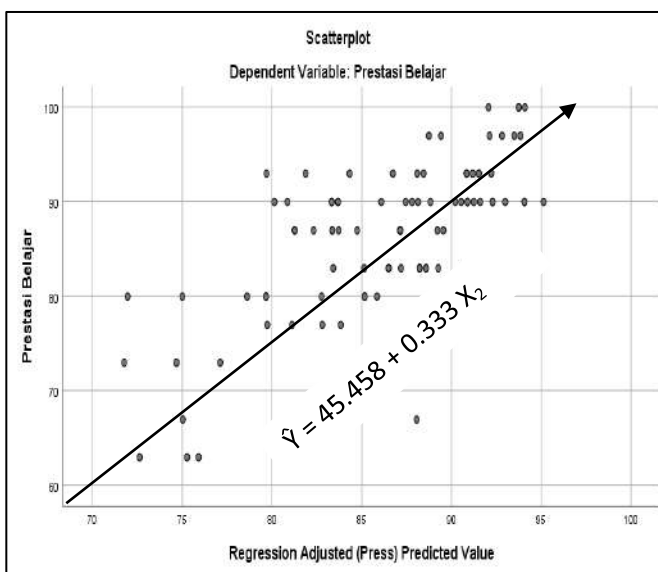

Gambar 4.11

Diagram Pencar Y atas X_2

3. Hubungan antara karakter psikologis (X_1) dan motivasi berprestasi (X_2) secara bersama-sama dengan prestasi belajar siswa mata pelajaran PAI (Y)

Ho: $R_{y.1.2} = 0$ artinya tidak terdapat hubungan positif antara karakter psikologis (X_1) dan motivasi berprestasi (X_2) secara bersama-sama dengan prestasi belajar peserta didik mata pelajaran PAI (Y)

Hi: $R_{y.1.2} > 0$ artinya terdapat hubungan positif antara karakter psikologis (X_1) dan motivasi berprestasi (X_2) secara bersama-sama dengan prestasi belajar peserta didik mata pelajaran PAI (Y)

Tabel 4.27

Kekuatan Hubungan (Koefisien Korelasi Ganda) ($R_{y.1.2}$)

Model Summary ^b				
Model	R	R Square	Adjusted R Square	Std. Error of the Estimate
1	.756^a	.572	.563	5.371

a. Predictors: (Constant), X_2 , X_1

b. Dependent Variable: Y

Berdasarkan tabel 4.27 tentang pengujian hipotesis $R_{y.1.2}$ di atas, menunjukkan bahwa pada tingkat kepercayaan 95% ($\alpha = 0,05$) diperoleh koefisien korelasi ganda *Pearson correlation* ($R_{y.1.2}$) adalah 0.756 dan nilai signifikansi adalah $0.000 < 0.05$. Dengan demikian, maka *Ho ditolak dan Hi diterima*, yang berarti bahwa terdapat hubungan positif dan kuat serta signifikan antara karakter psikologis (X_1) dan motivasi berprestasi (X_2) secara bersama-sama dengan prestasi belajar peserta didik mata pelajaran PAI (Y).

Tabel 4.28

Besarnya Kontribusi (Koefisien Determinasi) ($R_{y.1.2}$)

Model Summary ^b				
Model	R	R Square	Adjusted R Square	Std. Error of the Estimate
1	.756^a	.572	.563	5.371

a. Predictors: (Constant), X_2 , X_1

b. Dependent Variable: Y

Adapun besarnya kontribusi ditunjukkan oleh koefisien determinasi R^2 (*R square*) = 0.572, yang berarti bahwa karakter

psikologis (X_1) dan motivasi berprestasi (X_2) secara bersama-sama memberikan pengaruh terhadap prestasi belajar peserta didik mata pelajaran PAI (Y) sebesar 57.2% dan sisanya yaitu 42.8% ditentukan oleh faktor lainnya.

Adapun arah hubungan atau koefisien regresi ganda prestasi belajar peserta didik mata pelajaran PAI (Y) atas bahwa karakter psikologis (X_1) dan motivasi berprestasi (X_2) secara bersama-sama adalah sebagai berikut:

Tabel 4.29
Arah Pengaruh (Koefisien Regresi Ganda) ($R_{y.1.2}$)

Coefficients ^a						
Model		Unstandardized Coefficients		Standardized Coefficients	t	Sig.
		B	Std. Error	Beta		
1	(Constant)	39.967	4.269		9.362	.000
	X1	.239	.058	.494	4.088	.000
	X2	.140	.057	.296	2.448	.016

a. Dependent Variable: Prestasi belajar Siswa Mata Pelajaran PAI

Memperhatikan hasil analisis regresi ganda, menunjukkan persamaan regresi (*unstandardized coefficients B*) $\hat{Y} = 39.967 + 0.239X_1 + 0.140X_2$ yang berarti bahwa setiap peningkatan satu unit skor karakter psikologis dan motivasi berprestasi secara bersama-sama, akan memberikan kontribusi terhadap peningkatan skor prestasi belajar siswa mata pelajaran PAI sebesar 40,346.

Adapun rekapitulasi hasil pembuktian atau uji ketiga hipotesis penelitian adalah sebagai berikut:

Tabel 4.30
Rekapitulasi Hasil Uji Korelasi Sederhana dan Ganda
(Pengujian Hipotesis Penelitian 1- 3)

Hipotesis	Kriteria Pengambilan Keputusan			Kesimpulan
	Koefisien Korelasi	Nilai Sig	$\alpha = 0,05$	
Kesatu $Y-X_1$	0.737	0.000	0,05	<i>Ho ditolak</i> , artinya terdapat hubungan positif dan signifikan antara karakter psikologis (X_1) dengan prestasi belajar siswa mata

				pelajaran PAI (Y)
Kedua Y- X_2	0.702	0.000	0,05	<i>Ho ditolak</i> , artinya terdapat hubungan positif dan signifikan antara motivasi berprestasi (X_2) dengan prestasi belajar siswa mata pelajaran PAI(Y)
Ketiga Y- X_1, X_2	0.756	0.000	0,05	<i>Ho ditolak</i> , artinya terdapat hubungan positif dan signifikan antara karakter psikologis (X_1) dan motivasi berprestasi (X_2) secara Bersama-sama dengan prestasi belajar siswa mata pelajaran PAI(Y)

F. Pembahasan Hasil Penelitian

Secara keseluruhan temuan dalam penelitian ini, dapat dibahas dengan cara mendiskusikan dan mengkonfirmasi terhadap teori-teori yang sudah ada dan telah dikemukakan pada Bab II di atas, maupun hasil-hasil penelitian sebelumnya, kemudian memberikan penjelasan apakah hasil penelitian ini mendukung atau sejalan maupun menolak atau bertentangan dengan teori-teori maupun hasil penelitian sebagaimana dimaksud di atas.

1. Pengaruh Karakter Psikologis terhadap Prestasi Belajar Peserta Didik Pada Mata Pelajaran PAI.

Hasil penelitian dan pengujian hipotesis menunjukkan bahwa terdapat hubungan positif dan signifikan antara karakter psikologis dengan prestasi belajar peserta didik pada matapelajaran PAI dengan koefisien korelasi sederhana *Pearson correlation* (ρ_{y1}) adalah 0,737 (korelasi kuat), dan nilai signifikansi adalah $0,000 < 0,05$, dengan besarnya kontribusi karakter psikologis terhadap prestasi belajar peserta didik mata pelajaran PAI (Y) sebesar 54.4% dan arah hubungannya menunjukkan persamaan regresi linier sederhana yaitu $\hat{Y} = 42.871 + 0,356 X_1$ yang berarti bahwa setiap peningkatan satu unit skor karakter psikologis akan memberikan kontribusi terhadap peningkatan skor prestasi belajar peserta didik mata pelajaran PAI sebesar 43,227

Hasil temuan di atas, memberikan penguatan terhadap hasil penelitian sebelumnya yang dilakukan oleh Sri Puji Astutik dengan judul penelitian “Pengaruh Karakteristik Psikologis dan Dukungan Sosial Orang Tua Terhadap Prestasi Belajar peserta didik Kelas V Sekolah Dasar di Gugus Hasanudin Kabupaten Cilacap, yang menyimpulkan antara lain bahwa karakteristik psikologis peserta

didik memberikan berpengaruh secara positif dan signifikan terhadap prestasi belajar siswa kelas V Sekolah Dasar di Gugus Hasanudin Kabupaten Cilacap tahun ajaran 2014/2015.³

Selain itu, hasil penelitian ini juga mendukung teori psikologi pendidikan yang mengatakan bahwa prestasi belajar peserta didik dipengaruhi oleh banyak faktor antara lain karakteristik psikologis siswa, oleh karenanya prestasi belajar peserta didik merupakan keluaran dari proses pendidikan.⁴ Selain itu, temuan hasil penelitian ini juga mendukung pendapat Makmun AS., yang mengatakan bahwa seorang guru hendaknya mampu secara bijaksana memahami akan karakteristik psikologis peserta didiknya selama interaksi proses pembelajaran di kelas. Kondisi ini menunjukkan bahwa setiap peserta didik memiliki karakteristik yang berbeda dan menuntut perlakuan yang berbeda juga.⁵

Temuan hasil penelitian ini juga sejalan dengan pendapat Maslani⁶ yang menulis pemikiran KH. Hasyim Asy'ari menjelaskan bahwa dalam melakukan karakter psikologis seorang guru juga tidak boleh mengajar dalam waktu yang lama dan membosankan, juga tidak boleh dalam waktu yang sebentar dan tidak mencukupi. Guru perlu memperhatikan masalah peserta didik dalam menyerap ilmu, seberapa besar faedah yang bisa mereka ambil dari pelajaran yang membutuhkan waktu lama. Seorang guru tidak boleh terlalu cepat dalam berbicara, akan tetapi perlahan-lahan dalam menjelaskan sehingga siswa dapat berfikir dan mencernanya, sehingga pembelajaran yang dilakukan memberikan dampak terhadap prestasi belajarnya.

Adanya relevansi hasil penelitian dengan teori-teori yang sudah ada merupakan refleksi dari permasalahan yang diteliti dalam penelitian ini khususnya yang berkaitan dengan karakter psikologis dapat dinyatakan bahwa permasalahan yang diteliti masih memiliki tingkat kemanfaatan yang nyata, yaitu untuk memberikan pencerahan kepada guru dalam memahami karakter psikologis para peserta didik di dalam kelas,

³ Sri Puji Astutik, *Pengaruh Karakteristik Psikologis Dan Dukungan Sosial Orang Tua Terhadap Prestasi Belajar Siswa Kelas V Sekolah Dasar di Gugus Hasanudin Kabupaten Cilacap Tahun Ajaran 2014/2015*, Tesis, Banda Aceh; UIN Ar-Raniry, 2016.

⁴ Ngalim Purwanto, *Psikologi Pendidikan*. Cetakan ke XXVIII Bandung: Remaja Rosdakarya, 2017, Tahun hal. 107

⁵ Makmun, AS, *Psikologi Kependidikan*, Bandung : Rosdakarya, Tahun 2001, hal.44

⁶ Maslani, *Pemikiran KH. Hasyim Asy'ari dalam karyanya Adab al-Alim wa al-Muta'allim*, Tesis. Yogyakarta, UIN Sunan Kalijaga, 1997, , Hal. 34

2. Pengaruh Motivasi Berprestasi Siswa Terhadap Prestasi belajar Siswa Pada Matapelajaran PAI.

Hasil penelitian dan pengujian hipotesis menunjukkan bahwa terdapat hubungan positif dan signifikan antara motivasi berprestasi peserta didik dengan prestasi belajar peserta didik pada matapelajaran PAI dengan koefisien korelasi sederhana *Pearson correlation* (ρ_{y2}) adalah 0,702 (korelasi kuat), dan nilai signifikansi adalah $0,000 < 0,05$, dengan besarnya kontribusi motivasi berprestasi terhadap prestasi belajar peserta didik mata pelajaran PAI (Y) sebesar 49.3% dan arah hubungannya menunjukkan persamaan regresi linier sederhana yaitu $\hat{Y} = 45.458 + 0.333 X_2$ yang berarti bahwa setiap peningkatan satu unit skor motivasi berprestasi akan memberikan kontribusi terhadap peningkatan skor prestasi belajar peserta didik pada mata pelajaran PAI sebesar 45,791.

Hasil temuan dalam penelitian ini menunjukkan dukungan terhadap hasil penelitian sebelumnya yakni penelitian Lilis Maghfiroh dengan judul “Hubungan Minat dan Motivasi dengan Prestasi Belajar Semester Pendek Mata Kuliah Keperawatan Anak di Stikes Muhammadiyah Lamongan Surakarta” yang menyimpulkan bahwa bahwa: (1) minat memiliki hubungan yang signifikan terhadap prestasi belajar semester pendek. (2) motivasi belajar memiliki hubungan yang sangat signifikan terhadap prestasi belajar semester pendek. (3) minat dan motivasi belajar secara terpisah maupun bersama-sama memiliki hubungan positif terhadap prestasi belajar mahasiswa semester VIII prodi S1 Keperawatan Stikes Muhammadiyah Lamongan Surakarta.⁷

Kemudian hasil temuan dalam penelitian ini juga menunjukkan kesesuaian dengan pendapat Nasution yang mengatakan bahwa pada era kemajuan teknologi informasi dan komunikasi seperti sekarang ini untuk meningkatkan prestasi belajar dapat memanfaatkan sumber informasi telah beraneka ragam, antara lain muncul konsep mengenai *resources-based learning*, yaitu pembelajaran berdasarkan sumber.yang dapat meningkatkan motivasi berprestasi pada siswa⁸

Temuan ini juga sependapat dengan teori motivasi berprestasi dari David Mc. Clelland, seorang ahli psikologi sosial beserta rekan-rekannya. Menurutnya, motivasi berprestasi (*need for Achievement*) adalah dorongan yang berkaitan dengan perbedaan keberhasilan atau

⁷ Lilis Maghfiroh, *Hubungan Minat dan Motivasi dengan Prestasi Belajar Semester Pendek Mata Kuliah Keperawatan Anak di Stikes Muhammadiyah Lamongan Surakarta*, Tesis, Universitas Sebelas Maret Surakarta 2010.

⁸ S Nasution, *Berbagai Pendekatan dalam Proses Belajar dan Mengajar*. Cetakan XVIII. Jakarta Bumi Aksara, Tahun 2017 hal. 18.

semangat seseorang dalam mencapai sebuah kesuksesan. Kebutuhan akan prestasi adalah daya dalam mental manusia, berupa dorongan untuk melakukan kegiatan yang lebih cepat, lebih baik, lebih efektif dan lebih efisien dari pada kegiatan sebelumnya, serta dorongan untuk mengungguli.⁹

David Mc. Clelland, seorang ahli psikologi sosial beserta rekan-rekannya. Menurutnya, motivasi berprestasi (*need for Achievement*) adalah dorongan yang berkaitan dengan perbedaan keberhasilan atau semangat seseorang dalam mencapai sebuah kesuksesan. Kebutuhan akan prestasi adalah daya dalam mental manusia, berupa dorongan untuk melakukan kegiatan yang lebih cepat, lebih baik, lebih efektif dan lebih efisien dari pada kegiatan sebelumnya, serta dorongan untuk mengungguli.¹⁰ Kebutuhan ini pada hirarki Maslow terletak antara kebutuhan akan penghargaan dan kebutuhan akan aktualisasi diri. Sedangkan Menurut Rabideu dan Atkinson Robinson dalam Cohen (1976) bahwa ada 2 aspek yang mendasari motivasi berprestasi, yaitu: pengharapan untuk sukses dan menghindari kegagalan. Kedua aspek motivasi ini berhubungan dengan hal-hal/tugas-tugas dikemudian hari. Usaha menghindari kegagalan dapat diartikan sebagai upaya mengerjakan tugas-tugas seoptimal mungkin, agar tidak gagal untuk memperoleh kesempatan yang akan datang. Demikian juga usaha untuk sukses dapat menjadi pendorong yang memberi kepercayaan diri, sehingga mampu melakukan sesuatu dengan sukses, dengan mempertimbangkan kemampuan untuk menghindari kegagalan.¹¹

G. Keterbatasan Penelitian

Walaupun segala upaya untuk menjaga kemurnian penelitian ini telah dilakukan, namun masih ada beberapa hal yang perlu diperhatikan dan merupakan keterbatasan penelitian ini, antara lain:

1. Jumlah variabel yang diteliti. Dalam pembahasan sebelumnya, pada identifikasi masalah telah dijelaskan bahwa variabel yang teridentifikasi diduga dapat berhubungan dengan prestasi belajar peserta didik sebanyak tujuh variabel bebas, Namun karena keterbatasan waktu dan biaya, maka variabel yang diteliti hanya sebanyak dua variabel bebas yaitu variabel karakter psikologis dan motivasi berprestasi, karakter psikologis dan motivasi berprestasi

⁹ Alex Sobur, *Psikologi Umum*. Bandung: CV. Pustaka Setia, 2009, hal.284-286

¹⁰ Alex Sobur, *Psikologi Umum*. Bandung: CV. Pustaka Setia, 2009. hal.287

¹¹ Atkinson, J. *Motivation in Fantasy, Action and Society*. Englewoods Cliifs, New Jersey : D. Van Narst and Company. Inc, 1984, hal. 324

yang dipilih berdasarkan pertimbangan bahwa peneliti menganggap kedua variabel tersebut lebih relevan untuk menjadi fokus penelitian berkaitan dengan prestasi belajar siswa, khususnya pada peserta didik di Pusat Kegiatan Belajar Masyarakat (PKBM) Mandiri An-Nuur Depok Propinsi Jawa Barat. Hal ini mengindikasikan bahwa secara lengkap dan kompleksitas penelitian ini belum mencakup secara menyeluruh variabel yang teridentifikasi.

2. Penelitian ini hanya dilaksanakan pada peserta didik Paket B di Pusat Kegiatan Belajar Masyarakat (PKBM) Mandiri An-Nuur Depok, Propinsi Jawa Barat. Hasil analisis dari penelitian ini hanya menjadi generalisasi terhadap seluruh populasi yang ada pada peserta didik di Pusat Kegiatan Belajar Masyarakat (PKBM) Mandiri An-Nuur Depok, Propinsi Jawa Barat yang memiliki karakteristik sama dengan sampel yang dipilih pada penelitian.

Oleh karena masih adanya kemungkinan keterbatasan atau kelemahan-kelemahan dalam penelitian ini, baik secara konseptual maupun teknis operasional pelaksanaan penelitian, maka hasil penelitian ini perlu dilanjutkan dengan penelitian-penelitian serupa, terutama mengenai prestasi belajar peserta didik dalam kaitannya dengan variabel-variabel *independent* lainnya.

BAB V

P E N U T U P

Pada bagian penutup ini akan disajikan kesimpulan hasil penelitian, implikasi dan saran-saran atau rekomendasi untuk berbagai pihak yang berkepentingan dan ada kaitannya dengan permasalahan yang diteliti.

A. Kesimpulan Hasil Penelitian

Berdasarkan temuan hasil penelitian, dan pembahasan, maka penelitian ini dapat disimpulkan sebagai berikut:

1. Terdapat hubungan positif dan signifikan antara karakter psikologis dengan prestasi belajar siswa pada matapelajaran PAI dengan koefisien korelasi sederhana Pearson correlation (r_{py1}) adalah 0,737 (korelasi kuat), dan nilai signifikansi adalah $0,000 < 0,05$, dengan besarnya kontribusi karakter psikologis terhadap prestasi belajar peserta didik mata pelajaran PAI (Y) sebesar 54.4% dan arah hubungannya menunjukkan persamaan regresi linier sederhana yaitu $\hat{Y} = 42.871 + 0,356 X_1$ yang berarti bahwa setiap peningkatan satu unit skor karakter psikologis akan memberikan kontribusi terhadap peningkatan skor prestasi belajar peserta didik mata pelajaran PAI sebesar 43,227.
2. Terdapat hubungan positif dan signifikan antara motivasi berprestasi siswa dengan prestasi belajar peserta didik pada matapelajaran PAI dengan koefisien korelasi sederhana Pearson correlation (r_{py2}) adalah

0,702 (korelasi kuat), dan nilai signifikansi adalah $0,000 < 0,05$, dengan besarnya kontribusi motivasi berprestasi terhadap prestasi belajar siswa mata pelajaran PAI (Y) sebesar 49.3% dan arah hubungannya menunjukkan persamaan regresi linier sederhana yaitu $\hat{Y} = 45.458 + 0.333 X_2$ yang berarti bahwa setiap peningkatan satu unit skor motivasi berprestasi akan memberikan kontribusi terhadap peningkatan skor prestasi belajar peserta didik pada mata pelajaran PAI sebesar 45,79.

3. Terdapat hubungan positif dan kuat serta signifikan antara karakter psikologis (X_1) dan motivasi berprestasi (X_2) secara bersama-sama dengan prestasi belajar peserta didik mata pelajaran PAI (Y), dengan koefisien korelasi sederhana Pearson correlation ($R_{y1.2}$) adalah 0,756 (korelasi kuat), dan nilai signifikansi adalah $0,000 < 0,05$, dengan besarnya kontribusi karakter psikologi dan motivasi berprestasi secara bersama-sama terhadap prestasi belajar peserta didik mata pelajaran PAI (Y) sebesar 57.2% dan arah hubungannya menunjukkan persamaan regresi linier berganda yaitu $\hat{Y} = 39.967 + 0.239X_1 + 0.140X_2$ yang berarti bahwa setiap peningkatan satu unit skor karakter psikologis dan motivasi berprestasi secara bersama-sama, akan memberikan kontribusi terhadap peningkatan skor prestasi belajar peserta didik mata pelajaran PAI sebesar 40,346.

B. Implikasi Hasil Penelitian

Berdasarkan pembahasan dan kesimpulan penelitian, maka dapat dirumuskan beberapa implikasi hasil penelitian. Perumusan implikasi hasil penelitian menekankan kepada upaya meningkatkan prestasi belajar peserta didik pada matapelajaran Pendidikan Agama Islam (PAI) melalui peningkatan karakter psikologis dan motivasi berprestasi.

Secara umum tujuan penelitian ini adalah untuk meningkatkan prestasi belajar peserta didik pada matapelajaran Pendidikan Agama Islam (PAI) di Program Paket B Pusat Kegiatan Belajar Masyarakat (PKBM) Mandiri An-Nuur Kota Depok, Jawa Barat.

Hasil penelitian ini menunjukkan bahwa prestasi belajar peserta didik pada matapelajaran Pendidikan Agama Islam (PAI) dapat ditingkatkan melalui peningkatan karakter psikologi dan motivasi berprestasi, baik dilakukan secara sendiri-sendiri maupun secara simultan atau bersama-sama. Oleh karena itu, implikasi peningkatan prestasi belajar peserta didik pada matapelajaran Pendidikan Agama Islam (PAI) dapat dijabarkan sebagai berikut:

1. Implikasi dalam meningkatkan prestasi belajar siswa pada matapelajaran Pendidikan Agama Islam (PAI) melalui peningkatan karakter psikologis.

Hasil penelitian menunjukkan bahwa bahwa karakter psikologis memberikan kontribusi terhadap prestasi belajar peserta didik pada matapelajaran Pendidikan Agama Islam (PAI) sebesar 54.4% artinya makin baik karakter psikologis peserta didik, maka makin baik prestasi belajar peserta didik pada matapelajaran Pendidikan Agama Islam (PAI). Oleh karena itu, hasil penelitian ini memberikan implikasi bahwa:

- a. Peserta didik harus dikembangkan karakter psikologinya melalui pelatihan oleh guru agar peserta didik memiliki memiliki karakter psikologi yang baik sehingga akan meningkatkan prestasi belajarnya.
- b. Peserta didik harus banyak melatih diri untuk mengembangkan karakter psikologis yang sesuai dengan tuntutan kebutuhan hidup dan lingkungannya agar dapat memberikan dampak terhadap prestasi belajarnya.
- c. Prestasi belajar peserta didik khususnya pada mata pelajaran PAI dapat ditingkatkan dengan cara meningkatkan karakter psikologis yang terus dikembangkan oleh guru secara optimal.

2. Implikasi dalam meningkatkan prestasi belajar peserta didik pada matapelajaran Pendidikan Agama Islam (PAI) melalui peningkatan motivasi berprestasi.

Hasil penelitian menunjukkan bahwa motivasi berprestasi memberikan kontribusi terhadap prestasi belajar peserta didik sebesar 49.3% artinya apabila motivasi berprestasi ditingkatkan, maka semakin meningkat prestasi belajarnya pada matapelajaran Pendidikan Agama Islam (PAI). Hal ini berarti memberikan implikasi bahwa:

- a. Guru harus mendorong agar peserta didik dapat terus ditingkatkan motivasi berprestasinya dengan cara melalui latihan, pembinaan rutin, kompetisi antar teman serta *try out* untuk mengerjakan soal-soal yang lebih menantang.
- b. Guru harus menjadikan motivasi berprestasi peserta didik sebagai langkah awal dalam pengembangan potensi siswa untuk menuju peningkatan prestasi belajarnya.
- c. Guru harus melakukan proses pembelajaran yang kreatif, inovatif, efektif dan menyenangkan sehingga peserta didik akan menjadi tertantang untuk belajar lebih giat dengan penuh semangat dan akhirnya dapat meningkatkan prestasi belajarnya.

3. Implikasi dalam meningkatkan prestasi belajar peserta didik pada matapelajaran Pendidikan Agama Islam (PAI) melalui peningkatan karakter psikologis dan motivasi berprestasi.

Hasil penelitian menyimpulkan bahwa karakter psikologis dan motivasi berprestasi secara bersama-sama atau simultan memberikan pengaruh terhadap prestasi belajar siswa pada matapelajaran Pendidikan Agama Islam (PAI) sebesar 57,2% artinya makin tinggi karakter psikologis dan motivasi berprestasi, maka semakin meningkat prestasi belajar siswa pada matapelajaran Pendidikan Agama Islam (PAI). Hasil penelitian ini memberikan implikasi bahwa guru dan orang tua murid untuk bekerja sama saling menolong dalam meningkatkan motivasi berprestasi berdasarkan karakter psikologi siswa dalam rangka meningkatkan prestasi belajarnya secara optimal khususnya pada matapelajaran PAI. Peran guru dan orang tua dalam membimbing siswa baik di sekolah maupun di rumah harus senantiasa dilakukan secara berkesinambungan terutama dalam meningkatkan motivasi berprestasinya sesuai karakter psikologi siswa agar dapat memberikan dampak terhadap peningkatan prestasi belajarnya.

C. Saran-Saran

Berdasarkan pembahasan hasil penelitian, kesimpulan dan implikasi sebagaimana telah dikemukakan di atas, maka disampaikan saran-saran sebagai berikut:

1. Kepala sekolah hendaknya dapat memahami karakter psikologis peserta didik agar dapat memberikan pengarahan yang tepat sesuai dengan gaya belajar peserta didik masing-masing untuk mencapai prestasi belajar yang optimal.
2. Guru hendaknya secara terus menerus dapat mengembangkan motivasi berprestasi peserta didik berdasarkan karakter psikologis, sehingga dapat meningkatkan prestasi belajar pada mata pelajaran PAI.
3. Guru hendaknya sering memberikan Latihan kompetisi dalam proses pembelajaran agar dapat merangsang pertumbuhan dan perkembangan motivasi berprestasi menuju persaingan peningkatan prestasi belajar ke arah yang lebih tinggi.
4. Peserta didik hendaknya dapat bersungguh-sungguh dalam melakukan latihan-latihan soal untuk dapat meningkatkan kemampuan berpikir tingkat tinggi (*high order thinking*) dan membiasakan diri memecahkan masalah-masalah secara kreatif, sehingga akan memiliki dampak peningkatan prestasi belajar.

5. Penelitian ini masih sangat terbatas baik keluasan maupun kedalamannya, oleh karena itu, maka disarankan kepada peneliti berikutnya hendaknya dapat diteliti lebih lanjut antara lain mengenai masalah-masalah sebagai berikut:
 - a. Apakah terdapat hubungan kecerdasan emosi terhadap prestasi belajar peserta didik?
 - b. Apakah terdapat hubungan antara gaya belajar dan fasilitas belajar dengan prestasi belajar peserta didik?
 - c. Apakah terdapat hubungan disiplin belajar dengan prestasi belajar peserta didik?
 - d. Apakah terdapat pengaruh pola asuh orang tua dan kompetensi pedagogik guru terhadap prestasi belajar peserta didik?
 - e. Apakah terdapat pengaruh manajemen kelas dan kompetensi professional guru terhadap prestasi belajar peserta didik?
 - f. Apakah terdapat pengaruh faktor motivasi *internal* dan *eksternal* peserta didik terhadap prestasi belajar, bila ada perbedaan faktor mana yang paling kuat?

DAFTAR PUSTAKA

- Ahmadi, Abu dan Supriyono Widodo. *Psikologi Belajar*, Jakarta: Rineka Cipta, 2004.
- Arif dan Tanjung. *Manajemen Sumber Daya Manusia*. Edisi Kedua. Yogyakarta: BPEC, 2008.
- Arikunto, Suharsimi. *Manajemen Penelitian*. Jakarta: PT Rineka Cipta, 2005.
- . *Prosedur Penelitian Suatu Pendekatan Praktik*. Edisi Revisi VI. Jakarta: PT Rineka Cipta, 2006.
- Armstrong, M. *Manajemen Sumber Daya Manusia*, Jakarta: Media Kompetindo, 1994.
- As'ad, M. *Psikologi Industri: Seri Sumber Daya Manusia*, Yogyakarta: Liberty, 2003.
- Asqalani, Imam Ibnu Hajar. *Nail al-Maram*, Kairo: Dar at-Turas, 1999.

- Aunurrahman. *Belajar dan Pembelajaran*. Bandung: Alfabeta,, 2010.
- Bafadal, Ibrahim. *Manajemen Perlengkapan Sekolah Teori dan Aplikasinya*. Jakarta: PT Bumi Aksara, 2004.
- Baharuddin dan Wahyuni, Esa Nur. *Teori Belajar dan Pembelajaran*. Yogyakarta: Ar-ruzz Media, 2008.
- Barnawi dan Arifin. *Kinerja Guru Profesional*, Yogyakarta: Arruz Media, 2014.
- Bastoni, Hepi Andi. *Sejarah Para Khalifah*, Bogor: Pustaka Al-kautsar, 2009.
- Berger, Dorothy. *The Compensation Handbook*. McGraw Hill: Professional, 2008.
- Blanchard, Kenn., *Leading at a Higher Level*, New Jersey: Pearson Prentice Hall, 2007.
- Bukhari. *Sahih al-Bukhari*, Kairo: Dar al-Matabi' asy-Syabiyah, t.th.
- Bungin, B. *Penelitian Kualitatif: Komunikasi, Ekonomi, Kebijakan Publik, dan Ilmu Sosial Lainnya*, Jakarta: Kencana Prenada Media Group, 2011.
- Cotterman, James D. *Compensation Plans For Law Firms*, Chicago: American Bar Association. 2005.
- Daft, Richard L. *Manajemen Sumber Daya Manusia*. Jakarta: Erlangga. 2006.
- Dalyono. *Psikologi Pendidikan*. Jakarta: Rineka Cipta, 2001.
- Danim, Sudarman. *Motivasi Kepemimpinan dan Efektivitas Kelompok*. Jakarta: Penerbit Rineka Cipta, 2004
- . *Pengantar Studi Penelitian Kebijakan*, Jakarta: Bumi Aksara, 2000.
- . *Inovasi Pendidikan: Dalam Upaya Meningkatkan Profesionalisme Tenaga Kependidikan*. Bandung: Pustaka Setia, 2000.
- Darodjat, Achmad Tubagus. *Pentingnya Budaya Kerja Tinggi dan Kuat Absolute*. Bandung: PT Refika Aditama, 2015.

- Daryanto. *Administrasi Pendidikan*. Jakarta: PT. Rineka Cipta. 2006.
- Davis, Keith dan Newstrom. *Perilaku Dalam Organisasi*, Edisi Ketujuh, Jakarta: Penerbit Erlangga, 2001.
- Departemen Agama RI. *Al-Qur'an dan Terjemahan: Juz 1-30*, Jakarta: Yayasan Penyelenggara Penterjemah al-Qur'an. 2010.
- . *Bahan Penyuluhan Hukum*, Jakarta: Dirjen Pembinaan Kelembagaan Islam, 2000.
- DEPDIKBUD. *Kamus Besar Bahasa Indonesia*, edisi II, Jakarta: Balai Pustaka, 2003.
- Dessler, Gary. *Manajemen Sumber Daya Manusia*, Jakarta: Index, 2007.
- Dewi, Ernita. *Menggagas Kriteria Pemimpin Ideal*, cet 1, Yogyakarta: AK Group, 2006.
- Dharma, Surya. *Manajemen Kinerja : Falsafah Teori dan Penerapannya*. Jakarta : Pustaka Pelajar, 2005.
- Dhermawan, dkk. "Pengaruh Motivasi, Lingkungan Kerja, Kompetensi, Dan Kompensasi Terhadap Kepuasan Kerja Dan Kinerja Pegawai Di Lingkungan Kantor Dinas Pekerjaan Umum Provinsi Bali". *Jurnal Manajemen, Strategi Bisnis, dan Kewirausahaan* Vol. 6, No. 2 Agustus 2012
- Dimiyati dan Mudijono. *Belajar dan Pembelajaran*. Jakarta: Rineka Cipta. 2001.
- Djamarah, Syaiful Bahri dan Aswan Zain. *Strategi Belajar Mengajar*. Jakarta: Rineka Cipta. 2002.
- . *Psikologi Pendidikan*. Jakarta: Rineka Cipta. 2006.
- Dubrin, Andrew J. *The complete Ideals Leadership ed.2*, Jakarta: Prenada Media, 2005.
- Dunn, William. N. *Analisis Kebijakan Publik*. Yogyakarta:Gadjah Mada University Press, 2003.
- . *Pengantar Analisis Kebijakan Publik : Edisi Kedua*. Yogyakarta:Gadjah Mada University Press, 2003.

- Dwiyatno, Agus. *Reformasi Birokrasi, Kepemimpinan dan Pelayanan Publik (Kajian tentang Pelaksanaan Otonomi Daerah di Indonesia)*. Yogyakarta : Gava Media, 2002.
- Dymasyqi, *Tafsir Ibnu Katsir*, diterjemahkan oleh M. Abdul Ghaffar, Vol. IV, Bogor: Pustaka Imam Syafi'i, 2004.
- Efendi, Djohan. *Memikirkan Kembali Asumsi Pemikiran Kita*, dalam kata pengantar bukunya Asqar Ali Engineer, *Islam dan pembebasan alih bahasa Hairus Salim dan Imam Baehaqy*, Yogyakarta: Lkis, cet. 1, 1993.
- Faisal, Sanapiah. *Format-format Penelitian Sosial*. Jakarta: PT Raja Grafindo Persada, 1999.
- Fathoni, Adburrahman. *Organisasi dan Manajemen Sumber Daya Manusia*, Jakarta: Rineka Cipta, 2006.
- Fauzi, Mohammad. *Pengaruh Komitmen Organisasi, Kompensasi, Budaya Kerja, Motivasi dan Iklim Organisasi terhadap Kepuasan Kerja*. Jurnal Magister Manajemen UDINUS Semarang: Edisi II, 2014.
- Friska, *Kepemimpinan dalam Organisasi*, Sumatera Utara; Fakultas Ekonomi Universitas Sumatera Utara, 2004.
- Ghozali dan Fuad. *Structural Equation Modeling Teori Konsep & Aplikasi Dengan Program Lisrel 9.10*. Semarang: Badan Penerbit UNDIP, 2014.
- Gibson. *Manajemen Sumber Daya Manusi*. Edisi Keempat. Jakarta: Erlangga, 2008
- Gintings, Abdurrokhman. *Esensi Praktis: Belajar & Pembelajaran*. Bandung: Humaniora, 2010.
- Gusmian, Islah. *Mengapa Nabi Muhammad Berpoligami?*, Yogyakarta: Pustaka Marwa, 2007.
- Hadi, Sutrisno. *Metodologi Research*, Yogyakarta: Yayasan Penerbitan Fakultas Psikologi UGM, 1987.
- . *Statistik*. Yogyakarta: Andi Offset. 2001.

- Hamalik, Oemar. *Metode Belajar dan Kesulitan-kesulitan*. Bandung: Ganesha. 2002.
- , *Proses Belajar Mengajar*. Jakarta: Sinar Grafika. 2008.
- Hamdani. *Strategi Belajar Mengajar*. Bandung: CV Pustaka. Hamdu, 2011.
- Hanafi, Mamduh. *Manajemen Edisi Revisi*, Yogyakarta: YKPN, 2003.
- Handoko, T. Hani, *Manajemen Personalia dan Sumber Daya Manusia*, Edisi Kedua, Yogyakarta; BPFE, 2008.
- Hardjati, Susi. “Pengaruh Kepemimpinan terhadap Kinerja Pegawai di Unit Pelaksana Teknis Dinas Pendapatan Surabaya Utara”. *Jurnal Ilmu – Ilmu Sosial* vol. 6 no. 2, 2006.
- Harnanik. *Analisis Hubungan Kepuasan dan Kemajuan Karir, Kepuasan atas Beban Kerja, Kepuasan Atas Kelas dan Kepuasan atas Supervisi dengan Kepuasan Kompensasi*. Semarang :Universitas Negeri Semarang, Vol. 6 No. 2, 2005, hal 153 – 165.
- Hasan, Iqbal. *Analisa Data Penelitian dengan Statistik*. Jakarta: Bumi Aksara. 2006.
- Hasbullah. *Dasar-dasar Ilmu Pendidikan*. Jakarta: PT Raja Grafindo Persada. 2006.
- Hasibuan, M. *Organisasi dan Motivasi: Dasar Peningkatan Produktivitas*, Jakarta: Bumi Aksara, 2003.
- Hidayat, “Pengaruh Kompensasi dan Pengembangan Karir terhadap Komitmen Organisasi (Studi kasus pada PT bank BRI Syariah Cabang Bandung Suniaraja,” *Tesis*, Bandung: Universitas Pendidikan Indonesia, 2012.
- Horton, Douglas. *Evaluating Capacity Development*. Netherland: IDRC, 2003
- Hoy, K. dan Miskel. *Educational Administration*, New York: Mc Grow Hill, 2005.
- Ibnu Khaldun, Abdul Al-Rahman. *Muqaddimat*, Mesir: Maktabah Al-Tijariyah Al-Kubs, 2004.

- Indrajit, R.E. *E-Government-In Action*. Yogyakarta: Andi, 2005.
- Irianto, Sulistyowati. *Perempuan dan Hukum Menuju Hukum Yang Berperspektif Kesetaraan dan Keadilan*, Jakarta: Yayasan Obor Indonesia, anggota IKAPI DKI Jaya, 2008.
- Ishak, Asep dan Tanjung Hendri. *Manajemen Motivasi*, Jakarta: PT. Grasindo, 2003.
- Iskandar. *Metodologi Penelitian Pendidikan dan Sosial (Kuantitatif dan Kualitatif)*, Jakarta: GP Press, 2009.
- Iswanto, Y. *Manajemen Sumber Daya Manusia*. Jakarta: UT, 2006.
- Ivancevich, J.M. *Perilaku & Manajemen Organisasi*. Jakarta: Erlangga, 2007.
- J.M, Bass, and Avolio, B. J. *Improving Organizational Effectiveness Through Transformational Leadership*, Sage Thousand: Oaks, 2002.
- Jawwad, Muhammad Abdul. *Kaifa Tamtaliku Quluuba Muwazdzhafiika*, (terj), Abdurrahman Jufri, *Trik Cerdas Memimpin Cara Rasulullah*, Solo: Pustaka Iltizam, 2009.
- Jogiyanto. *Analisis Dan Disain Sistem Informasi: Pendekatan Terstruktur Teori Dan Praktek Aplikasi Bisnis*. Yogyakarta: Andi, 1999.
- Jones, Jeff & Lord, S, *Developing effective teacher performance*, London: Paul Chapman Publishing, 2006.
- Kadir, Abdul. *Pengenalan sistem informasi*. Yogyakarta: Andi, 2002.
- Kartono, Kartini. *Pemimpin dan Kepemimpinan*, Jakarta: Raja Grafindo Persada, 2008.
- Karwati, Euis dan Donni Juni Priansa. *Kinerja dan Profesionalisme Kepala Sekolah Membangun Sekolah yang Bermutu*. Bandung: Alfabeta, 2013.
- Karyantoro. *Manajemen Sumber Daya Manusia Organisasi Pelayanan Publik*, Jakarta: Salemba Empat, 2002.
- Kasijan. *Psikologi Pendidikan*. Surabaya: Bina Ilmu. 1984.

- Khodijah, Nyanyu. *Psikologi Pendidikan*. Jakarta: PT Raja Grafindo Persada, 2014.
- Kismono, Gugup. *Pengantar Bisnis*, Yogyakarta: BPEF, 2001.
- Komariah, Aan. dan Cipi Triatna. *Visionary Leadership; Menuju Sekolah Efektif*, Jakarta: Bumi Aksara, 2006.
- Komaruddin. *Manajemen Sumber Daya Manusia*, Jakarta: Rineka Cipta, 2001.
- Kreitner dan Kinicki. *Perilaku Organisasi*, Jakarta; Salemba Empat, 2005.
- Kusnandar, *Guru profesional implementasi kurikulum tingkat satuan pendidikan (KTSP) dan sukses dalam sertifikasi guru*, Jakarta: Raja Grafindo Persada, 2011.
- Lukman, Sampara. *Manajemen Kualitas Pelayanan*. Jakarta: STIA LAN Press, 2000.
- Luthans, F. *Perilaku Organisasi*. Edisi Kesepuluh. Alih Bahasa: Vivin Andika Yuwono, dkk. Yogyakarta: Amara Books, 2008
- Mahmudi. *Manajemen Kinerja Sektor Publik*. Yogyakarta: UPP AMP YKPN, 2005
- Majid, Abdul, *Perencanaan Pembelajaran, Mengembangkan Standar Kompetensi Guru*, Bandung: Remaja Rosdakarya, 2008.
- Makmun, Abin Syamsuddin. *Psikologi Kependidikan*. Bandung: PT Remaja Rosdakarya. 2009.
- Mangkunegara, Anwar Prabu. *Evaluasi Kinerja SDM*. Bandung : Refika Aditama, 2006.
- Mangkunegara, Anwar Prabu. *Manajemen Sumber Daya Manusia Perusahaan*, Bandung: Remajaresdakarya, 2005.
- Mangkunegara, Anwar Prabu. *Manajemen Sumber Daya Manusia*. Bandung: PT. Remaja Rosda Karya, 2005.
- Mangkunegara, Anwar Prabu. *Perancangan dan Pengembangan SDM*. Bandung : Refika Aditama, 2003.

- Mangkuprawira, S. dan A.V. Hubeis. *Manajemen Mutu Sumber Daya Manusia*. Bogor: Penerbit Ghalia Indonesia, 2007.
- Marbawi, Muhammad Idris. *Kamus Idris Al-Marbawy*, juz 1, Mesir: Mustafa Al-Halaby wa Auladuhu, 1359 H.
- Marno, *Strategi dan Metode Pengajaran, Mengembangkan standar Kompetensi Guru*, Bandung: Remaja Rosda karya, 2008.
- Mas'ud, Fuad. *Survey Diagnosis Organisasional dan Aplikasinya*, Semarang : Undip, 2004.
- Mathis dan Jackson. *Manajemen Sumber Daya Manusia*. Edisi 10. Jakarta: Salemba Empat, 2009
- Mc.Kenna, Eugene. *Business and Psychology: Organizational Behavior*, New York: Psychology Press, 2006.
- Miles, M.B., & Huberman, A.M. *An Expanded Sourcebook Qualitative Data Analysis*. Thousand Oaks: SAGE Publications , 1994.
- Moenir, H.A.S. *Manajemen Pelayanan Publik di Indonesia*. Jakarta: Bumi aksara, 2006.
- Moleong, Lexy J., *Metode Penelitian Kualitatif*, Bandung: Remaja Rosda Karya, 1998.
- Mondy, R. Wayne. *Manajemen Sumber Daya Manusia*. Edisi 10. Jakarta: Penerbit Erlangga, 2008.
- Muhaimin, *Paradigma Pendidikan Islam*, Bandung: PT Remaja Rosdakarya, 2004.
- Muhammad, Farouk dan H. Djaali. 2003. *Metodologi Penelitian Sosial*. Jakarta:PTIK Pres Jakarta dan CV. Restu Agung, 2003.
- Mujieb, Abdul., *Kamus Istilah Fiqh*, Jakarta: Pustaka Firdaus, 1994.
- Mujiono, Imam., *Kepemimpinan dan Keorganisasian*, Yogyakarta: UII Press, 2000.
- Mulyasa, E *Standar Kompetensi dan sertifikasi Guru*, Bandung: PT Remaja Rosdakarya, 2011.

- . *Kurikulum Berbasis Kompetensi: Konsep, Karakteristik, dan Implementasi*, Bandung: PT Remaja Rosdakarya, 2004.
- . *Menjadi Kepala Sekolah Profesional*, Bandung: PT Remaja Rosdakarya, 2006.
- Murdick. Robert G. dkk. *Sistem Informasi untuk Manajemen Modern: edisi ketiga*. Jakarta: Erlangga, 1993.
- Murniati, AR., *Manajemen Strategik Peran Kepala Sekolah dalam Pemberdayaan*, Bandung: Citapustaka Media Perintis, 2008.
- Muslim bin Al-Hajjaj, Abul Husain. *Sahih Muslim*, Mesir: Maktabah al-Misriyyah, 1924.
- Mustofa, Ahmad. *Upaya Pengembangan Profesionalisme Guru di Indonesia*, Bandung: CV. Alfabeta, 2009.
- Nasa'i, Ahmad bin Syu'aib. *Sunan an-Nasa'i*, Beirut: Dar al-Fikr, 1978.
- Nasir, Mohammad. *Metode Penelitian*. Jakarta:Ghalia Indonesia, 1998.
- Ndraha, Taliziduhu. *Konsep Administrasi dan Administrasi di Indonesia*. Jakarta: Bina Aksara, 1989
- Northouse, Peter G. *Theory and Practice*, diterjemahkan oleh Susilo Martoyo, *Kepemimpinan Teori dan Praktek*, Edisi Keenam. Jakarta: Indeks, 2013.
- Notoatmodjo S. *Pengembangan Sumber Daya Manusia, Cetakan Pertama*, Jakarta . Aneka Cipta, 1992.
- Surasman, Otong. *Bercermin pada Nabi Ibrahim*. Jakarta: Perspektif, 2016.
- Panggabean, S. Mutiara. *Manajemen Sumber Daya Manusia*. Jakarta: Ghalia Indonesia, 2007
- Pareek, Udai. *Perilaku Organisasi*, Jakarta: Pustaka Binaman Pressindo, 2005.
- Parlinda, Vera dan Wahyuddin, M. "Pengaruh Kepemimpinan, Motivasi, Pelatihan, dan Lingkungan Kerja terhadap Kinerja karyawan pada Daerah Air Minum Surakarta", *Jurnal Data Saing*. Vol 4, No.2. 2003

- Pasolong, Harbani. *Kepemimpinan Birokrasi*. Bandung : Alfabeta, 2008.
- Petra Surbakti, Marwan dan Suharnomo. “Analisis Pengaruh Kepemimpinan Transformasional dan Motivasi terhadap Kinerja Karyawan” (studi pada PT KAI Daop IV Semarang). *Jurnal Manajemen*. Volume 2, nomor 3, tahun 2013, halaman 1.
- Priansa, D.J. *Perencanaan dan Pengembangan SDM*. Bandung: Alfabeta CV, 2014
- Purwanto. *Ilmu Pendidikan Teoritis dan Praktis*, Bandung: Remaja Rosdakarya, 2009.
- Pusat Pembinaan dan Pengembangan Bahasa, *Kamus Besar Bahasa Indonesia*, Perum Balai Pustaka, cet. 7, 1995.
- Putri, Raihan. *Kepemimpinan Perempuan Dalam Islam*, cet 1, Yogyakarta: AK Group, 2006.
- Qurtubi, Abi Abdillah Muhammad Ibnu Ahmad Al-Ansari. *Al-Jami' li Ahkam Al-Qur'an*, Kairo: Dar al-Hadis, 2002.
- Qutb, Sayyid. *Fi Zilal Al-qur'an*, Kairo: Dar Al- Masyriq, 1992.
- Rahmi, B. Maptuhah. *Pengaruh Kepemimpinan Transformasional terhadap Organizational Citizenship Behavior dan Komitmen Organisasional dengan Mediasi Kepuasan Kerja* (Studi pada Guru Tetap SMA Negeri di Kabupaten Lombok Timur). Tesis Program Pasca Sarjana Universitas Udayana Denpasar, 2013.
- Razi, Fakhruddin. *Tafsir Al-Kabir wa Mafatih Al-Gaib*, Beirut: Dar al-Fikr, 1981.
- Reynolds. *Dari Guru Konvensional Menuju Guru Profesional*, Jakarta; Grasindo, 1996.
- Riani, Asri Laksmi. *Budaya Organisasi*. Yogyakarta: Graha Ilmu, 2011.
- Riberu. *Dasar-Dasar Kepemimpinan*, Jakarta: Pedoman Ilmu Jaya, 1992.
- Riduwan dan Engkos Achmad Kuncoro. *Cara Mudah Menggunakan dan Memakai Path Analysis (Analisis Jalur)*, Bandung: Alfabeta, 2012.

- Robbins, Stephen dan Timothy Judge, diterjemahkan oleh Hadaya Pujatmaka; *Perilaku Organisasi*, Buku 1, Edisi 12. Jakarta: Salemba Empat, 2008.
- Roqib, Moh. dan Fuadi. *Kepribadian Guru: Upaya Mengembangkan Kepribadian Guru yang Sehat di Masa Depan*, Yogyakarta : Grafindo Litera Media 2009.
- Ruky, Achmad S. *Sistem Manajemen Kinerja*, Jakarta : PT Bumi Aksara, 2006.
- Sagala, Syaiful. *Supervisi Pembelajaran*, Bandung: Alfa Beta, 2009.
- Sahid, Handoko. *Pengaruh Kepuasan Kompensasi terhadap Komitmen Organisasional*. Yogyakarta : Universitas Gajah Mada, 2008.
- Saksono, Slamet. *Administrasi Kepegawaian*, Jakarta: Kanisius, 2002.
- Salam, Setyawan Dharma. *Manajemen Pemerintahan Indonesia*. Jakarta:Djambatan, 2004.
- Samana, *Profesionalisme Keguruan*, Yogyakarta: Kanisius, 1994.
- Samsudin, Sadili. *Manajemen Sumber Daya Manusia*, Bandung : CV Pustaka Setia, 2010.
- Sarimaya, Farida. *Sertifikasi Guru*, Jakarta: Yrama Widya, 2008.
- Saydam, Gouzali. *Manajemen Sumber Daya Manusia (Human Resource) Suatu Pendekatan Mikro*. Jakarta: Djanbatan, 2006.
- Sayis, Muhammad ‘Ali, *Tafsir Ayat al-Ahkam*, Mesir: Maktabah Azhariyyah, 2000.
- Schein, E. H. *Organizational Culture and Leadership*, San Francisco: Jossey-Bass, 2008.
- Schunk, D.H., Pintrich, P.L., & Meece, J.L. *Motivation in Education*. New Jersey: Merril Prentice Hall, 2008.
- Sedarmayanti. *Sumber Daya Manusia dan Produktivitas Kerja*. Bandung: CV Mandar Maju, 2009.

- Setyosari, Punaji, *Metode Penelitian Pendidikan dan Pengembangan*, Jakarta: Kencana Prenada Media Group, 2010.
- Shabir, Muslih., *Terjemah Riyadhus Shalihin*, jilid 1, Semarang: Karya Toha Putra, 2004.
- Shabuni, Muhammad ‘Ali, *Mukhtasar Tafsir Ibnu Kasir*, Kairo: Dar As-Salam, 2000.
- Shadily, Hasan, *Ensiklopedi Nasional*, Jakarta : Ichtiar Baru Van Hoeve, 1984.
- Shalahuddin, *Karakteristik Kepemimpinan Transformasional*, Jakarta: Balai Pustaka, 2013.
- Shihab, M. Quraish. *Tafsir al-Misbah; Pesan, Kesan, dan Keserasian Al-Qur’an*, Vol.IX, Jakarta: Lentera Hati, 2005.
- Siagian, Sondang P. *Manajemen Sumber Daya Manusia*. Jakarta: Penerbit Bumi Aksara, 2011.
- . *Organisasi Kepemimpinan dan Perilaku Administrasi*, Jakarta: PT. Gunung Agung, 2015.
- . *Sistem Informasi Manajemen*. Jakarta: PT. Bumi Aksara, 2006.
- Sikula. *Kepemimpinan*, Yogyakarta: Graha Ilmu, 1989.
- Simamora, Henry. *Manajemen Sumber Daya Manusia*, Edisi 2, Yogyakarta: STIE YKPN, 2006.
- Simanjuntak, Payaman.J. *Manajemen dan Evaluasi Kinerja*. Jakarta : Lembaga Penerbit Fakultas Universitas Indonesia, 2005.
- Sinamo, Jansen H, *Etos Kerja 21: Etos Kerja Profesional di Era Digital Global Edisi 1*. Jakarta: Institut Darma Mahardika, 2005.
- Sinanbela, dkk. *Reformasi pelayanan publik (Teori, Kebijakan, dan Implementasi)*. Jakarta. PT Bumi Aksara, 2006.
- Soehartono, Irawan. *Metode Penelitian Sosial (Suatu Teknik Penelitian Bidang Kesejahteraan Sosial Lainnya)*. Bandung: PT. Remaja Rosdakarya, 2002.

- Sopiah, *Perilaku Organisasional*. Yogyakarta: CV Andi Offset, 2008.
- Stewart, Moss., *Human Communication*, diterjemahkan oleh Dedy Mulyana: *Prinsip-Prinsip Dasar Ilmu Komunikasi*, Bandung: PT Remaja Rosda Karya, 2006.
- Subagyo, Joko. *Metode Penelitian Dalam Teori dan Praktek*, Jakarta: PT Rineka Cipta, 2004.
- Subana, M. Dan Sudrajat. *Dasar-Dasar Penelitian Ilmiah*. Bandung: CV Pustaka Pelajar, 2005.
- Sudarmanto, *Kinerja dan Pengembangan Kompetensi SDM Teori, Dimensi dan Implementasi dalam Organisasi*. Yogyakarta: Pustaka Pelajar, 2009.
- Sugiyono, *Metode Penelitian Pendidikan*, Bandung : CV Alfabeta, 2010.
- , *Memahami Penelitian Kualitatif*. Bandung:CV. Alfabeta, 2005.
- , *Metode Penelitian Pendidikan Pendekatan Kuantitatif, Kualitatif, dan R&D*. Bandung: Alfabeta, 2010.
- Sulistiyani, Ambar T dan Rosidah. *Manajemen Sumber Daya Manusia*. Yogyakarta: Graha Ilmu, 2009.
- Sunyoto, Agus. *Kulaitas Kinerja Aparatur*. Yogyakarta : Kanisius, 1999.
- Sunyoto, Danang. *Perilaku Organisasional*, Yogyakarta: CAPS, 2011.
- Surachman, Winarno, *Pengantar Penelitian Ilmiah: Dasar, Metode, Teknik*, Bandung: Remaja Rosda Karya, 1998.
- Surjadi, H. *Pengembangan Kinerja Pelayanan Publik*. Malang : Refika Aditama, 2009.
- Susanto, Heri. *Analisis Pengaruh Kepemimpinan dan Budaya Kerja dengan Motivasi sebagai Variabel Intervening Terhadap Kinerja Karyawan di Kantor Pertanahan Kab Kebumen*. Jurnal. Yogyakarta: Sekolah Tinggi Pertanahan Nasional, 2010.
- Sutabri, Tata. *Sistem Informasi Manajemen*. Yogjakarta: Andi, 2005.

- Sutarto, *Dasar-dasar Kepemimpinan Administrasi*, Yogyakarta; Universitas Gajah Mada, 2006.
- Sutikno, Edy. *Manajemen Sumber Daya Manusia*. Edisi Pertama. Cetakan Pertama. Jakarta: Penerbit Kencana, 2009.
- Suyanto, Bagong. *Metode Penelitian Sosial: Berbagai Alternatif Pendekatan*. Jakarta:Prenada Media, 2005.
- Swardi. *Manajemen Pembelajaran (Mencipta Guru Kreatif dan Berkompetensi)*, Surabaya: Temprina Media Grafik, 2008.
- Tabari, Abi Ja'far Muhammad Ibn Jarir. *Tafsir At-Tabari*, Kairo: Maktabah at-Taufiqiyah, t.th.
- Terry, George dan Lesli W. Rue. *Dasar-Dasar Manajemen*. Cetakan Kesebelas. Jakarta: PT Bumi Aksara, 2010
- Tjutju, Yuniarsih dan Suwatno. *Manajemen Sumber Daya Manusia*. Bandung: Alfabeta, 2010.
- Tohardi, Ahmad. *Pemahaman Praktis Manajemen Sumber Daya Manusia*, Bandung: Mandar Maju, 2000
- Triguno. *Budaya Kerja: Menciptakan Lingkungan Yang Kondusif Untuk Meningkatkan Produktifitas Kerja*. Jakarta.: T. Golden Terayon Press, 2006.
- Tusi, Abi Ja'far Muhammad Ibn Abi Al-Hasan. *Al-Mabsut fi Fiqh Al-Imamiyyah*, Beirut: Dar at-Turas, t.th.
- Umi, Narimawati, *Penulisan Karya Ilmiah*. Jakarta: Penerbit Genesis, 2010.
- Uno, Hamzah B. *Teori Motivasi dan Pengukurannya*. Jakarta: BumiAksara. 2007.
- Usman, Husaini. *Manajemen: Teori, Praktik, dan Riset Pendidikan*, Jakarta: Bumi Aksara, 2008.
- Usman, Moh. Uzer, *Menjadi Guru Profesional*, Bandung: Remaja Rosdakarya, 2008.
- Utami, Munandar. *Mengembangkan Bakat dan Kreatifitas Anak Sekolah Petunjuk bagi para Guru dan Orang tua*, Jakarta: Grasindo, 1992.

- Veithzal, Rivai, *Manajemen Sumber Daya Manusia Untuk Perusahaan: dari Teori dan Praktik*, Jakarta: PT. Raja Grafindo Persada, 2008.
- Wahjosumidjo, *Kepemimpinan Kepala Sekolah dan Permasalahannya*, Jakarta: Raja Grafindo Persada, 1994.
- Wahyono, Teguh. *Sistem Informasi: Konsep Dasar, Analisis Desain dan Implementasi*. Yogyakarta: Graha Ilmu, 2004.
- Wijaya, Mukhsin. “Kepemimpinan Transformasional di Sekolah Dalam Meningkatkan Outcomes Peserta Didik”, *Jurnal Pendidikan Penabur*, Desember 2005.
- Wijayanti, Irine Diana Sari. 2008. *Manajemen*, Yogyakarta: Mitra Cendikia Press, 2008.
- Winarsih, Atik Septi & Ratminto. *Manajemen Pelayanan : Pengembangan Model Konseptual, Penerapan Citizens Charter dan Standar Pelayanan Minimal*. Yogyakarta: Pustaka Pelajar, 2005.
- Wirawan. *Budaya dan Iklim Organisasi: Teori Aplikasi dan Penelitian*, Jakarta: Salemba Empat, 2014.
- . *Evaluasi Kinerja Sumber Daya Manusia : Teori Aplikasi dan Penelitian*. Jakarta: Salemba Empat, 2009.
- Wursanto, *Manajemen Kepegawaian*, Yogyakarta: Kanisius, 2009.
- Yatno, M. Agus Nur, *Islam Teologi Pembebasan dan Kesetaraan Gender*, Yogyakarta: UIII press, cet. 1, 2001.
- Yukl, Gary. *Leadership In Organization*, diterjemahkan oleh Ati Cahayani; *Kepemimpinan dalam Organisasi*, Jakarta: Indeks, 2015.
- Zainudin, Rofiq. *Hubungan Perilaku Kepemimpinan Kepala Sekolah, Iklim Sekolah, dan Motivasi Kerja Guru dengan Kinerja Guru SMK Negeri di Kota Malang*, Tesis Program Studi Manajemen Pendidikan, Program Pascasarjana Universitas Negeri Malang, 2010.
- Zainun, Buchari. *Manajemen Sumber Daya Manusia Indonesia*. Jakarta: Gunung Agung, 2001.

Zeid, Mestika, *Metode Penelitian Untuk Skripsi dan Tesis Bisnis*, Jakarta: Raja Grafindo Persada, 2000.

Zubair, *Pengaruh Budaya Organisasi, Kompensasi dan Komitmen Organisasi terhadap Kepuasan Kerja serta Dampaknya terhadap Kinerja Kayawan Kantor Pusat Operasional PT Bank Aceh*. Banda Aceh : Magister Manajemen Program Pascasarjana Universitas Syiah Kuala, 2008.

Zuhaily, Wahbah. *Fiqh Al-Islami wa Adillatuhu*, Bairut: Dar Al-Fikr, 1984.

Lampiran 1

TABEL F

Table of F-statistics P=0.05

df2\df 1	1	2	3	4	5	6	7	8	9	10	11	12	13	14	15	16	17	18	19
3	10.13	9.55	9.28	9.12	9.01	8.94	8.89	8.88	8.88	8.79	8.76	8.74	8.73	8.71	8.70	8.69	8.68	8.67	8.67
4	7.71	6.94	6.59	6.39	6.26	6.16	6.09	6.04	6.00	5.96	5.94	5.91	5.89	5.87	5.86	5.84	5.83	5.82	5.81
5	6.61	5.79	5.41	5.19	5.05	4.95	4.88	4.82	4.77	4.74	4.70	4.68	4.66	4.64	4.62	4.60	4.59	4.58	4.57
6	5.99	5.14	4.76	4.53	4.39	4.29	4.22	4.15	4.10	4.06	4.03	4.00	3.98	3.96	3.94	3.92	3.91	3.90	3.88
7	5.59	4.74	4.36	4.13	3.99	3.89	3.82	3.75	3.70	3.66	3.63	3.60	3.58	3.56	3.54	3.52	3.51	3.50	3.48
8	5.32	4.47	4.09	3.86	3.72	3.62	3.55	3.48	3.43	3.39	3.36	3.33	3.31	3.29	3.27	3.25	3.24	3.23	3.21
9	5.12	4.27	3.89	3.66	3.52	3.42	3.35	3.28	3.23	3.19	3.16	3.13	3.11	3.09	3.07	3.05	3.04	3.03	3.01
10	4.96	4.11	3.73	3.50	3.36	3.26	3.19	3.12	3.07	3.03	3.00	2.97	2.95	2.93	2.91	2.89	2.88	2.87	2.85
11	4.84	3.99	3.61	3.38	3.24	3.14	3.07	3.00	2.95	2.91	2.88	2.85	2.83	2.81	2.79	2.77	2.76	2.75	2.73
12	4.75	3.90	3.52	3.29	3.15	3.05	2.98	2.91	2.86	2.82	2.79	2.76	2.74	2.72	2.70	2.68	2.67	2.66	2.64
13	4.67	3.82	3.44	3.21	3.07	2.97	2.90	2.83	2.78	2.74	2.71	2.68	2.66	2.64	2.62	2.60	2.59	2.58	2.56
14	4.60	3.75	3.37	3.14	2.99	2.89	2.82	2.75	2.70	2.66	2.63	2.60	2.58	2.56	2.54	2.52	2.51	2.50	2.48
15	4.54	3.69	3.31	3.08	2.93	2.83	2.76	2.69	2.64	2.60	2.57	2.54	2.52	2.50	2.48	2.46	2.45	2.44	2.42

16	4.49	3.63	3.24	3.01	2.85	2.74	2.66	2.59	2.54	2.49	2.46	2.42	2.40	2.37	2.35	2.33	2.32	2.30	2.29
17	4.45	3.59	3.20	2.96	2.81	2.70	2.61	2.55	2.49	2.45	2.41	2.38	2.35	2.33	2.31	2.29	2.27	2.26	2.24
18	4.41	3.55	3.16	2.93	2.77	2.66	2.58	2.51	2.46	2.41	2.37	2.34	2.31	2.29	2.27	2.25	2.23	2.22	2.20
19	4.38	3.52	3.13	2.90	2.74	2.63	2.54	2.48	2.42	2.38	2.34	2.31	2.28	2.26	2.24	2.22	2.20	2.18	2.17
20	4.35	3.49	3.10	2.87	2.71	2.60	2.51	2.45	2.39	2.35	2.31	2.28	2.25	2.23	2.21	2.19	2.17	2.15	2.14
22	4.30	3.44	3.05	2.82	2.66	2.55	2.46	2.40	2.34	2.30	2.26	2.23	2.20	2.17	2.15	2.13	2.11	2.10	2.08
24	4.26	3.40	3.01	2.78	2.62	2.51	2.42	2.36	2.30	2.26	2.22	2.19	2.16	2.13	2.11	2.09	2.07	2.05	2.04
26	4.23	3.37	2.98	2.75	2.59	2.48	2.39	2.33	2.27	2.23	2.19	2.16	2.13	2.10	2.08	2.06	2.04	2.02	2.01
28	4.20	3.34	2.95	2.72	2.56	2.45	2.36	2.30	2.24	2.20	2.16	2.13	2.10	2.07	2.04	2.02	2.00	1.98	1.97
30	4.17	3.31	2.92	2.69	2.53	2.42	2.33	2.27	2.21	2.17	2.13	2.10	2.07	2.04	2.01	1.99	1.97	1.95	1.94
35	4.12	3.27	2.88	2.65	2.49	2.38	2.29	2.23	2.17	2.13	2.09	2.06	2.03	1.99	1.96	1.94	1.92	1.90	1.89
40	4.08	3.23	2.84	2.61	2.45	2.34	2.25	2.19	2.13	2.09	2.05	2.02	1.99	1.96	1.93	1.90	1.88	1.86	1.85
45	4.06	3.20	2.81	2.58	2.42	2.31	2.22	2.16	2.10	2.06	2.02	1.99	1.96	1.93	1.90	1.87	1.85	1.83	1.82
50	4.03	3.17	2.78	2.55	2.39	2.28	2.19	2.13	2.07	2.03	1.99	1.96	1.93	1.90	1.87	1.84	1.82	1.80	1.79
60	4.00	3.14	2.75	2.52	2.36	2.25	2.16	2.10	2.04	2.00	1.96	1.93	1.90	1.87	1.84	1.81	1.79	1.77	1.76
70	3.98	3.11	2.72	2.49	2.33	2.22	2.13	2.07	2.01	1.97	1.93	1.90	1.87	1.84	1.81	1.78	1.76	1.74	1.73
80	3.96	3.09	2.70	2.47	2.31	2.20	2.11	2.05	2.00	1.96	1.92	1.89	1.86	1.83	1.80	1.77	1.75	1.73	1.72

100	3.94	3.09	2.70	2.46	2.31	2.19	2.10	2.03	1.97	1.93	1.89	1.85	1.82	1.79	1.77	1.75	1.73	1.71	1.69
200	3.89	3.04	2.65	2.42	2.26	2.14	2.06	1.98	1.93	1.88	1.84	1.80	1.77	1.74	1.72	1.69	1.67	1.65	1.64
500	3.86	3.01	2.62	2.39	2.23	2.11	2.03	1.95	1.90	1.85	1.81	1.77	1.74	1.71	1.68	1.66	1.64	1.62	1.61
1000	3.85	3.00	2.61	2.38	2.22	2.10	2.02	1.94	1.89	1.84	1.80	1.76	1.73	1.70	1.67	1.65	1.63	1.61	1.60
>1000	1.04	3.00	2.61	2.37	2.21	2.09	2.01	1.93	1.88	1.83	1.79	1.75	1.72	1.69	1.67	1.64	1.62	1.60	1.59
df2/df1	1	2	3	4	5	6	7	8	9	10	11	12	13	14	15	16	17	18	19

20	22	24	26	28	30	35	40	45	50	60	70	80	100	200	500	1000	>1000	df1/df2
8.66	8.65	8.64	8.63	8.62	8.62	8.60	8.59	8.59	8.58	8.57	8.57	8.56	8.55	8.54	8.53	8.53	8.54	3
5.80	5.79	5.77	5.76	5.75	5.75	5.73	5.72	5.71	5.70	5.69	5.68	5.67	5.66	5.65	5.64	5.63	5.63	4
4.56	4.54	4.53	4.52	4.50	4.50	4.48	4.46	4.45	4.44	4.43	4.42	4.42	4.41	4.39	4.37	4.37	4.36	5
3.87	3.86	3.84	3.83	3.82	3.81	3.79	3.77	3.76	3.75	3.74	3.73	3.72	3.71	3.69	3.68	3.67	3.67	6
3.44	3.43	3.41	3.40	3.39	3.38	3.36	3.34	3.33	3.32	3.30	3.29	3.29	3.27	3.25	3.24	3.23	3.23	7
3.15	3.13	3.12	3.10	3.09	3.08	3.06	3.04	3.03	3.02	3.01	2.99	2.99	2.97	2.95	2.94	2.93	2.93	8
2.94	2.92	2.90	2.89	2.87	2.86	2.84	2.83	2.81	2.80	2.79	2.78	2.77	2.76	2.73	2.72	2.71	2.71	9
2.77	2.75	2.74	2.72	2.71	2.70	2.68	2.66	2.65	2.64	2.62	2.61	2.60	2.59	2.56	2.55	2.54	2.54	10
2.65	2.63	2.61	2.59	2.58	2.57	2.55	2.53	2.52	2.51	2.49	2.48	2.47	2.46	2.43	2.42	2.41	2.41	11
2.54	2.52	2.51	2.49	2.48	2.47	2.44	2.43	2.41	2.40	2.38	2.37	2.36	2.35	2.32	2.31	2.30	2.30	12
2.46	2.44	2.42	2.41	2.39	2.38	2.36	2.34	2.33	2.31	2.30	2.28	2.27	2.26	2.23	2.22	2.21	2.21	13
2.39	2.37	2.35	2.33	2.32	2.31	2.28	2.27	2.25	2.24	2.22	2.21	2.20	2.19	2.16	2.14	2.14	2.13	14
2.33	2.31	2.29	2.27	2.26	2.25	2.22	2.20	2.19	2.18	2.16	2.15	2.14	2.12	2.10	2.08	2.07	2.07	15
2.28	2.25	2.24	2.22	2.21	2.19	2.17	2.15	2.14	2.12	2.11	2.09	2.08	2.07	2.04	2.02	2.02	2.01	16

2.23	2.21	2.19	2.17	2.16	2.15	2.12	2.10	2.09	2.08	2.06	2.05	2.03	2.02	1.99	1.97	1.97	1.96	17
2.19	2.17	2.15	2.13	2.12	2.11	2.08	2.06	2.05	2.04	2.02	2.00	1.99	1.98	1.95	1.93	1.92	1.92	18
2.16	2.13	2.11	2.10	2.08	2.07	2.05	2.03	2.01	2.00	1.98	1.97	1.96	1.94	1.91	1.89	1.88	1.88	19
2.12	2.10	2.08	2.07	2.05	2.04	2.01	1.99	1.98	1.97	1.95	1.93	1.92	1.91	1.88	1.86	1.85	1.84	20
2.07	2.05	2.03	2.01	2.00	1.98	1.96	1.94	1.92	1.91	1.89	1.88	1.86	1.85	1.82	1.80	1.79	1.78	22
2.03	2.00	1.98	1.97	1.95	1.94	1.91	1.89	1.88	1.86	1.84	1.83	1.82	1.80	1.77	1.75	1.74	1.73	24
1.99	1.97	1.95	1.93	1.91	1.90	1.87	1.85	1.84	1.82	1.80	1.79	1.78	1.76	1.73	1.71	1.70	1.69	26
1.96	1.93	1.91	1.90	1.88	1.87	1.84	1.82	1.80	1.79	1.77	1.75	1.74	1.73	1.69	1.67	1.66	1.66	28
1.93	1.91	1.89	1.87	1.85	1.84	1.81	1.79	1.77	1.76	1.74	1.72	1.71	1.70	1.66	1.64	1.63	1.62	30
1.88	1.85	1.83	1.82	1.80	1.79	1.76	1.74	1.72	1.70	1.68	1.66	1.65	1.63	1.60	1.57	1.57	1.56	35
1.84	1.81	1.79	1.77	1.76	1.74	1.72	1.69	1.67	1.66	1.64	1.62	1.61	1.59	1.55	1.53	1.52	1.51	40
1.81	1.78	1.76	1.74	1.73	1.71	1.68	1.66	1.64	1.63	1.60	1.59	1.57	1.55	1.51	1.49	1.48	1.47	45
1.78	1.76	1.74	1.72	1.70	1.69	1.66	1.63	1.61	1.60	1.58	1.56	1.54	1.52	1.48	1.46	1.45	1.44	50
1.75	1.72	1.70	1.68	1.66	1.65	1.62	1.59	1.57	1.56	1.53	1.52	1.50	1.48	1.44	1.41	1.40	1.39	60
1.72	1.70	1.67	1.65	1.64	1.62	1.59	1.57	1.55	1.53	1.50	1.49	1.47	1.45	1.40	1.37	1.36	1.35	70
1.70	1.68	1.65	1.63	1.62	1.60	1.57	1.54	1.52	1.51	1.48	1.46	1.45	1.43	1.38	1.35	1.34	1.33	80
1.68	1.65	1.63	1.61	1.59	1.57	1.54	1.52	1.49	1.48	1.45	1.43	1.41	1.39	1.34	1.31	1.30	1.28	100
1.62	1.60	1.57	1.55	1.53	1.52	1.48	1.46	1.43	1.41	1.39	1.36	1.35	1.32	1.26	1.22	1.21	1.19	200
1.59	1.56	1.54	1.52	1.50	1.48	1.45	1.42	1.40	1.38	1.35	1.32	1.30	1.28	1.21	1.16	1.14	1.12	500
1.58	1.55	1.53	1.51	1.49	1.47	1.43	1.41	1.38	1.36	1.33	1.31	1.29	1.26	1.19	1.13	1.11	1.08	1000
1.57	1.54	1.52	1.50	1.48	1.46	1.42	1.40	1.37	1.35	1.32	1.30	1.28	1.25	1.17	1.11	1.08	1.03	>1000
20	22	24	26	28	30	35	40	45	50	60	70	80	100	200	500	1000	>1000	df1\df2

Lampiran 2

Cara menggunakan Tabel R Untuk Uji Validitas Instrumen

Untuk tahu bagaimana cara menggunakan tabel r kita pakai contoh berikut:

Kita meneliti dengan menggunakan sampel untuk uji kuesioner sebanyak 25 orang responden dengan signifikansi 5%, dari sini di dapat nilai $df=n-2$, $df=25-2=23$. *Cara membaca tabel r* nya, kita lihat tabel r product moment pada signifikansi $\alpha= 0,05$ atau tingkat kepercayaanab 95%, didapatkan angka **r tabel= 0,3961**. Selanjutnya sobat hitung bandingkan nilai r yang di dapat dari tabel r dengan r hasil perhitungan. Jika $r \text{ di tabel } r < r \text{ hasil hitungan}$, makan pernyataan itu valid.

DF = n-2	Tingkat Signifikansi Untuk Uji 1 arah				
	0,05	0,025	0,001	0,005	0,0005
	Tingkat Signifikansi Untuk Uji 2 arah				
	0,1	0,05	0,02	0,01	0,001
1	0,9877	0,9969	0,9995	0,9999	1,0000
2	0,9000	0,9500	0,9800	0,9900	0,9990
3	0,8054	0,8783	0,9343	0,9587	0,9911
4	0,7293	0,8114	0,8822	0,9172	0,9741
5	0,6694	0,7545	0,8329	0,8745	0,9509
6	0,6215	0,7067	0,7887	0,8343	0,9249
7	0,5822	0,6664	0,7498	0,7977	0,8983
8	0,5494	0,6319	0,7155	0,7646	0,8721
9	0,5214	0,6021	0,6851	0,7348	0,8470
10	0,4973	0,5760	0,6581	0,7079	0,8233
11	0,4762	0,5529	0,6339	0,6835	0,8010
12	0,4575	0,5324	0,6120	0,6614	0,7800
13	0,4409	0,5140	0,5923	0,6411	0,7604
14	0,4259	0,4973	0,5742	0,6226	0,7419
15	0,4124	0,4821	0,5577	0,6055	0,7247

16	0,4000	0,4683	0,5425	0,5897	0,7084
17	0,3887	0,4555	0,5285	0,5751	0,6932
18	0,3783	0,4438	0,5155	0,5614	0,6788
19	0,3687	0,4329	0,5034	0,5487	0,6652
20	0,3598	0,4227	0,4921	0,5368	0,6524
21	0,3515	0,4132	0,4815	0,5256	0,6402
22	0,3438	0,4044	0,4716	0,5151	0,6287
23	0,3365	0,3961	0,4622	0,5052	0,6178
24	0,3297	0,3882	0,4534	0,4958	0,6074
25	0,3233	0,3809	0,4451	0,4869	0,5974
26	0,3172	0,3739	0,4372	0,4785	0,5880
27	0,3115	0,3673	0,4297	0,4705	0,5790
28	0,3061	0,3610	0,4226	0,4629	0,5703
29	0,3009	0,3550	0,4158	0,4556	0,5620
30	0,2960	0,3494	0,4093	0,4487	0,5541
31	0,2913	0,3440	0,4032	0,4421	0,5465
32	0,2869	0,3388	0,3972	0,4357	0,5392
33	0,2826	0,3338	0,3916	0,4296	0,5322
34	0,2785	0,3291	0,3862	0,4238	0,5254
35	0,2746	0,3246	0,3810	0,4182	0,5189
36	0,2709	0,3202	0,3760	0,4128	0,5126
37	0,2673	0,3160	0,3712	0,4076	0,5066
38	0,2638	0,3120	0,3665	0,4026	0,5007
39	0,2605	0,3081	0,3621	0,3978	0,4950
40	0,2573	0,3044	0,3578	0,3932	0,4896
41	0,2542	0,3008	0,3536	0,3887	0,4843
42	0,2512	0,2973	0,3496	0,3843	0,4791
43	0,2483	0,2940	0,3457	0,3801	0,4742
44	0,2455	0,2907	0,3420	0,3761	0,4694
45	0,2429	0,2876	0,3384	0,3721	0,4647
46	0,2403	0,2845	0,3348	0,3683	0,4601

47	0,2377	0,2816	0,3314	0,3646	0,4557
48	0,2353	0,2787	0,3281	0,3610	0,4514
49	0,2329	0,2759	0,3249	0,3575	0,4473
50	0,2306	0,2732	0,3218	0,3542	0,4432
51	0,2284	0,2706	0,3188	0,3509	0,4393
52	0,2262	0,2681	0,3158	0,3477	0,4354
53	0,2241	0,2656	0,3129	0,3445	0,4317
54	0,2221	0,2632	0,3102	0,3415	0,4280
55	0,2201	0,2609	0,3074	0,3385	0,4244
56	0,2181	0,2586	0,3048	0,3357	0,4210
57	0,2162	0,2564	0,3022	0,3328	0,4176
58	0,2144	0,2542	0,2997	0,3301	0,4143
59	0,2126	0,2521	0,2972	0,3274	0,4110
60	0,2108	0,2500	0,2948	0,3248	0,4079
61	0,2091	0,2480	0,2925	0,3223	0,4048
62	0,2075	0,2461	0,2902	0,3198	0,4018
63	0,2058	0,2441	0,2880	0,3173	0,3988
64	0,2042	0,2423	0,2858	0,3150	0,3959
65	0,2027	0,2404	0,2837	0,3126	0,3931
66	0,2012	0,2387	0,2816	0,3104	0,3903
67	0,1997	0,2369	0,2796	0,3081	0,3876
68	0,1982	0,2352	0,2776	0,3060	0,3850
69	0,1968	0,2335	0,2756	0,3038	0,3823
70	0,1954	0,2319	0,2737	0,3017	0,3798
71	0,1940	0,2303	0,2718	0,2997	0,3773
72	0,1927	0,2287	0,2700	0,2977	0,3748
73	0,1914	0,2272	0,2682	0,2957	0,3724
74	0,1901	0,2257	0,2664	0,2938	0,3701
75	0,1888	0,2242	0,2647	0,2919	0,3678
76	0,1876	0,2227	0,2630	0,2900	0,3655
77	0,1864	0,2213	0,2613	0,2882	0,3633

78	0,1852	0,2199	0,2597	0,2864	0,3611
79	0,1841	0,2185	0,2581	0,2847	0,3589
80	0,1829	0,2172	0,2565	0,2830	0,3568
81	0,1818	0,2159	0,2550	0,2813	0,3547
82	0,1807	0,2146	0,2535	0,2796	0,3527
83	0,1796	0,2133	0,2520	0,2780	0,3507
84	0,1786	0,2120	0,2505	0,2764	0,3487
85	0,1775	0,2108	0,2491	0,2748	0,3468
86	0,1765	0,2096	0,2477	0,2732	0,3449
87	0,1755	0,2084	0,2463	0,2717	0,3430
88	0,1745	0,2072	0,2449	0,2702	0,3412
89	0,1735	0,2061	0,2435	0,2687	0,3393
90	0,1726	0,2050	0,2422	0,2673	0,3375
91	0,1716	0,2039	0,2409	0,2659	0,3358
92	0,1707	0,2028	0,2396	0,2645	0,3341
93	0,1698	0,2017	0,2384	0,2631	0,3323
94	0,1689	0,2006	0,2371	0,2617	0,3307
95	0,1680	0,1996	0,2359	0,2604	0,3290
96	0,1671	0,1986	0,2347	0,2591	0,3274
97	0,1663	0,1975	0,2335	0,2578	0,3258
98	0,1654	0,1966	0,2324	0,2565	0,3242
99	0,1646	0,1956	0,2312	0,2552	0,3226
100	0,1638	0,1946	0,2301	0,2540	0,3211
101	0,1630	0,1937	0,2290	0,2528	0,3196
102	0,1622	0,1927	0,2279	0,2515	0,3181
103	0,1614	0,1918	0,2268	0,2504	0,3166
104	0,1606	0,1909	0,2257	0,2492	0,3152
105	0,1599	0,1900	0,2247	0,2480	0,3137
106	0,1591	0,1891	0,2236	0,2469	0,3123
107	0,1584	0,1882	0,2226	0,2458	0,3109
108	0,1576	0,1874	0,2216	0,2446	0,3095

109	0,1569	0,1865	0,2206	0,2436	0,3082
110	0,1562	0,1857	0,2196	0,2425	0,3068
111	0,1555	0,1848	0,2186	0,2414	0,3055
112	0,1548	0,1840	0,2177	0,2403	0,3042
113	0,1541	0,1832	0,2167	0,2393	0,3029
114	0,1535	0,1824	0,2158	0,2383	0,3016
115	0,1528	0,1816	0,2149	0,2373	0,3004
116	0,1522	0,1809	0,2139	0,2363	0,2991
117	0,1515	0,1801	0,2131	0,2353	0,2979
118	0,1509	0,1793	0,2122	0,2343	0,2967
119	0,1502	0,1786	0,2113	0,2333	0,2955
120	0,1496	0,1779	0,2104	0,2324	0,2943
121	0,1490	0,1771	0,2096	0,2315	0,2931
122	0,1484	0,1764	0,2087	0,2305	0,2920
123	0,1478	0,1757	0,2079	0,2296	0,2908
124	0,1472	0,1750	0,2071	0,2287	0,2897
125	0,1466	0,1743	0,2062	0,2278	0,2886
126	0,1460	0,1736	0,2054	0,2269	0,2875
127	0,1455	0,1729	0,2046	0,2260	0,2864
128	0,1449	0,1723	0,2039	0,2252	0,2853
129	0,1443	0,1716	0,2031	0,2243	0,2843
130	0,1438	0,1710	0,2023	0,2235	0,2832
131	0,1432	0,1703	0,2015	0,2226	0,2822
132	0,1427	0,1697	0,2008	0,2218	0,2811
133	0,1422	0,1690	0,2001	0,2210	0,2801
134	0,1416	0,1684	0,1993	0,2202	0,2791
135	0,1411	0,1678	0,1986	0,2194	0,2781
136	0,1406	0,1672	0,1979	0,2186	0,2771
137	0,1401	0,1666	0,1972	0,2178	0,2761
138	0,1396	0,1660	0,1965	0,2170	0,2752
139	0,1391	0,1654	0,1958	0,2163	0,2742

140	0,1386	0,1648	0,1951	0,2155	0,2733
141	0,1381	0,1642	0,1944	0,2148	0,2723
142	0,1376	0,1637	0,1937	0,2140	0,2714
143	0,1371	0,1631	0,1930	0,2133	0,2705
144	0,1367	0,1625	0,1924	0,2126	0,2696
145	0,1362	0,1620	0,1917	0,2118	0,2687
146	0,1357	0,1614	0,1911	0,2111	0,2678
147	0,1353	0,1609	0,1904	0,2104	0,2669
148	0,1348	0,1603	0,1898	0,2097	0,2660
149	0,1344	0,1598	0,1892	0,2090	0,2652
150	0,1339	0,1593	0,1886	0,2083	0,2643
151	0,1335	0,1587	0,1879	0,2077	0,2635
152	0,1330	0,1582	0,1873	0,2070	0,2626
153	0,1326	0,1577	0,1867	0,2063	0,2618
154	0,1322	0,1572	0,1861	0,2057	0,2610
155	0,1318	0,1567	0,1855	0,2050	0,2602
156	0,1313	0,1562	0,1849	0,2044	0,2593
157	0,1309	0,1557	0,1844	0,2037	0,2585
158	0,1305	0,1552	0,1838	0,2031	0,2578
159	0,1301	0,1547	0,1832	0,2025	0,2570
160	0,1297	0,1543	0,1826	0,2019	0,2562
161	0,1293	0,1538	0,1821	0,2012	0,2554
162	0,1289	0,1533	0,1815	0,2006	0,2546
163	0,1285	0,1528	0,1810	0,2000	0,2539
164	0,1281	0,1524	0,1804	0,1994	0,2531
165	0,1277	0,1519	0,1799	0,1988	0,2524
166	0,1273	0,1515	0,1794	0,1982	0,2517
167	0,1270	0,1510	0,1788	0,1976	0,2509
168	0,1266	0,1506	0,1783	0,1971	0,2502
169	0,1262	0,1501	0,1778	0,1965	0,2495
170	0,1258	0,1497	0,1773	0,1959	0,2488

171	0,1255	0,1493	0,1768	0,1954	0,2481
172	0,1251	0,1488	0,1762	0,1948	0,2473
173	0,1247	0,1484	0,1757	0,1942	0,2467
174	0,1244	0,1480	0,1752	0,1937	0,2460
175	0,1240	0,1476	0,1747	0,1932	0,2453
176	0,1237	0,1471	0,1743	0,1926	0,2446
177	0,1233	0,1467	0,1738	0,1921	0,2439
178	0,1230	0,1463	0,1733	0,1915	0,2433
179	0,1226	0,1459	0,1728	0,1910	0,2426
180	0,1223	0,1455	0,1723	0,1905	0,2419
181	0,1220	0,1451	0,1719	0,1900	0,2413
182	0,1216	0,1447	0,1714	0,1895	0,2406
183	0,1213	0,1443	0,1709	0,1890	0,2400
184	0,1210	0,1439	0,1705	0,1884	0,2394
185	0,1207	0,1435	0,1700	0,1879	0,2387
186	0,1203	0,1432	0,1696	0,1874	0,2381
187	0,1200	0,1428	0,1691	0,1869	0,2375
188	0,1197	0,1424	0,1687	0,1865	0,2369
189	0,1194	0,1420	0,1682	0,1860	0,2363
190	0,1191	0,1417	0,1678	0,1855	0,2357
191	0,1188	0,1413	0,1674	0,1850	0,2351
192	0,1184	0,1409	0,1669	0,1845	0,2345
193	0,1181	0,1406	0,1665	0,1841	0,2339
194	0,1178	0,1402	0,1661	0,1836	0,2333
195	0,1175	0,1398	0,1657	0,1831	0,2327
196	0,1172	0,1395	0,1652	0,1827	0,2321
197	0,1169	0,1391	0,1648	0,1822	0,2315
198	0,1166	0,1388	0,1644	0,1818	0,2310
199	0,1164	0,1384	0,1640	0,1813	0,2304
200	0,1161	0,1381	0,1636	0,1809	0,2298

UJI Z

A. Pendahuluan

Uji Z adalah salah satu uji statistika yang pengujian hipotesisnya didekati dengan distribusi normal. Menurut teori limit terpusat, data dengan ukuran sampel yang besar akan berdistribusi normal. Oleh karena itu, uji Z dapat digunakan untuk menguji data yang sampelnya berukuran besar. Jumlah sampel 30 atau lebih dianggap sampel berukuran besar. Selain itu, uji Z ini dipakai untuk menganalisis data yang varians populasinya diketahui. Namun, bila varians populasi tidak diketahui, maka varians dari sampel dapat digunakan sebagai penggantinya.

B. Kriteria Penggunaan uji Z

1. Data berdistribusi normal
2. Variance (σ^2) diketahui
3. Ukuran sampel (n) besar, ≥ 30
4. Digunakan hanya untuk membandingkan 2 buah observasi.

C. Contoh Penggunaan Uji Z

Contoh kasus

Sebuah pabrik pembuat bola lampu pijar merek A menyatakan bahwa produknya tahan dipakai selama 800 jam, dengan standar deviasi 60 jam. Untuk mengujinya, diambil sampel sebanyak 50 bola lampu, ternyata diperoleh bahwa rata-rata ketahanan bola lampu pijar tersebut adalah 792 jam. Pertanyaannya, apakah kualitas bola lampu tersebut sebaik yang dinyatakan pabriknya atau sebaliknya?

Hipotesis

H_0 : $= \mu$ (rata ketahanan bola lampu pijar tersebut sama dengan yang dinyatakan oleh pabriknya)

H_A : $\neq \mu$ (rata ketahanan bola lampu pijar tersebut tidak sama dengan yang dinyatakan oleh pabriknya)

Analisis

$$Z_{\text{tabel}} = Z_{\alpha/2} =$$

Nilai Z_{tabel} dapat diperoleh dari Tabel 1. Dengan menggunakan Tabel 1, maka nilai $Z_{0,025}$ adalah nilai pada perpotongan α baris 0,02 dengan α kolom 0,005, yaitu 1,960. Untuk diketahui bahwa nilai Z_{α} adalah tetap dan tidak berubah-ubah, berapapun jumlah sampel. Nilai $Z_{0,025}$ adalah 1,960 dan nilai $Z_{0,05}$ adalah 1,645.

Tabel 1. Nilai Z dari luas di bawah kurva normal baku

α	0	0.001	0.002	0.003	0.004	0.005	0.006	0.007	0.008	0.009
0.00		3.090	2.878	2.748	2.652	2.576	2.512	2.457	2.409	2.366
0.01	2.326	2.290	2.257	2.226	2.197	2.170	2.144	2.120	2.097	2.075
0.02	2.054	2.034	2.014	1.995	1.977	1.960	1.943	1.927	1.911	1.896
0.03	1.881	1.866	1.852	1.838	1.825	1.812	1.799	1.787	1.774	1.762
0.04	1.751	1.739	1.728	1.717	1.706	1.695	1.685	1.675	1.665	1.655
0.05	1.645	1.635	1.626	1.616	1.607	1.598	1.589	1.580	1.572	1.563
0.06	1.555	1.546	1.538	1.530	1.522	1.514	1.506	1.499	1.491	1.483
0.07	1.476	1.468	1.461	1.454	1.447	1.440	1.433	1.426	1.419	1.412
0.08	1.405	1.398	1.392	1.385	1.379	1.372	1.366	1.359	1.353	1.347
0.09	1.341	1.335	1.329	1.323	1.317	1.311	1.305	1.299	1.293	1.287
0.10	1.282	1.276	1.270	1.265	1.259	1.254	1.248	1.243	1.237	1.232

Kriteria Pengambilan Kesimpulan

Jika $|Z_{\text{hit}}| < |Z_{\text{tabel}}|$, maka terima H_0

Jika $|Z_{\text{hit}}| \geq |Z_{\text{tabel}}|$, maka tolak H_0 alias terima H_A

Kesimpulan

Karena harga $|Z_{\text{hit}}| = 0,94 < \text{harga } |Z_{\text{tabel}}| = 1,96$, maka terima H_0

Jadi, tidak ada perbedaan yang nyata antara kualitas bola lampu yang diteliti dengan kualitas bola lampu yang dinyatakan oleh pabriknya.

DAFTAR RIWAYAT HIDUP



Nama : Saeful Bahri
TTL : Lendang, 03 Desember 1984
Agama : Islam
Status : Menikah
Pekerjaan : Mahasiswa
Email : saefulabufildza@gmail.com
No. HP : 0812-9190-4010
Alamat : Jl. Ahmad Nado 1 No.3 Rt.
006/001 Grogol, Limo, Depok

Riwayat Pendidikan:

1. SDN 01 Lendang Nangka, Kec. Masbagik, Kabupaten Lombok Timur, Nusa Tenggara Barat. Lulus 1997, Berijazah.
2. Mts Thohir Yasin Lendang Nangka, Kec. Masbagik, Kabupaten Lombok Timur, Nusa Tenggara Barat. Lulus 2000, Berijazah.
3. MAKN MAN 2 Mataram, Nusa Tenggara Barat. Lulus 2003, Berijazah.
4. S1. Lembaga Ilmu Pengetahuan Islam dan Arab (LIPIA) Jakarta.
5. S2. Pascasarjana Institut Perguruan Tinggi Ilmu Al-Qur'an (PTIQ) Jakarta.

Riwayat Pekerjaan:

1. Staf Pengajar Lembaga Pendidikan Bahasa Arab (LPBA) Imam Syafi'I Limo, Depok, Jawa Barat.
2. Sekretaris Lembaga Pendidikan Bahasa Arab (LPBA) Imam Syafi'I Limo, Depok, Jawa Barat.
3. Ketua Homeschooling Imam Nawawi Beji, Depok, Jawa Barat.
4. Bendahara PKBM Mandiri An-Nuur Grogol, Limo, Depok, Jawa Barat.
5. Ketua PKBM Mandiri An-Nuur Grogol, Limo, Depok, Jawa Barat.

Demikian daftar Riwayat hidup ini saya buat dengan sebenarnya.

Depok, 22 November 2020

Saeful Bahri